

DOI: 10.53737/7020.2023.61.96.007

М.Ю. Трейстер

СОСУДЫ «ШКОЛЫ АМПСАЛАКА» И ПАРФЯНСКОЕ СЕРЕБРО*

Среди серебряных сосудов из кочевнических погребений Нижнего Подонья и Нижнего Поволжья среднесарматского времени выделяется группа сосудов разных форм, которые объединяет техника декора. Изображения выполнены в плоскостной манере, контуры переданы длинными прочерченными линиями. Изображения, а также орнаментальные фризы покрыты позолотой. На рубеже 1980-х — 1990-х годов, когда я готовил публикацию сосудов из Косики, мне было очевидно, что указанная группа сосудов представляет собой уникальное собрание, которое по целому ряду признаков могло быть выполнено в кочевнической среде специально для их знати. По надписи на тазе, в которой упоминался некий Ампсалак, сделавший его, я условно обозначил эту группу сосудов работами «школы Ампсалака», впоследствии внося определенные коррективы в хронологию указанной мастерской, но не отказавшись от ее выделения.

Ни в одной из опубликованных в последние десятилетия работ, в которых сосуды из Косики относят к изделиям парфянских мастерских, нет ни одной параллели с парфянскими серебряными сосудами (!). Либо авторам таковые неизвестны, либо они не считают нужным обосновать свои атрибуции. С другой стороны, стремление отнести указанные сосуды к парфянской продукции вполне вписывается в тенденцию если и не отрицать возможность существования ремесленников-торевтов и их мастерских в кочевых обществах, в том числе и у сарматов, то ставить ее под большое сомнение. Стоящие на таких позициях исследователи демонстрируют незнание широко известных фактов о развитии ремесла, в том числе металлообработки, в кочевых обществах Евразии.

Данная работа представляет попытку апдейта, с учетом новых находок, публикаций и атрибуций, появившихся за последние почти тридцать лет после издания статьи 1994 г.

Как можно реконструировать появление рассматриваемых сосудов?

Рассматривать их все как импортные — оснований нет.

Обращает на себя внимание сочетание орнаментальных мотивов, характерных для торевтики селевкидско-парфянского круга. В то же время, такие важные компоненты, как композиция декора, размеры и соотношение отдельных элементов розетт, примитивное исполнение орнаментальных мотивов, в частности на фризе с побегами растительного орнамента или на розеттах, позволяют говорить о том, что мастер(а), исполнивший(ие) эти сосуды (Косика, Вербовский), был(и), безусловно, знаком с произведениями торевтики Ближнего Востока, Передней и Центральной Азии, но не видел их прототипов и не понимал значение и роль элементов и композиции декора, т.е. являлся представителем другой культуры. Однако это не означает автоматически, что рассматриваемые сосуды обязательно вышли из мастерских Парфии. Традиция изготовления кубков с ручками в форме фигурок животных имеет очень широкое распространение.

На общем фоне выделяется кувшин из Высочино, в котором и уровень исполнения декора выше, и значительно разнообразнее сам репертуар изображений, многие из которых характерны для торевтики селевкидско-парфянского круга. Тем не менее, и здесь изображения выполнены неаккуратно, линии зачастую дублируются, фигуры выходят за рамки фризов, а из всего богатого технического репертуара торевтов Ближнего и Переднего Востока мастер предпочитал резец. Статика и примитивизм особенно бросаются в глаза в изображениях человеческих фигур в сценах рыбной ловли.

Так или иначе, кувшин из Высочино, подвергшийся переделке с дополнением зооморфной ручкой (как и привозной лутерий из Новоалександровки), для кочевников Нижнего Подонья был, безусловно, вещь привозной. В то же время, форма этого кувшина, не имеющая прототипов в Передней или Центральной Азии и находящая аналогии в гончарной серолощенной керамике Азиатской Сарматии, скорее говорит о том, что кувшин мог быть выполнен специально для представителя кочевой элиты.

* Статья поступила в номер 7 марта 2023 г.
Принята к печати 22 марта 2023 г.

В целом кувшин из Высочино можно рассматривать как промежуточное звено между произведениями тореvтики, выполненными в мастерских Ближнего Востока или Передней Азии, и группой сосудов из Косики и Вербовского. Данные сосуды, декор которых подражал парфянским или селевкидским прототипам, а техника — технике декора кувшина из Высочино, сразу изготавливались (в тех случаях, когда это было необходимо) с зооморфными ручками. По сравнению с кувшином из Высочино резко изменился и репертуар изображений. Это не «мирные» сцены рыбной ловли, изображения рыб, дельфинов, морских драконов и водоплавающих птиц, а сцены охоты, сражений или терзания животных грифонами, которые очевидно в большей степени соответствовали пожеланиям заказчиков.

Отмеченные особенности изображений на сосудах из Косики дают основания как для хронологических заключений, так и предположений о происхождении мастера. Что касается датировки, то весь круг аналогий свидетельствует о том, что отнесение сосудов к I в. до н.э. вполне оправданно. Определенные отличия и в передаче аналогичных изображений и их деталей на сосудах из Косики, Вербовского и коллекции С.И. Григорьянца и уровень мастерства позволяет предполагать работу разных мастеров. На общем фоне бросается в глаза определенная небрежность в передаче деталей на кубке из Вербовского. Это дает возможность предполагать не только изготовление рассматриваемых сосудов разными мастерами, но и в разное время в рамках середины I в. до н.э. — первой половины I в. н.э.

Эта реконструкция, основанная только на анализе форм сосудов, сюжетов, декоративных мотивов, форм и техники исполнения декоративных элементов без учета исторических реконструкций, тем не менее, прекрасно согласуется с той реконструкцией, которая мною была выполнена изначально и, безусловно, под влиянием прочтения и трактовки надписи на тазе из Косики.

Ключевые слова: Азиатская Сарматия, Нижнее Поволжье, Нижнее Подонье, междуречье Дона и Волги, Парфия, тореvтика, серебряные сосуды, «школа Ампсалака».

Сведения об авторе: Трейстер Михаил Юрьевич, Dr. phil. habil. (RUS), независимый исследователь.

Контактная информация: 53175, Федеративная республика Германия, г. Бонн, Вайсенбургштрассе 59; e-mail: mikhailtreister@yahoo.de.

Mikhail Treister

THE VESSELS OF THE “AMPSALAKOS SCHOOL” AND THE PARTHIAN SILVER

Among the finds of silver vessels from the nomadic burials of the Lower Don and Lower Volga regions of the Middle Sarmatian period, a group of vessels of different shapes stands out, which are united by the decoration technique. The images are made in a planar manner, the contours are executed by long incised lines. Images, as well as ornamental friezes are gilded. At the turn of the 1980s — 1990s, when I was preparing the publication of vessels from Kosika, it was obvious to me that this group of vessels is a unique collection, which, according to a number of features, could have been made in a nomadic environment especially for their nobility. According to the inscription on the basin, which mentioned a certain Ampsalakos, who made it, I conditionally designated this group of vessels as the works of the “Ampsalakos school”, later on making certain adjustments to the chronology of the work of this workshop, but without refusing to single it out.

In none of the works published in recent decades, in which the vessels from Kosika are attributed to the products of the Parthian workshops, there is not a single parallel with the Parthian silver vessels (!). Either the authors are not aware of these, or they do not consider it necessary to substantiate their attributions. On the other hand, the desire to attribute these vessels as Parthian products is quite in line with the trend, if not to deny the possibility of the existence of artisans-toreuts and their workshops in the nomadic societies, including the Sarmatians, then to cast it into serious doubt. The researchers who take such positions demonstrate ignorance of the widely known facts about the development of crafts, including metalworking, in the nomadic societies of Eurasia.

This work is an attempt to update, taking into account new finds, publications and attributions that have appeared in the last almost thirty years after the publication of my article in 1994.

How can the appearance of the vessels under discussion be reconstructed?

There is no reason to consider them all as imported. Noteworthy is the combination of ornamental motifs characteristic of the toreutics of the Seleucid-Parthian circle. At the same time, such important components as the composition of the decoration, the size and correlation of individual elements of the rosettes, the

primitive execution of ornamental motifs, in particular on the frieze with shoots of floral ornament or on the rosettes, allow us to say that the craftsman who made these vessels (Kosika, Verbovskiy), was, of course, familiar with the works of toreutics of the Middle East, Western and Central Asia, but did not see their prototypes and did not understand the meaning and role of the elements and composition of the decoration, belonging to a different culture. However, this does not automatically mean that the vessels in question necessarily came from the workshops of Parthia. The tradition of making goblets with handles in the form of animal figurines was very widespread.

Against the general background, a jug from Vysochino stands out, in which the level of decoration is higher, and the repertoire of images is much more diverse, many of which are characteristic of the Seleucid-Parthian toreutics. However, even here the images are made inaccurately, the lines are often duplicated, the figures go beyond the friezes, and from all the rich technical repertory of the Middle and Near Eastern toreutics, the master preferred the cutter. Statics and primitivism are especially striking in the depictions of human figures in the fishing scenes.

One way or another, the jug from Vysochino, which was altered with the addition of a zoomorphic handle (like imported *luterion* from Novoaleksandrovka), for the nomads of the Lower Don was, of course, an imported item. At the same time, the shape of this jug, which has no prototypes in Western or Central Asia and finds parallels in grayware polished ceramics of Asian Sarmatia, rather suggests that the jug could have been made specifically for a representative of the nomadic elite.

On the whole, the jug from Vysochino can be regarded as an intermediate link between the works of toreutics made in the workshops of the Middle East or Western Asia and the group of vessels from Kosika and Verbovskiy. These vessels, the decoration of which imitated the Parthian or Seleucid prototypes, and the technique of decorating the jug from Vysochino, were originally made (in those cases when it was necessary) with zoomorphic handles. Compared to the jug from Vysochino, the set of images has also changed dramatically. These are not the “peaceful” scenes of fishing, images of fish, dolphins, sea dragons and waterfowl, but scenes of hunting, battles or animals being tormented by griffins, which obviously corresponded to the tastes of the customers to a greater extent.

The above-mentioned features of the images on the vessels from Kosika give grounds for both chronological conclusions and assumptions about the origin of the craftsmen. As for dating, the entire range of parallels indicates that the assignment of vessels to the 1st century BCE is quite justified. There are certain differences in the rendering of similar images and their details on the vessels from Kosika, Verbovskiy, and the collection of S.I. Grigoryants and the level of skill allows us to assume the work of different craftsmen. Against the general background, a certain negligence in the rendering of details on the goblet from Verbovskiy is striking. This makes it possible to assume not only the manufacture of the vessels under discussion by different craftsmen, but also at various times in frames of the mid-1st century BCE —first half of the 1st century CE.

This reconstruction, based only on the analysis of the forms of vessels, subjects, decorative motifs, forms and techniques of execution of decorative elements without taking into account historical reconstructions, nevertheless, is in perfect agreement with the reconstruction that I originally carried out and, of course, under the influence of reading and interpretation of the inscription on the basin from Kosika.

Key words: Asian Sarmatia, Lower Volga, Lower Don regions, interfluvium of Don and Volga, Parthia, toreutics, silver vessels, “Ampsalakos school”.

About the author: Treister Mikhail, Dr. phil. habil. (RUS), Independent researcher.

Contact information: 53175, Federal Republic of Germany, Bonn, Weissenburgstr. 59; e-mail: mikhailtreister@yahoo.de.

Введение

Среди находок серебряных сосудов из кочевнических погребений Нижнего Подонья и Нижнего Поволжья среднесарматского времени (рис. 1) выделяется группа сосудов разных форм, которые объединяет техника декора. Изображения сцен сражений, охоты, рыбной ловли, отдельных персонажей, орнаментальных фризов и розетт выполнены в плоскостной манере, без проработки рельефом. Контуры изображений переданы длинными прочерченными линиями. Мастера практически не использует чеканку. Лишь в отдельных случаях проработаны детали изображений, как правило, короткими насечками. Изображения, а также орнаментальные фризы покрыты позолотой. В случае с орнаментальными фризами

позолота может выходить за контуры изображений, что связано с тем, что края полосок золотой фольги, набивавшейся на основу, выходили за рамки фризов или элементов декора (например, лепестков или побегов розетт). В других случаях, когда речь идет о фигурных изображениях, золочение обычно ограничивалось контуром изображения. Кроме того, полосы золочения без декора использовались для украшения краев сосудов или их крышек или для разделения фигурных фризов.

Тот факт, что при оформлении декора сосудов практически не используется чеканка и оформление изображений в рельефе в технике репуссе, а предпочтение отдается гравировке существенно отличает рассматриваемую группу сосудов от произведений эллинистического восточного серебра (Gunter, Jett 1988: 53; Meyers 2015: 378—379).

Обращает на себя внимание тот факт, что изображения в такой технике и с таким исполнением позолоты присутствуют на сосудах (см. подробно Трейстер 2021г: 79—88):

а) которые изначально создавались с таким декором и не претерпели изменений (набор серебряных сосудов из погребения № 1/1984 у с. Косика (рис. 2—19)¹ (Трейстер 1994: 172—203; 2007: 47—50; Treister 2005: 223—255; Cat. Rome 2005: 136—143, nos. 92, 93, 95, 100; Трейстер 2021г: 79, 82, рис. 7—9), кубок, найденный в кургане № 4/1998 могильника Вербовский-II (рис. 20—29) (кат. № 1.1); серебряный кубок из коллекции С.И. Григорьянца (рис. 30—32) (кат. № 4.1),

б) на сосудах, у которых были в процессе использования внесены изменения, в частности утрачены изначальные ручки и добавлены зооморфные (кувшин из тайника № 1 кургана № 28/1982 могильника Высочино-VII (рис. 33—34): кат. № 2.1),

в) на импортных сосудах восточно-средиземноморского или причерноморского происхождения, на которые такие изображения были нанесены дополнительно (пара фиал из ритуального комплекса кургана № 11/1977 могильника Новоалександровка (рис. 35—36): Cat. Tokyo 1991a: 118, nos. 144—145; Cat. Glasgow 1996: 41; Максименко 1998: 234, рис. 51: 4, 7; Cat. Paris 2001: 192—193, nos. 211—212; Кат. Москва 2005: 24, № 28; Кат. Ст. Петербург 2008: 132, № 46; Кат. Leoben 2009, 254, Nr. 107; Трейстер 2010a: 80, рис. 9; 2021г: 85, рис. 12—17; Беспалый, Лукьяшко 2018: 36, рис. 19: 8; фото 2).

На рубеже 1980-х — 1990-х годов, когда я готовил публикацию сосудов из Косики, мне было очевидно, что указанная группа сосудов представляет собой уникальное собрание, которое по целому ряду признаков могло быть выполнено в кочевнической среде специально для их знати. По надписи на тазе из Косики (кат. № 3.2), в которой упоминался некий Ампсалак, сделавший его, я условно обозначил эту группу сосудов работами «школы Ампсалака» (Трейстер 1994), впоследствии внося определенные коррективы в хронологию работы указанной мастерской, но не отказавшись от ее выделения (Treister 2005: 225—245)².

За более чем двадцатилетний срок, прошедший с публикации статьи 1994 г., были внесены определенные коррективы, касающиеся определения форм сосудов. Так, после находки в кургане № 4 могильника Вербовский-II в 1998 г. фрагментированного кубка с крышкой (кат. № 1.1), стало очевидно, что крышка с фигуркой орла из Косики относится не к полусферической чаше, а к кубку, украшенному сценами охоты и сражения. Впервые прорисовки и реконструкции этих двух кубков были опубликованы в 2006 г. (Сергацков 2006a: 58, рис. 6: 1—2; 2006б: 42—45; Мордвинцева, Хабарова 2006: 25, рис. 12 (реконструкция только сосуда из Вербовского); 32).

В 1993 г. была опубликована большая коллекция парфянского серебра, поступившая в Музей П. Гетти (Pfrommer 1993; Cat. Malibu 2022: 215—223, nos. 106—113), а сравнительно недавно — крупное собрание серебряных сосудов эллинистического времени, происходящих также вероятно с территории Ирана и Афганистана, из коллекции аль-Сабаха в Катаре (Carter 2015; Coloru 2018: 101—

¹ **Кубок с крышкой:** кат. № 3.1 (рис. 2—10). — **Таз:** кат. № 3.2 (рис. 11—13). — **Чаша:** кат. № 3.3 (рис. 14—16). — **Пиксида:** кат. № 3.4 (рис. 17—19).

² Достаточно подробный обзор различных точек зрения как на датировку погребения, так и интерпретацию найденных в нем серебряных сосудов: см. Туаллагов 2013: 20—32; 2014a: 47—64.

104). В любом случае не следует забывать и важные в качестве сравнительно материала относительно достоверные комплексы, ставшие известными еще в первой половине 20 в. К ним относится так наз. клад из Нихаванда, или сокровище Карен-Пехлевидов или Зафар Султана, который был найден предположительно в 1910 или 1911 г. в сводчатой гробнице в окрестностях Нихаванда (Herzfeld 1928: 21—27; Cat. Toledo 1977: 72—76, nos. 36—41). В 1920-х или 1930-х гг. в провинции Мазендеран были предположительно найдены серебряные сосуды, два из которых опубликованы (Cat. Toledo 1977: 82—83, nos. 45—46). Особое значение имеют надежно датированные I в. до н.э. богатые погребальные комплексы из Южной Армении, открытые в Сисиане в 1970 г. (Khachatrian 1989: 297—310; Хачатрян 2009; Khachatryan 2011: 9—86) и в Сонасаре — в 2010 г. (Хачатрян 2013: 61—82), в которых представлены в том числе и серебряные сосуды.

Я уже анализировал отдельные изображения на кувшине из Высочино (кат. № 2.1), в частности изображения Сциллы (Трейстер 1994: 191—192), рыболовов (Трейстер 1994: 193), рыб и дельфинов (Трейстер 1994: 193), птиц (Трейстер 1994: 194), коз в геральдической позе (Трейстер 1994: 195), уделив значительно меньшее внимание орнаментальным фризам в виде «бегущей волны» и ступенчатых пирамидок (Трейстер 1994: 195). С.И. Лукьяшко попытался связать образы, украшающие кувшин, с иранской космологией (Лукьяшко 2000: 163—171; 2008: 58—61; ср. Королькова 2012а: 140—141), при этом, как такового анализа сюжетов в его работе за редким исключением нет, что не помешало исследователю прийти к выводу о том, что кувшин вероятнее всего был изготовлен в Парфии (Лукьяшко 2000: 168). Подобным же путем пошел и А.А. Туаллагов (2014б: 150—154), который без анализа формы и изображений сразу же перешел к анализу сюжета изображений на пиксиде из Косики, придя к выводу о его связи с индоиранской мифологией. Правда, в отличие от С.И. Лукьяшко никаких выводов о происхождении сосуда сделано не было, в то же время кувшин из Высочино для Туаллагова «парфянский» — видимо это настолько непреложная истина (со ссылкой на С.И. Лукьяшко), что не требует объяснения (Туаллагов 2014б: 151).

Существует и другой подход к рассматриваемому материалу. Не совсем понятно, из чего исходила В.И. Мордвинцева, которая в одном предложении определила происхождение сосуда; «чаша [кат. № 2.3 — МТ], судя по схеме орнамента, происходит, видимо, из эллинистического Ирана» (Мордвинцева 2011: 351 = 2015: 116), при этом ссылка дается на датирующиеся не позднее конца IV в. до н.э. фиалы ахеменидского типа из клада в Тух-эль Карамус в Египте, декор которых представляет простую розетту из наложенных в два слоя ланцетовидных листьев, т.е. не имеет ничего общего с декором чаши из Косики. Подобным же образом В.И. Мордвинцева определяет и происхождение других сосудов из Косики: «Гравированные изображения на сосуде с зооморфными ручками и на пиксиде [кат. № 2.4 — МТ] также говорят в пользу их иранского производства» (Мордвинцева 2011: 351 = 2015: 116)³ и опять ссылка не на работы, в которых делается попытка анализа формы и декора сосудов, а на статью Х. фон Галла (1997: 174), в которой автор занимается интерпретацией опубликованных нами изображений на сосуде, попутно датируя его II—III в. н.э. (фон Галль 1997: 179; von Gall 1997: 251)⁴, даже не пытаясь полемизировать с высказанной авторами раскопок значительно более ранней датировкой, но никак не рассматривает и не анализирует пиксиду вообще. Более того, Х. фон Галль не высказывается и по поводу места, где сосуд был изготовлен, а на странице, указанной в ссылке, представлен короткий историографический очерк, посвященный истории изучения сцен сражения всадников в искусстве Ирана и юга России. Также лаконично и без каких-либо обоснований и

³ Интересно, что в статье 2011 г. в пределах одного абзаца сосуд с зооморфными ручками вначале определяется как «возможно, выполненный сарматским мастером», а затем относится вместе с пиксидой к «иранскому производству», при этом пиксида двумя строчками выше определяется как «туалетный сосудик греческого происхождения».

⁴ См. критику датировки Х. фон Галла также: Pyasov 2003, 293—294. В работах недавнего времени Р. Скупниевич несколько раз упоминает сосуд из Косики при этом не ссылаясь на мою публикация, а лишь на работу Х. фон Галла 1997 г., из чего вероятно следует, что и он поддерживает датировку последнего, впрочем никак не комментируя ее (Skupniewicz 2016: 62; Skupniewicz, Lichota 2017: 80, 83, 85).

ссылка определено «италийское происхождение» таза (Мордвинцева 2011: 351 = 2015: 116) — непонятно, правда, кто и на каком основании пришел к такому выводу.

Б.А. Раев, обратив внимание на деталь оформления гривы лошадей — невыстриженные участки, оставляющие так наз. городки, указывает на связь этого обычая с восточно-иранским миром, откуда этот обычай был распространен аланами на запад и юго-запад, без каких-либо обоснований переходит к заключению о том, что кубок из Косики «стилистически, технологически, да и хронологически может быть отнесен к сосудам, изготовленным в мастерских эллинистического Востока», объясняя отсутствие обоснования своего заключения тем, что не имеет возможности «в рамках данной работы рассмотреть этот вопрос», обращая внимание на то, «что всеми характерными особенностями серебряные сосуды из курганов Нижнего Поволжья так или иначе связаны с Парфией» (Раев 2009: 260—264), но при этом решительно отвергая мою гипотезу о «школе Ампсалака» (опять же без каких-либо обоснований), в то же время отмечая, что «мастер, который изготовил сосуд, скорее всего, был связан с кочевой средой» (Раев 2009: 264). В другой своей публикации Б.А. Раев, рассматривая в качестве аналогии публикуемому сосуду пиксиду из Косики, также не затрудняет себя аргументацией вывода: «некоторые особенности изображений, техника плакировки золотом и элементы декора позволяют отнести пиксиду, как и другие найденные в Косике сосуды, к изделиям парфянских мастеров» (Раев 2012: 189).

Таким образом, ни в одной из работ, в которых сосуды из Косики относят к изделиям парфянских мастерских, нет ни одной параллели с парфянскими серебряными сосудами (!). Либо авторам таковые неизвестны, либо они не считают нужным обосновать свои атрибуции. С другой стороны, стремление отнести указанные сосуды к парфянской продукции вполне вписывается в тенденцию если и не отрицать возможность существования ремесленников-торевтов и их мастерских в кочевых обществах, в том числе и у сарматов, то ставить ее под большое сомнение (ср. Скрипкин 1996: 167; Раев 2009: 264 и мой ответ на критику А.С. Скрипкина: Трейстер 2001: 169—170). Стоящие на таких позициях исследователи демонстрируют незнание широко известных фактов о развитии ремесла, в том числе высокоспециализированного, в частности, металлообработки, в кочевых обществах Евразии⁵ (ср., например, Honeychurch 2013: 300—301; Kradin 2019: 8, 13). Я совершенно не стремлюсь отрицать находки парфянских импортов в погребениях кочевников Азиатской Сарматии — более того, мною был опубликован подробный анализ находок парфянских серебряных, керамических глазурованных сосудов, ювелирных изделий, деталей костюма и утвари из сарматских погребений (Трейстер 2018б: 118—210; Treister 2020: 379—390), однако это не означает, что все находки, атрибуция которых представляет определенные сложности, должны автоматически приписываться к парфянскому импорту. Такие заключения должны быть основаны на подробном анализе форм, декора и техники изготовления и оформления сосудов.

1. Формы сосудов

Рассматриваемые здесь семь сосудов имеют различные формы (рис. 37): таз на кольцевом поддоне с подвижными ручками (рис. 37: 7) (Косика (кат. № 3.2)), кувшин на кольцевом поддоне с носиком-сливом и крышкой (рис. 37: 3) (Высочино (кат. № 2.1)), полусферическая чаша (рис. 37: 5) (Косика (кат. № 3.3)), пиксида (рис. 37: 2) (Косика

⁵ Раев (2009: 264) пишет; «Мне представляется, что всеми характерными особенностями серебряные сосуды из курганов Нижнего Поволжья так или иначе связаны с Парфией. Выстраивать на их специфике гипотезу о существовании «школы Ампсалака» у нас есть не больше оснований, чем говорить о существовании в Петровскую эпоху русской школы судостроения на том основании, что на верфях Голландии в начале XVIII в. трудились русские мастеровые-ученики». Поиск параллелей в новой и современной истории и выводы, сделанные на основании таких «параллелей», — характерная черта творчества этого исследователя (ср. также Раев, Симоненко 2007: 271—272).

(кат. № 3.4)), два кубка с туловом грушевидной формы с зооморфными ручками и крышками (Косика (рис. 37: 4) (кат. № 3.1), Вербовский (рис. 37: 6) (кат. № 1.1)), цилиндрический сосуд с двумя ручками в форме грифонов (коллекция С.И. Григорьянца (рис. 37: 1) (кат. № 4.1)).

1.1. Таз

Найденный в Косике серебряный частично плакированный золотом таз (рис. 11—13) (кат. № 3.2) на низком кольцевом поддоне имел две подвижные ручки с литыми плоскими атташами в форме листа винограда. Основание полуовальной ручки ромбического сечения закреплено во втулке, украшенной двумя группами рельефных валиков. Внутри таза ближе к его дну выгравированы изображения четырех рыб, плакированных золотой фольгой.

Хотя таз из Косики и обнаруживает по форме определенную близость с тазами типа Eggers 92 (Eggers 1951: 168, Veilage 35, Taf. 9: 92; Karte 30; Werner 1954: 57—64, 70—71, Liste H; Lund Hansen 1987: 45), которые также снабжались подвижными ручками, возможно, изготовлялись в кампанских мастерских и имели эллинистические прототипы, следует признать, приведенные мною ранее параллели (Трейстер 1994: 178; 2007: 38—39) весьма отдаленные, при этом атташи в форме пальметт тазов Eggers 92 не в форме сплошного листа винограда, а ажурных пальметт.

Единственная известная мне параллель ручкам с подобными, пусть и не идентичными атташами — серебряные чаши с *net pattern*, у каждой из которых имеются по два таких атташа (у одной из них атташ обломан). Судя по всему, атташи являются более поздними дополнениями к чашам, которые как правило таких ручек с атташами не имеют — обе чаши из коллекции аль-Сабаха — предположительно изготовлены в селевкидской или бактрийской мастерской в III—II вв. до н.э. (Carter 2015: 172—175, no. 38). Чаша с *net pattern* с аналогичными листьями, но гравированными, была найдена в Заревой могиле в районе Казанлыка во Фракии — ее датируют III в. до н.э. (Tonkova, Dimitrova 2021: 79—83, fig. 2; Dimitrova 2022: 85—95, figs. 1—3). Атташи в форме листьев винограда, дополнительно украшенные размещенными на них рельефными женскими бюстами, представлены на бронзовой ручке таза из святилища в храме с нишами в Ай-Хануме — они были найдены в слое разрушения, который датируется 145 г. до н.э. (Francfort 1984: 56—57, no. 27, pl. XX; Kat. Bonn 2010: 129—130, Nr. 13). Подобная же ручка, отлитая из медно-никелевого сплава, характерного для Бактрии, имеется в коллекции аль-Сабаха (Carter 2015: 190—191, no. 45). О том, что виноградные листья были довольно распространенным мотивом для атташей ручек сосудов эллинистического времени, в том числе на Востоке, свидетельствует и серебряный канфар с ручками, имеющими такие атташи, из коллекции аль-Сабаха (Carter 2015: 59—61, no. 2). Впрочем, подобные атташи имеет и серебряный канфар из гробницы III Артюховского кургана (Максимова 1979: 31 (рис.); 78, № 1; Мордвинцева, Трейстер 2007: т. 2, 10, № А8.1 с лит.).

Техника декора таза и изображения рыб на внутренней его стороне сближают таз с другими рассматриваемыми здесь сосудами, в частности с кувшином из Высочино (рис. 33—34) (кат. № 2.1).

1.2. Кувшин

Серебряный кувшин со сливом на кольцевом поддоне с крышкой и с полый ручкой, обтянутой золотой фольгой, в виде сидящей фигурки пантеры или гиены, украшенный гравированными фризами с позолотой в пределах контуров изображений на тулове, был найден в тайнике I кургана № 28 группы Высочино-VII (рис. 33—34) (кат. № 2.1). Изначально кувшин имел две ручки (например, Cat. Paris 2001: 190; Кат. Ст. Петербург 2008: 126, № 43; Kat. Leoben 2009: 251; Засецкая 2019: 155), хотя в первых публикациях сосуда Е.И. Беспалого об этом не сообщается. Изнутри крышки кувшина, повторяющей в плане очертания венчика и слива, крепился на заклепках полый цилиндр, глубоко заходящий в горло кувшина. Внешняя поверхности крышки в

центре украшена серебряным шариком, приклепанным в центре 12-лепестковой розетты, инкрустированной золотой нитью, пространство вне которой покрыто позолотой.

Ручка сосуда имеет разделку лап, напоминающую разделку лап пантеры, припаянной к тулову серебряного лутерия из Новоалександровки (Cat. Paris 2001: 192—193, no. 210; Мордвинцева, Трейстер 2007: т. 2, 50, № А151.5; Трейстер 2007: 50; Кат. Ст. Петербург 2008: 130—131, № 45; Kat. Leoben 2009: 253, Nr. 106; Засецкая 2011: 194, 195, рис. 98: II; 2019: 42, табл. 3: I, н; 66, 68, 155, № 56, табл. XXII: а). Трактовка туловища животного параллельными полукруглыми и уплощенными валиками, выполненными в довольно высоком рельефе, напоминает оформление тулова ручки кубка из Мигулинской, в которой канавки между валиками украшены вставками из цветного камня (Архим. Амфилохий 1867: 198, № 3, табл. XIII; Толстой, Кондаков 1890: 140; Мордвинцева 2003: 37, 46, 50, 51, 91, № 83, рис. 35; Treister 2004a: 192, fig. 2: 2. 10; 200, 212, no. 17; 2004c: 160, no. A4, fig. 4; 2013: 53, fig. 9: 1; Мордвинцева, Трейстер 2007: т. 2, 123—124, № В24.1 с лит., табл. 20; 54; рис. 16; 46; Засецкая 2015: 171—183, ил. 1; 2: в; 3: б; 7: в; 2019: 50, 154, № 51 с лит., табл. XXI: 6; Трейстер 2021б: 397—399, рис. 9: 2; 2021в: 365, 369, рис. 12: 2). Маленькое круглое отверстие в задней части ручки (для вставки хвоста?) находит параллели на зооморфных ручках большинства серебряных кубков, например, на ручках кубка из Вербовского (рис. 21: 3; 22: 3) (кат. № 1.1), серебряной ручке в форме оленя из Усть-Альминского некрополя (Loboda et al. 2002: 299, Nr. 6; 301, Abb. 4: 1—2; Зайцев, Мордвинцева 2004: 179, 196, рис. 4: 6; Кат. Киев 2005, № 18—19; Мордвинцева, Трейстер 2007: т. 2, 91, № А292.2, табл. 42; Puzdrovskij 2013: 304, Nr. VII.10—11).

Тот факт, что ручка сосуда посажена на сюжетный фриз, при этом, частично перекрывая изображения, в частности, фигуру рыболова и птицу, отличает крепление ручки на кувшине из Высочино (кат. № 2.1) от других сосудов с сюжетными фризами и зооморфными ручками. Так, например, на косикском сосуде, нижние атташи ручек закреплены на уровне гладкой золотой полосы в центре тулова, а верхние — между фигурами верхнего фриза (рис. 2; 3: 2; 4: 6: 1) (кат. № 3.1). На сосуде из Вербовского ручки закреплены практически на уровне верхнего фигурного фриза (рис. 20) (кат. № 1.1), что как будто бы дает основания для вывода об их вторичном характере (Мордвинцева, Хабарова 2006: 89, № 52), однако, если внимательно посмотреть на сохранившиеся места крепления заклепок к тулову сосуда, то видно, что мастер старался закрепить ручки таким образом, чтобы их атташи не перекрывали изображения (рис. 26: 1—3)⁶. Также и на цилиндрическом сосуде из московской частной коллекции ручки в виде фигурок грифонов, хоть и перекрывают орнаментальную полосу меандра, но при этом разделяют парные сцены верхнего и нижнего фриза, не перекрывая изображений (рис. 30: 2; 32) (кат. № 4.1).

Вероятнее всего, указанное несоответствие местоположения ручки и орнаментальных фризов сосуда — это свидетельство вторичного крепления ручки или в результате утраты или преднамеренного демонтажа первоначальной ручки. Учитывая форму сосуда (кувшин) и его функциональное назначение можно предположить, что изначально он мог скорее иметь одну вертикальную ручку, которая должна была находиться по оси слива с противоположной его стороны. Впоследствии сосуд мог быть переделан (дополнен) в мастерской, в которой изготавливались кубки с зооморфными ручками. При этом ручки были закреплены высоко на тулове сосуда, ближе к его горлу. Тот факт, что ручки перекрывали фризы с изображениями, вероятно, говорит о том, что наличие зооморфной ручки на драгоценном сосуде значительно больше интересовало заказчика, нежели содержание фигурных фризов. Очевидно, что после переделки сосуд какое-то время находился в употреблении, если учесть, что одна из новых ручек сосуда была утрачена (Treister 2005: 243).

Таким образом, анализ сосуда (в его первоначальном виде) необходимо вести без учета зооморфной ручки. Форма кувшина из Высочино (кат. № 2.1) не имеет параллелей среди

⁶ Так, например, заклепки верхнего атташа одной из ручек закреплены над хвостом лошади всадника, у которого утрачена верхняя часть тела с головой и над фигурой кабана второй сцены (рис. 26: 1—3). Нижние атташи ручек отстояли еще дальше от фигур и располагались выше фриза с растительными побегами.

известных мне серебряных сосудов, ни античных, ни приписываемых к изделиям парфянской мастерских. Среди парфянской керамики кувшины на кольцевом поддоне с туловом, близким по форме к шаровидному или биконическому, относительно низкому горлу с выделенным носиком-сливом мне не известны (ср., например, Haerinck 1983).

В то же время сосуды близкой формы с одной вертикальной ручкой (правда, без крышек) известны среди гончарной серолощенной керамики из сарматских погребений I в. до н.э. — первой половины II в. н.э. в Подонье, Прикубанье, Нижнем Поволжье и Южном Приуралье⁷.

Важной конструктивной особенностью кувшина является наличие крышки, причем крышки очень своеобразной конструкции. Крышка имеет цилиндрическую втулку, вставляющуюся глубоко в горло сосуда (рис. 31: 3). Единственная близкая параллель такой конструкции — крышка серебряной амфоры из кургана Хохлач (рис. 38) (Raev 1986: 15, 88, pl. 10; Treister 2004d: 455—457, fig. 4; Banghard, Gorecki 2004: 143, Abb. 12; Трейстер 2007: 42; Мордвинцева, Трейстер 2007: т. 2, 133, № В45.3, табл. 58; Засецкая 2011: 226—227, рис. 120; 267, № 25), обстоятельство, на которое я уже ранее обращал внимание (Treister 2004d: 456—457; Трейстер 2007: 42). Й. Горецки считает, что возможно весь набор серебряных сосудов из Хохлача был изготовлен в мастерской понтийско-малоазийского региона в конце I в. до н.э., не приводя впрочем каких-либо подробных и весомых аргументов в пользу этой точки зрения (Banghard, Gorecki 2004: 143—144). Проведенный мною анализ сосудов позволил прийти к выводу о различной их датировке в рамках конца II в. до н.э. — первой половины I в. н.э. (Treister 2004d: 451—459). Так или иначе, среди серебряных сосудов из Хохлача нет ни одного, которого можно было бы надежно связать с Арменией, или шире Закавказьем, или с Парфией (Трейстер 2018б: 152). Мне точно не известна конструкция крышки бронзового кувшина из слоя I в. н.э. в Таксиле (Marshall 1951: 589, no. 265, pl. 183f), но внешне крышка с полусферической верхней частью, крепившаяся на цепочке к ручке кувшина, также напоминает крышку амфоры из Хохлача. О том, что такая конструкция крышек не является инновацией позднеэллинистического или раннеримператорского времени свидетельствует аналогичная конструкция крышки бронзовой амфоры IV в. до н.э. из некрополя Париона в Малой Азии (Başaran et al. 2011. 61, fig. 11; 2019; Tavukçu, Tavukçu 2012: 59—60, 62—63, 72, figs. 13—14).

1.3. Чаша полусферической формы

Полусферическая чаша (рис. 14—16) представляет форму наряду с конической, широко распространенную в эллинистическом мире, как на западе, так и на Востоке (Strong 1966, 108—109; Raddatz 1969, 86—89; Pfrommer 1993: 43; Jaeggi 1999: 82; Spânu 2002: 115—120; Трейстер 2007: 27—30; Sideris 2016: 294—295).

1.4. Пиксида

То же самое можно сказать и о пиксиде из Косики (рис. 17—19). Ее форма восходит к пиксидам эллинистического времени (Трейстер 2007а: 55—56), однако, в отличие, например, от пиксид из Артюховского кургана (гробница № 1: Максимова 1979: 73, 75, рис. 23: В7; 83, 86, № 10, рис. 27 (слева вверх); Мордвинцева, Трейстер 2007: т. 2, 6, № А6.4; гробница № 2: Максимова 1979: 73, 75, рис. 23: В8; 83—84, 86, № 9. Арт. 65, рис. 27 (внизу); Invernizzi 1999: pl. 14g; Treister 2005: 210, fig. 5: 2; Мордвинцева, Трейстер 2007: т. 2, 9, № А7.9, табл. 21) верхняя поверхность крышки плоская.

⁷ Скрипкин 1990: 159, рис. 45: М26; 2006: 19, рис. 8; Марченко 1996: 159, тип XIV, рис. 32; 80; Кувшин из кургана № 1/1899 у хут. Зубова: Гушина, Засецкая 1989: 117, № 129, табл. XI. См. также кувшин из кургана № 13/1987, погребения № 1 могильника Валовый-I: Беспальный и др. 2007: 39—40, № 34, табл. 42: 4. — Верхний Колышлей, курган 1: Берестнев 2017: 58, 262, рис. 3: 14. — Могильник Базар-тюбе, курган № 4, погребение № 2: Кригер 1983: 106, № 4; 110, рис. 4: 6; 113. — Калиновка, курган № 55/1954, погребение № 8: Шилов 1959: 478, 483, рис. 55: 6.

1.5. Кубки с парными зооморфными ручками и крышкой

Большие кубки грушевидной формы с парными зооморфными ручками и крышками известны только по находкам из Косики (рис. 2—10) (кат. № 3.1) и Вербовского (рис. 20—29) (кат. № 1.1). Есть все основания полагать, что эти сосуды создавались изначально с парными зооморфными ручками в форме объемных фигурок животных, припаянных к атташам прямоугольной формы с выступающими округлыми углами. Однако к сосудам эти атташи крепились по-разному. Каждая ручка кубка из Вербовского — при помощи восьми заклепок (четыре — в верхнем и четыре — в нижнем атташе) (рис. 20: 2; 21—23). У кубка из Косики — при помощи двух заклепок в верхнем атташе, а нижние атташи были припаяны (рис. 7: 1—2, 4). Интересно, что ближайшей параллелью форме атташей и технике крепления является пластинчатая (не зооморфная) ручка золотого кубка из кургана Хохлач, украшенная обведенными калиброванной зернью кастами со вставками бирюзы (Засецкая 2011: 195, 196, илл. 99; 262, № 9) — и верхний, и нижний атташ этой ручки имеют скругленные концы, в каждом из которых пробиты отверстие для заклепки — по два на каждом атташе. Подобным же образом крепится ручка в форме пантеры серебряного круглодонного кубка из кургана № 28/1982 могильника Высочино-VII (Беспальный 1985: 167, № 3; 169, рис. 6: 2; Bepaly 1986: 78, no. 3, pl. 69: 1; Cat. Paris 2001: 186—187, no. 206; Кат. Москва 2005: 22—23, № 24; Мордвинцева, Трейстер 2007: т. 2, 22, № А45.7 с лит.; Кат. Ст. Петербург 2008: 125, № 41; Kat. Leoben 2009: 249, Nr. 102; Засецкая 2011: 175—176, илл. 88; 2019: 49, 154, № 52, табл. XXI: в). Таким образом, и форма атташей ручек, и техника их крепления — является ближайшей параллелью форме атташей и технике их крепления сосуда из Косики (кат. № 3.1).

Ручки в форме фигурок животных кубков из Хохлача (с фигуркой лося: Мордвинцева, Трейстер 2007: т. 2, 21—22, № В45.10 с лит.; Кат. Ст. Петербург 2008: 114—115, № 29; Kat. Leoben 2009: 236—237, Nr. 90; Засецкая 2011: 161, 163, илл. 80: д—е; 262, № 8; 2019: 58, 62, 66—67, 153—154, № 50, табл. XXI: а) и из Мигулинской (Архим. Амфилохий 1867: 198, № 3, табл. XIII; Толстой, Кондаков 1890: 140; Мордвинцева 2003: 37, 46, 50, 51, 91, № 83, рис. 35; Treister 2004a: 192, fig. 2: 2, 10; 200, 212, no. 17; 2004c: 160, no. A4, fig. 4; Мордвинцева, Трейстер 2007: т. 2, 123—124, № В24.1 с лит., табл. 20; 54; рис. 16; 46; Treister 2013a: 53, fig. 9: 1; Засецкая 2015: 171—183, ил. 1; 2: в; 3: б; 7: в; 2019: 50, 154, № 51 с лит., табл. XXI: 6; Трейстер 2021б: 397—399, рис. 9: 2; 2021в: 365, 369, рис. 12: 2) хоть и приклепаны четырьмя заклепками каждая, но, в первом случае в качестве атташей выступают пластины прямоугольной формы, к которым припаяны ножки животного. А во втором случае, штифты с заклепками входили непосредственно в лапы животных — атташа не было вообще (Засецкая 2011: 185, илл. 93а).

За пределами распространения сарматской культуры сосуды такой формы неизвестны. При этом совершенно очевидна из связь, с одной стороны, с золотыми и серебряными кубками округлой или грушевидной формы с одной зооморфной ручкой, которые также получили распространение в памятниках Северного Причерноморья и Азиатской Сарматии, главным образом, I в. н.э., а, с другой, с деревянными сосудами различных форм, снабженными подобными зооморфными ручками, известными нам по находкам в погребениях I—III вв. н.э. в различных комплексах от Северо-Западного Причерноморья (Мелюкова 1962: 203, рис. 6: 5—7; 204—205), до Крыма (Зайцев, Мордвинцева 2002: 57—67, рис. 4—5; Puzdrovskij 2013: 303, Nr. VII.3; 312, Nr. VII.60) и Нижнего Подонья. Известны и керамические сосуды с зооморфными или орнитоморфными ручками (Абрамова 1969: 69—84), при этом такие сосуды с парными ручками рассматриваемого времени в Северном Причерноморье и на Нижнем Дону или в Нижнем Поволжье практически неизвестны, а те экземпляры, которые существуют, датируются значительно более позднем временем (Нейзац: Khrapunov 2013: 351, Nr. X.9; Кат. Симферополь 2022: 101, № 239). В I в. до н.э. — I в. н.э., то есть в то время, когда были созданы сосуды из Косики и Вербовского, керамические сосуды с парными ручками, как правило, изображающие баранов, были в употреблении в Закавказье (Абрамова 1969: 72, рис. 1: 48, 50, 52; 81—82), при этом это были сосуды в форме амфор, явно следующие ахеменидской традиции.

Интересен и репертуар зооморфных образов. Так, в частности, среди зооморфных ручек на деревянных и керамических сосудах из сарматских погребений, реалистически выполненные ручки в форме кабана, как на сосуде из Косики, неизвестны. Парные ручки в виде очень схематизированных фигурок кабанов, которые можно опознать только по проработанным пяточкам украшают серолощенные сосуды с биконическим туловом и коротким цилиндрическим горлом, найденные в погребении второй половины III в. н.э. курганов группы «Три Брата» в Калмыкии (Мошкова 2008а: 247, 252, 258, рис. 3: 7; 260, рис. 5: 9; 2008б: 543, рис. 2: 10; 547, рис. 4: 4; Болелов 2014: 38—39, рис. 3: 3—4) и хронологически близким погребением в кургане № 3 Челкарского могильника в Западном Казахстане (Мошкова, Кушаев 2004: 208, рис. 1: 3; Болелов 2014: 38). Ручки в форме кабанов очень характерны с одной стороны, для сосудов I—III вв. н.э. из городов и поселений Боспора (Абрамова 1969: 73, рис. 2: 4—8; 75—76; Мошкова 2008б: 546—547), с другой — для некоторых поселений Бактрии и Восточного Туркестана (Хотана). При этом ручки в виде кабанчиков на Кампыр-тепа найдены только в слоях Нижнего города, которые по данным нумизматики твердо датируются в пределах середины I — первой трети II в. н.э. Этим же временем датируются находки этих ручек и на других памятниках этого региона Центральной Азии (Болелов 2005: 72; 2014: 34—35, рис. 1). Таким образом, очевидно, что все приведенные примеры нельзя рассматривать в качестве прототипов оформления кубка из Косики ни с точки зрения реалистичности передачи изображений, ни по хронологическим соображениям. Еще более необычны ручки сосуда из Вербовского в форме волков с кабаньими пяточками.

Фигурка орла со сложенными крыльями представлена на крышке кубка из Косики (рис. 8—10) (кат. № 3.1). Не исключено, что какая-то фигурка была изначально и на крышке кубка из Вербовского (кат. № 1.1). В центре розетты, образованной пятью ступенчатыми пирамидками, имеется круглый след припоя (рис. 29: 5). Вполне вероятно, сосуд такого типа находился и в ограбленном склепе № 603 Усть-Альминского некрополя — от этого сосуда сохранились две литые серебряные фигурки оленя и орла, соединенные между собой серебряной цепочкой (Loboda et al. 2002: 299, Nr. 6; 301, Abb. 4: 1—2; Зайцев, Мордвинцева 2004: 179, 196, рис. 4: 6; Кат. Киев 2005, № 18—19; Мордвинцева, Трейстер 2007: т. 2, 91, № А292.2, табл. 42; Puzdrovskij 2013: 304, Nr. VII.10—11). При этом фигурка орла чрезвычайно близка фигурке орла на крышке сосуда из Косики (рис. 10) (кат. № 3.1)⁸. Они напоминают и серебряную с позолотой фигурку орла на квадратном постаменте из Старой Нисы (Кошеленко 1977: 133, рис. 63; Invernizzi 1999: 49—52, tav. C: a—c; 7: a—d). Бронзовые фигурки орлов в аналогичной позе известны и по находкам из Ай-Ханума (Guillaume, Rongeuille 1987: 63, nos. 1147—1148, pl. 19: 17—18; pl. XVII: 5; Invernizzi 1999: 52, tav. 7: i—l).

1.6. Цилиндрический сосуд с парными ручками

Ближайшей параллелью цилиндрическому сосуду с двумя ручками в форме грифонов (рис. 30—32) (кат. № 4.1) являются алебастровые (мраморные) цилиндрические сосуды из Соколовой Могилы (с надписью по верхнему краю) (рис. 39) (Ковпаненко 1986: 59—60, рис. 59—61; Simonenko 2008: Taf. 111: 2) и погребения № 3 кургана № 14/1984 могильника Первомайский-VII (рис. 40) (Мамонтов 2000: 19, № 20, рис. 17: 18; Глухов 2001: 39—40, рис. 2: 5; Археологическое наследие 2013: 122, илл. вверху, 267, № 253). Сосуд из Соколовой Могилы служил предположительно в качестве ступы «для измельчения целебных и ароматических трав» (Ковпаненко 1986: 60).

Таким образом, за исключением широко распространенных форм таза (рис. 37: 7), полусферической чаши (рис. 37: 5) и пиксиды (рис. 37: 2), все остальные формы (кубки с туловом грушевидной формы, двумя зооморфными ручками и крышкой (рис. 37: 4, 6),

⁸ Это предположение представляется мне более обоснованным, чем высказанное авторами раскопок предположение о том, что это мог быть кувшин типа находки из Высочино: Loboda et al. 2002: 299. На крышке кувшина из Высочино не фигурка птицы, а шарик.

цилиндрический сосуд с двумя зооморфными ручками (рис. 37: 1) и кувшин со сливом (рис. 37: 3), с одной стороны, не имеют параллелей в эллинистической посуде Восточного Средиземноморья, Передней или Центральной Азии, а с другой — находят параллели в материальной культуре кочевников рассматриваемого времени, причем в разных материалах: керамике, дереве и камне, что дает основание полагать, по крайней мере, изготовление рассматриваемых сосудов для кочевников (если не самими кочевниками).

2. Орнаментальные фризы

2.1. Ступенчатые пирамидки

Два фигурных фриза кувшина из Высочино обрамлены сверху и снизу поясом «бегущей волны», а между собой разделены фризом из трехступенчатых пирамидок, ориентированных вершинами вниз (рис. 33: 1, 4; 34) (кат. № 2.1). Фриз из мерлонов в очень грубом исполнении и очень компактный (фактически это розетка) обрамлял утраченную фигурку на крышке кубка из Вербовского (рис. 20: 1; 29: 5) (кат. № 1.1).

Ступенчатые пирамидки (мерлоны), *stepped battlements*, — архитектурный элемент, типичный для ахеменидской архитектуры и получивший широкое распространение в эпоху эллинизма и первые столетия н.э. в архитектуре (Porada 1967: 1—12; Королькова 2012а: 134—143)⁹ и мозаиках (Делос: Bruneau 1972: 50, 147—150, no. 50, figs. 43—46. — Арсамея: Dörner, Goell 1963: 161, Abb. 16; 192, Taf. 47A) Переднего Востока и Центральной Азии, широко применялся в тореvтике, в частности, для украшения серебряных чаш II—I вв. до н.э., в том числе, предположительно изготовленных в Северо-Западном Иране (Pfrommer 1993: 22, 39; nos. 4, 6, 7, 9—11)¹⁰, хотя и в ахеменидскую эпоху использовался в декоре серебряных чаш (например, в виде фриза из золотых вставок в серебряной чаше из Британского музея: Moorey 1988: 233—234, pl. 1; Kat. Wien 1996: 216, Nr. 60; Cat. London 2005: 118, no. 111) и ювелирных украшений, в частности пекторали, хранящейся в Музее Михо и предположительно найденной в районе Ардебиля в Северо-Западном Иране, которую датируют IV в. до н.э., вероятно, 380—370 гг. до н.э. (Kat. Wien 1999: 65—67, Nr. 28; Cat. Miho 2002: 235, no. 33; Bernard, Inagaki 2000: 1371—1437; Bernard, Inagaki 2002: 207—210; Casabonne, Gabrielli 2006: 85—90).

2.1. «Бегущая волна»

Помимо кувшина из Высочино (рис. 33: 1, 4; 34: 1—2, 6) фриз «бегущей волны» обрамляет также розетку на внутренней стороне полусферической чаши из Косики (рис. 14; 15: 1; 16).

Этот орнамент широко использовался в античном искусстве, в том числе и в эллинистической тореvтике (Pfrommer 1993: 39) и фресковых росписях (см., например, на фризе из загородного дома в окрестностях Еркургана: Абдуллаев 2011: 311, tav. 3а) и мозаиках (Bruneau 1972, 47—50).

⁹ О подобных мерлонах с вырезами-бойницами в форме стрелы в архитектуре Центральной Азии см. наш обзор в связи с аналогичным оформлением башни на спине боевого слона, изображенной на фаларах из Сибирской коллекции, см. Treister 1999: 585—586. См. также: Haerinck, Overlaet 2008: 211, pl. 9: 3. — Ниса: Пилипко 1996, 39—40; табл. 22, 23: 1—2; Пилипко 2001: 29, рис. 17: 3; 231, 233, рис. 168.

¹⁰ См. также чашу, предположительно происходящую из Ирана и хранящуюся в Гамбурге: Cat. Toledo 1977: 80—81, no. 44.

2.2. Свастикообразный меандр

Свастикообразный меандр представлен на крышке кубка из Косики (рис. 2: 1; 8: 1—3; 10: 4) (кат. № 3.1)¹¹ и на цилиндрическом кубке с двумя ручками из коллекции С.И. Григорьянца. Ближайшей аналогией использования фриза свастикообразного меандра на сосуде являются алебастровые (мраморные) цилиндрические сосуды из Соколовой Могилы (рис. 39) (Ковпаненко 1986: 59—60, рис. 59—61; Simonenko 2008: Taf. 111: 2) и погребения № 3 кургана № 14/1984 могильника Первомайский-VII (рис. 40) (Мамонтов 2000: 19, № 20, рис. 17: 18; Глухов 2001: 39—40, рис. 2: 5; Археологическое наследие 2013: 122, илл. вверху, 267, № 253).

В тореитике Восточного Средиземноморья, Парфии и Центральной Азии эллинистического времени использование этого орнаментального мотива не зафиксировано, однако в качестве параллели можно указать на одну из серебряных пиксид из Артюховского кургана (гробница № 2: Максимова 1979: 73, 75, рис. 23: В8; 83—84, 86, № 9. Арт. 65, рис. 27 (внизу); Invernizzi 1999: pl. 14g; Treister 2005: 210, fig. 5: 2; Мордвинцева, Трейстер 2007: т. 2, 9, № А7.9, табл. 21). В любом случае, на серебряных сосудах, приписываемых к изделиям мастерских Парфии или Бактрии эллинистического времени, такой орнаментальный мотив до сих пор не встречался, хотя изделия с декором в виде свастикообразного меандра в Центральную Азию попадали, о чем свидетельствуют находки в храме Окса: трубка из слоновой кости (Литвинский 2010а: 374, № 1167, рис. 79: 10) и фрагменты ткани с золотым шитьем (Lindström 2016: 298, Abb. 16), а также фриз на фреске из загородного дома в окрестностях Еркургана (Абдуллаев 2011: 310—311, tav. 3b), резной фриз из парфянского Кух-и Хваджа (Ghirshman 1962: 40, Abb. 54; 41; Абдуллаев 2011: 311, fig. 1) и фрагментированная бронзовая пластина из слоя III Таксилы (Marshall 1951: 603, no. 395, pl. 185k).

Орнамент в форме меандра использовался, однако, и очень широко, в декоре мегарских чаш и других типов керамических сосудов, изготовленных в формах, происходящих преимущественно из мастерских Ионии¹² и датирующихся II — первой половиной I в. до н.э. Фриз свастикообразного меандра украшает по краю и полусферическую чашу с внутренней позолотой из коллекции барона Ротшильда (Wuilleumier 1930: 29—31, pls. XI—XII; Küthmann 1958: 106, Taf. 7: 1; Vyvanck-Quarles van Ufford 1970: 139—140; Rotroff 1982b: 333—335, pl. 84; Thompson 1987: 29), датирующуюся ок. 200 г. до н.э. (Rotroff 1982a: 8, note 21; 1982b: 333—335). В то же время на аттических чашах этот орнамент практически неизвестен, а фрагменты с Афинской агоры возможно импортные (Rotroff 1982a: 80, no. 291, pl. 55; 90, no. 391, pl. 67; 1982b: 334). Широко использовался меандр в мозаиках II—I вв. до н.э. (Sezer 2007: 551—566), например, на Делосе (Bruneau 1972: 54—55; 224, no. 195, fig. 156, 227, fig. 158; 238, no. 210, fig. 174; 265, no. 234, fig. 217; Dunbabin 1999: 33—34, fig. 34) и в Пергаме (Dunbabin 1999: 224, fig. 235; Salzmann 2011: 105, Abb. 8; Kat. Berlin 2011: 520—521, Nr. 5.43).

¹¹ «Very pure Greek hatched double meander» (Boardman 2015: 107).

¹² См., например, на чашах из Эфеса, Приены, Измира и Пергама, Сард в Малой Азии, а также с о. Делос: Laumonier 1977: no. 1613, pl. 46; nos. 1923, 2146, pl. 47; Kat. Berlin 2011: 476, Nr. 3.94; Mitsopoulou-Leon 1991, 36, 67, 73, Nr. D52, Taf. 86; Rotroff, Oliver 2003: 124, no. 519, pl. 90; Ersoy 2013: 33, 35, fig. 2: 13; 38, fig. 5; Rogl 2014: 126, 128, fig. 13: 10; 130, fig. 15a; 131; Fenn 2014: 150, 152; Lightfoot, Picón 2015: 26, 27, fig. 7. — Из Олимпии: Siebert 1978: pl. 88: 3, 5. — Фрагмент мегарской чаши из Трои: № 6 (classics.uc.edu: 1). — С о. Эвбея: Langridge-Noti 2004: 491, pl. 232: СК 13; Schmid 2004: 496—497, nos. 13—14, 17; 501—502, pl. 239: 13—14, 17. — Из Истрии: Bottez 2010: 44, pl. 1. — Из Сиккули в Хорватии: Kamenjarin 2014: 140, pl. 1; 141—143, no. 2. — Из Пантикалея: Tolstikov, Zhuravlev 2004: 275, pl. 101: 1, 10, 14. — Из Неаполя Скифского: Zaytsev 2004: 754, pl. 348: 14.

2.3. Побего растительного орнамента

Побеги растительного орнамента использованы в качестве разделительного фриза на кубке из Вербовского (рис. 20: 3; 24—25; 26: 3) (кат. № 1.1). Очевидно, что прототипом декора послужили фризы побегов растительного орнамента, получивших широкое распространение в торежке Восточного Средиземноморья, Парфии и Бактрии эллинистического времени (см. в целом, Pfrommer 1993: 26—30; 124—131, no. 8—11; 134—141, nos. 13—16)¹³. Использовались такие фризы и в декоре ритонов из Нисы (Masson, Pugachenkova 1982: fig. 16, pls. 45: 2—3; 107—108; Pappalardo 2010: 291—295 (ритоны № 8 и 76); Kidd 2011: 257—258, fig. 15) и в фресковой живописи из Акшахан-кала в Хорезме (Kidd 2011, 257—258, figs. 12—13).

3. Разделители фризов

Из всех рассматриваемых сосудов деление фриза на отдельные регистры использовано только в композициях фризов кувшина из Высочино (рис. 33: 1, 4; 34: 1—5) (кат. № 2.1) и не имеет параллелей в торежке рассматриваемого времени.

3.1. Пальметты

Отдельные сцены верхнего фриза разделены сильно схематизированными и упрощенными пальметтами. У одной из них, центральной, — по три лепестка с каждой стороны отходят от центрального стебля, загибаясь вниз, у двух других — по два лепестка — завернуты вверх. Внизу каждого лепестка в горизонтальной плоскости переданы также упрощенные почти до неузнаваемости изрезанные листья аканфа (рис. 33: 1. 4; 34: 1—2).

Особое внимание привлекают пальметты с двумя парными лепестками, загнутыми внутрь. Этот тип пальметт, появившийся не позднее середины IV в. до н.э., получает широкое распространение, как в архитектуре, так и в декоративном искусстве эллинистической эпохи. О том, что он был распространен как в Греко-Бактрии, так и в Парфии свидетельствуют, в частности, терракотовые антефиксы с изображением пальметт именно такого типа (но с большим количеством лепестков — как правило, они 9-лепестковые) из дворца в Ай-Хануме (Kat. Mannheim 2009: 346, Nr. 226; Kat. Bonn 2010: 140—143, Nr. 25—26, 28)¹⁴ и из Старой Нисы (Пилипко 1996: табл. 18: 5; 2001: 227, рис. 163: 5; 229, 232, рис. 167; Invernizzi 1999: 126, tav. 17: с). Впрочем, на мозаике из Ай-Ханума представлены именно 5-лепестковые пальметты этого типа (Kat. Bonn 2010: 101), а на сегментовидной серебряной чаше из погребения № 6 в кургане № 3/1989 могильника Исаковка-I на берегу р. Иртыш аналогичного типа 7-лепестковые пальметты (Лившиц 2002: 51—55, № 2, рис. 5—7; Livshits 2003: 161—165, figs. 5—7; Koryakova 2006: 111, fig. 16; Koryakova, Epimakhov 2007: 304—305, fig. 8.17), находящиеся параллели на накладных железных пластинах парадного щита из Старой Нисы (Invernizzi 1999: 121—127, tav. F: с—d; 2007: 170, fig. 5; Пилипко 2001: 317, рис. 226) и на обкладке из слоновой кости ножен меча из храма Окса (Литвинский 2001: 261, № 1166/1, табл. 72: 2; 2010a: 370, рис. 67: 30; Kat. Mannheim 2009: 357, Nr. 244).

¹³ См. также: Cat. Toledo 1977: 80—81, nos. 44, 44a; Zafeiropoulou 2004, pl. 329γ. Подобный фриз украшает и серебряную крышку футляра для стрел из погребения № 4 в Тилля-тепе: Sarianidi 1985: 251, no. 4.33, pl. 155.

¹⁴ См. также аналогичные пальметты в декоре сандалии культовой статуи: Bernard 2012: 49, fig. 14; Hannestad 2013: 107, fig. 15.

3.2. Колонны

Отдельные сцены нижнего фриза кувшина (рис. 33: 1; 34: 1. 3—5) (кат. № 2.1) разделены схематически переданными колоннами, аналогии которым мне не известны.

4. Розетты

Розетта на крышке пиксиды (рис. 17: 1; 18: 2. 4—6) кат. № 3.4 — двойная и представляет собой в центре сильно упрощенную четырехлепестковую розетку из широких лепестков с волнистым краем, из которой произрастает внешняя розетта из пяти ланцетовидных листьев с осевыми прожилками (крышка пиксиды). Очевидно, что прототипами розетты на крышке пиксиды из Косики служили розетты на дне золотого кубка из тайника № 2 в кургане № 28/1982 могильника Высочино-VII (Трейстер 2007а: 23; Мордвинцева, Трейстер 2007: 22, № А45.5, с лит.; Кат. Ст. Петербург 2008: 123, № 38; Kat. Leoben 2009: 246, no. 99; Трейстер 2018б: 122, рис. 5) и сегментовидной чаши из погребения № 1 кургана № 1/1995 могильника Октябрьский-V (Мыськов и др. 1999: 150, № 8; рис. 3: 1; Мордвинцева, Хабарова 2006: 122, № 166; Трейстер 2007а: 30; Мордвинцева, Трейстер 2007: 56, № А163.3, табл. 16, 34, рис. 3; Скрипкин, Мыськов 2009: 249—250, рис. 7; Трейстер 2018б: 122, рис. 4: 4—6), а также чаши из клада IV в Музее Гетти (Pfrommer 1993: 54—55, no. 75). Однако обращает на себя внимание очевидное несоответствие. Во всех указанных выше розетках число лепестков каждого типа одинаково, и во всех случаях имеет место строгая композиция — остроконечные лепестки лишь слегка выходят за контуры широких волнистых лепестков. Здесь же размеры лепестков каждого типа несопоставимы, отличается их число, а лепестки *nutrhea* выступают в качестве завязей цветка из остроконечных лепестков.

Розетта на внутренней стороне полусферической чаши представляет собой более сложный вариант, хотя в центре ее помещена подобная маленькая розетта из четырех лепестков *nutrhea*, которая трансформировалась в лепестки сердцевидной формы (рис. 14; 15: 1, 3, 5) (кат. № 3.3), подобных декору на методе из Старой Нисы (Абдуллаев 2011: 310—311, tav. 3e). Из этой розетты вырастает по шесть чередующихся элементов двух типов: несколько более крупные ланцетовидные лепестки с прочерченными осевыми прожилками и более узкие побеги с прочерченными по сторонам от осевой прожилки парами мелких округлых лепестков — на концах побегов — завитки.

Розетты из чередующихся остроконечных листьев и побегов, вырастающие из розетт с лепестками *nutrhea*, в эллинистической торевтике мне не известны. Ближайшей параллелью являются полусферические чаши II — первой половины I в. до н.э., в том числе происходящие из Армении и Ирана, у которых остроконечные лепестки дополняются побегами с гроздьями винограда, при этом у этих чаш раппорты растительного орнамента чередуются с группами каннелюров, а сам декор выполнен не на внутренней, а на внешней стороне чаши. Не исключено, конечно, что побеги с округлыми листьями по сторонам стеблей являются трансформацией листьев так наз. селевкидского аканфа, для которого характерны не остро изрезанные, а закругленные выступы листьев (Pfrommer 1993: 31), как на медальонах некоторых сегментовидных чаш из Ирана, в том числе из клада I в Музее Гетти (Cat. Toledo 1977: 80—81, no. 44; Pfrommer 1993: 31, 118—121, nos. 5—6)¹⁵, на раструбе ритонов парфянского типа (с протомой льва из клада II в Музее Гетти: Pfrommer 1993: 31, 178—179, no. 66. — С протомой коня из коллекции аль-Сабаха: Carter 2015: 90—93, no. 13), а также на стеклянной чаше из коллекции Ротшильда (Wuilleumier 1930, 29—31, pls. XI—XII; Küthmann 1958, 106, Taf. 7: 1; Byvanck-Quarles van Ufford 1970: 139—140; Rotroff 1982b: 333—335, pl. 84; Thompson 1987: 29). Другой вариант — побеги, которые

¹⁵ См. также пару чаш сегментовидного профиля с такими розетками и фризами с изображением дельфинов из собрания аль-Сабаха: Carter 2015: 122—125, no. 22.

описываю мегарские чаши с Афинской агоры, Г. Томпсон предположительно определял как фруктовые побеги финиковой пальмы (Thompson 1987: 51, no. C16, fig. 34).

При этом сама структура декора на чаше из Косики — розетка на дне, вырастающая вверх, вверху горизонтальный фриз «бегущей волны», а над ним фриз с чередующимися изображениями рыб и дельфинов (рис. 14—16) (кат. № 3.3), напоминает структуру декора на внутренней стороне сегментовидной чаши из Исаковки (Лившиц 2002: 51—55, № 2, рис. 5—7; Livshits 2003: 161—165, figs. 5—7; Koryakova 2006: 111, fig. 16; Koryakova, Epimakhov 2007: 304—305, fig. 8.17).

12-лепестковая розетка из двойного ряда листьев водяной лилии (листья заднего ряда гладкие, без намеченной осевой линии; осевые прожилки лепестков переднего ряда переданы одинарными гравированными линиями, инкрустированными золотой нитью) украшает крышку серебряного кувшина из Высочино (рис. 33: 2; 34: 1) (кат. № 2.1). Аналогии этой розетке мне не известны.

5. Отдельные изображения

5.1. Дельфины

Пара дельфинов изображена на нижнем фризе кувшина из Высочино (рис. 33: 1; 34: 1) (кат. № 2.1). Кроме того, четыре дельфина, чередующихся с четырьмя рыбами, представлены на верхнем фризе чаши из Косики (рис. 14; 15: 1; 16) (кат. № 3.3).

В тореитике эллинистического времени дельфины изображались на сегментовидных чашах: на упомянутой выше чаше из погребения № 6 в кургане № 3/1989 могильника Исаковка-I на берегу р. Иртыш (Лившиц 2002: 51—55, № 2, рис. 5—7; Livshits 2003: 161—165, figs. 5—7; Koryakova 2006: 111, fig. 16; Koryakova, Epimakhov 2007: 304—305, fig. 8.17), на чаше из открытого в 2012 г. погребения II в. до н.э. некрополя Танаиса (Беспалый 2014: б/№) и на двух чашах из коллекции аль-Сабаха (Carter 2015: 122—125, no. 22). Интересно, что в двух случаях изображения дельфинов на верхних фризах чередовались с изображением птиц (на чаше из погребения № 6 в кургане № 3/1989 могильника Исаковка-I на берегу р. Иртыш — плывущих уток), на чаше из некрополя Танаиса — летящих лебедей (?) с венками в клювах).

Напротив, в эллинистической расписной керамике, в которой образ дельфина был очень популярен, особенно в III в. до н.э., он изображался, как правило, в сочетании с орнаментом в форме волны (Rotroff 1997: 53—54; Alexandropoulou 2004: 668, pl. 323γ); на мегарских же чашах нередко изображения эротов на дельфинах (например, Rotroff 1982a: 64, no. 171, pls. 31; 79), а изображения дельфинов часто встречаются не только отдельно¹⁶, но и с другими персонажами, связанными с морем, Сциллами, тритонами, рыбами (Rotroff 1982a: 19, 28; S. Künzl 2004: 737—738, Taf. 340, справа (группа 1)), а также в сценах с мифологическими персонажами (Edwards 1981: 196, pl. 44: С. 1980-123a; S. Künzl 2002: Nr. 39, Taf. 100—102; Nr. 41—46, Taf. 104—121; Nr. 75, Taf. 159—161).

Очевидно, что указанные чаши селевкидской и парфянской работы послужили прототипами для чаши из Косики (рис. 14—16) (кат. № 3.3), выполненной в другой технике и более примитивной манере (Трейстер 2021г: 82).

Композиционно пара дельфинов, изображенных на кувшине из Высочино, может быть сопоставлена с изображениями на мозаике «Дома Дельфинов» на Делосе, датируемой ок. 100 г. до н.э. с подписью мастера Асклепиада из финикийского Арада (Bruneau 1972: 235—239,

¹⁶ Siebert 1978: pl. 52: Ol.5; Callaghan 1996: 371—372, fig. 3; Rotroff, Oliver 2003: 111, no. 446, pl. 75; 118, no. 485, pl. 84; 140, no. 588, pl. 102; 150, no. 636, pl. 111; Tolstikov, Zhuravlev 2004: 275, pl. 101: 6; Południkiewicz 2011: 426, 434, fig. 14; 435, no. 14; Kamenjarin 2014: 135, 137, 143, nos. 4—5; 147, no. 15; 148, pl. 4; Petrova 2014: 216, figs. 3: 1; 9: 5; Nasioula 2022: 563, fig. 5. — На формах для изготовления мегарских чаш, датирующихся концом II в. до н.э. и происходящих из Малой Азии: S. Künzl 2002: 54; T2—3; 59, T8—9; Nr. 24, Taf. 57—58; Nr. 32—34, Taf. 80—87; Nr. 74, Taf. 156—158; Nr. 76, Taf. 162—164; 2004, 737—738, Taf. 341—342 (группы 1—2).

no. 210, figs. 168—173; Dunbabin 1999: 34, figs. 34—35; Martin 2017a: 60—61, pls. 4—5; Martin 2017b: 72—73).

О популярности образа дельфина на эллинистическом Востоке свидетельствует не только его включение в официальный символ селевкидской династии — вместе с якорем, который он обвивает (такие изображения помещены в на дне некоторых чаш сегментовидной формы из клада I в Музее Гетти (Pfrommer 1993: 23—26, fig. 20: A—C; 110—115, nos. 1—3; Cat. Malibu 2022: 215—217, no. 106), но и использование образа дельфина в ювелирных изделиях из Тилля-тепе: застежках с изображением Эрота на дельфине (Sarianidi 1985: pl. 85, 231, no. 2, 5; pl. 87; 236, no. 3.2; Rosen Stone 2008: 80—81, Abb. 1; Kat. Bonn 2010: 168, Nr. 59; 182, Nr. 80) и бляшках с изображением человека с веслом, держащего дельфина (Sarianidi 1985: pl. 86; 226, no. 1.1; Boardman 2003: 142, 143, fig. 13; 2012: 108, 109, fig. 8; 2015: 114, fig. 62), а также в форме амфорок с ручками в виде дельфинов, которые получили распространение в Таксиле (Marshall 1951: 620—623, no. 1, pl. 190; Chandra 1979: 44, pl. XI: a; Treister 2004b: 306—307; Трейстер 2007: 130; 2019: 208; Belaňová 2016: 118—121, figs. 4—5)¹⁷ и могильниках Северной Бактрии¹⁸. Исследователи уже отмечали такое сравнительно широкое использование образа дельфина, которые никак не был связан с местной фауной, в искусстве Парфии и Индо-Парфии (Pfrommer 1993: 25; Boardman 2015: 114—115).

5.2. Рыбы

Изображения рыб, в некоторых случаях очень напоминающие представленные на кувшине из Высочино (рис. 33: 1, 4; 34: 1, 3—4) (кат. № 2.1), крышке кубка (рис. 2: 1; 8: 1, 3; 10: 2—3) (кат. № 3.1), тазе (рис. 11, 13) (кат. № 3.2), чаше (рис. 14; 15: 1; 16) (кат. № 3.3) и пиксиде (рис. 17: 2; 19: 1, 4) (кат. № 3.4) из Косики, известны в эллинистической рельефной керамике, в частности, на чаше мастерской Биона из Афин, датированной последней четвертью III — первой четвертью II в. до н.э. (Rotroff 1982a: 19, 26, 27, 67, no. 190; pls. 35, 80). Очень близки изображения рыб на золотой пластине, обтягивающей железную прямоугольную поясную пластину, из найденного у с. Веселая Долина ритуального клада первой половины II в. до н.э., на которой представлены изображения хищных птиц, в том числе с рыбами в когтях (Редина, Симоненко 2002: 79, № 11, рис. 1: 3; 84; Симоненко 2010: 214, рис. 176; 2015: 287, 288, рис. 105: 1—2; Mordvinceva, Redina 2013: 396—397, 399, Nr. XVI.4).

Рыбы и птицы изображены на ткани настенной драпировки из хуннского кургана № 6 Ноин-Улы. С.И. Руденко предполагал малоазиатское происхождение ноинульских гобеленных тканей или работу иноземных мастеров, находившихся при ставках хуннских вождей, или получение их Средней Азии через усуней (Руденко 1962: 101, 110, рис. 71, табл. LVIII; Rudenko 1969: Taf. LIV—LIX).

К приведенным наблюдениям, частично отмеченным в статье 1994 г., можно сейчас добавить удивительное сходство в композиции элементов фризов с изображением рыб на чаше (кат. № 3.3), крышке кубка (кат. № 3.1), пиксиде (кат. № 3.4) и фриза из рыб на внутренней стороне тазе из Косики (кат. № 3.2) с изображением на внешней стороне серебряной позолоченной полусферической чаши из коллекции аль-Сабаха, которая убедительно отнесена к сасанидской работе IV—V вв. н.э. (Carter 2015: 310—311, no. 86).

¹⁷ Подобные серьги, приобретенные в Равалпинди, Пакистан, хранятся в Музее Фитцвилляма в Кембридже: WAЕ.1970.8-9. Асс. No. E.8-9.1970. Дар Миссис С.Г. Керрингтон. Автор благодарен Л. Берн (Кембридж) за возможность ознакомиться с серьгами. Аналогичные серьги хранятся и в Музее Мико: Cat. Miho 2002: 135 (ill.); 250, no. 188: e—g.

¹⁸ См, например, золотые серьги из курганов Тулхарского могильника: Мандельштам 1966: 124—126, табл. LIX: 1—5, 7—8; Артамонов 1973: 20, рис. 12; Kat. Zürich 1989: 58—59, Nr. 29 = Cat. Venice 1993: no. 28. — Могильник Иттифок: Kat. Zürich 1989: 59, Nr. 31 = Cat. Venice 1993: no. 30; Guerra et al. 2009: 178, 179, fig. 2e. — Могильник Арактау: Мандельштам 1975: 52, 167, табл. XVIII: 23.

5.3. Морские драконы и морской дракон с человеческой фигурой с трезубцем

Морские драконы с задней частью туловища, свернутой спиралью, и с вытянутыми вперед передними конечностями изображены на крышках кубков из Косики (рис. 2: 1; 8: 3; 10: 1, 4) (кат. № 3.1) и Вербовского (рис. 20: 1; 29) (кат. № 1.1), а также на цилиндрическом сосуде из коллекции С.И. Григорьянца (рис. 30—33) (кат. № 4.1).

На крышке сосуда из Косики изображения морских драконов чередуются с изображением рыб. Сами драконы имеют протомы крылатых собак с трехпальными лапами, туловом, проработанным вертикальными параллельными полосками, с гребнем на шее, исполненным в форме неправильных зубцов, слегка наклоненных в сторону головы. Подобные же зубцы имеются и на задней, свернутой части тулова. Хвост не раздвоенный (рис. 2: 1; 8: 3; 10: 1, 4) (кат. № 3.1).

На крышке кубка из Вербовского представлены по две фигуры разных типов морских драконов. Их объединяет то, что задняя часть тулова, свернутая спиралью, оформлена чешуей, показанной элементами перьевидного декора, сами хвосты раздвоены, в месте, где хвост раздвоен, изображен кружок, а само окончание хвоста приобретает форму бутона с лепестками, расходящимися в стороны. При этом, у двух драконов — протомы собак с головами, показанными в профиль, с вертикально стоящими ушами, а у двух других, голова, которых развернута *en face*, — протомы козлов (?). Интересно, что при этом передние конечности изображены и у тех, и других фантастических существ — с копытами (рис. 20: 1; 29) (кат. № 1.1).

Морские драконы, представленные на верхнем фризе сосуда из коллекции С.И. Григорьянца, также относятся к двум типам и образуют две геральдические композиции, каждая из которых представляет обращенных друг к другу с одной приподнятой лапой крылатых существ, одного с головой собаки, с открытой пастью и высунутым вперед волнистым языком, второго — с головой коня. У дракона с головой собаки — лапы когтистые, трехпалые, у дракона с головой коня — с копытами. Хвосты драконов — раздвоены в форме цветка с двумя отогнутыми наружу лепестками и треугольным выступом в центре (рис. 30—33) (кат. № 4.1).

Интересно, что и на кувшине из Высочино в нижнем фризе также представлен морской дракон с головой собаки с вытянутыми вперед когтистыми лапами с сидящей на нем (?) женщиной (?) с трезубцем в поднятой вверх правой руке. Неясно, впрочем, изображена ли сидящая на драконе фигура (нижняя часть изображения повреждена), или, что представляется более вероятным, представлен дракон с человеческой протомой, из нижней части которой вырастает голова собаки (рис. 33: 1, 4; 34: 5) (кат. № 2.1).

В целом ясно, что прототипом изображений на сосудах из Косики, Вербовского и коллекции С.И. Григорьянца был образ греческого морского дракона, кетоса, существа с протомой собаки и задней частью морского существа, чрезвычайно распространенный в античном искусстве, иконография которого сложилась уже в классическую эпоху, а сам образ стал очень популярным на Востоке в эпоху эллинизма, тогда как образ на кувшине из Высочино, скорее всего, восходит к греческой Скилле.

Кетос изображался, как правило, с головой собаки (интересно, что на шее и голове собаки может изображаться гребень, как у грифона), хотя в некоторых случаях он был представлен и с протомой пантеры. Оба примера украшают, в частности, серебряную пиксиду в форме раковины конца III — начала II в. до н.э. из Tomba degli Ori в Канозе — на спине каждого дракона изображена сидящая Нереида (Cat. Milan 1984: 58—62, no. 8; Cat. Trieste 2002: 114, fig. 1; Minardi 2016: 172—173, figs. 2—3 (рельеф с изображением существа с головой собаки)). Нереида, восседающая на бескрылом морском драконе с головой собаки (?) изображена на фрагментированной терракотовой форме эллинистического времени из Селевкии на Тигре (Invernizzi 1989: 150, fig. 90).

О распространении образа морского дракона (бескрылого) в торевице селевкидско-парфянского и бактрийского круга во II в. до н.э. свидетельствуют изображения: на чепраке слона на фаларах из Сибирской коллекции (Трейстер 1994: 192—193; Treister 1999: 587; Boardman 2015: 105; Minardi 2016: 174, fig. 5; 175), на серебряной с позолотой тарелке из так наз. второй части клада Окса в собрании Музея Михо (Cat. Miho 2002: 104 (илл. внизу слева), 244, no. 112; Boardman 2015: 94), а также на окончании найденного в Афганистане (?) золотого спирального браслета с надписью мастера (Bernard, Vorearachchi 2002: 240—245, figs. 4—7), оформление конца которого находит аналогии в ювелирных изделиях из Западного и Северного Причерноморья эллинистического времени (Bernard, Vorearachchi 2002: 244 с лит.). О распространении таких образов в Хорезме в I в. до н.э. — I в. н.э. свидетельствует находка фрагментов необожженной глиняной фигуры на городище Акшахан-кала (Minardi 2016: 165—200). Что касается крылатых морских драконов — то единственным примером является изображения таких существ с протомами грифонов на фаларах неизвестного происхождения, но с большой вероятностью парфянской работы II в. до н.э., в коллекции Новочеркасского музея (Ильюков 2000: 133—135; Treister 2005: 203, fig. 3: 3—4; 211; Дедюлькин 2015: 132—133, рис. 2: 1—2).

Что касается дракона с протомой коня на сосуде из коллекции С.И. Григорьянца (рис. 30—33) (кат. № 4.1), то, вероятно, истоки образа следует искать в изображениях гиппокампа. В античном искусстве от архаического до эллинистического времени последние изображались, как с крыльями, так и без них на расписных вазах (LIMC VIII: 634, no. 7; s.v. Hippokampos (N. Icard-Gianolio)), ювелирных изделиях (LIMC VIII: 634—635, no. 11; s.v. Hippokampos (N. Icard-Gianolio)), бронзовых складных зеркалах (Boucher 1970: 32, no. 13; Schwarzmaier 1997: 26, 245—246, Nr. 24; 262—263, Nr. 69; 322, Nr. 215, Taf. 47: 2), на эмблемах монет (LIMC VIII: 635, nos. 12, 14; s.v. Hippokampos (N. Icard-Gianolio)), в скульптуре (LIMC VIII: 635, no. 24; s.v. Hippokampos (N. Icard-Gianolio)), мелкой бронзовой пластике (LIMC VIII: 635, no. 17; s.v. Hippokampos (N. Icard-Gianolio)) и на геммах (LIMC VIII: 635—636, no. 29a; s.v. Hippokampos (N. Icard-Gianolio)). Образы крылатых гиппокампов встречаются и на стеатитовых фиалах из Таксилы (Francfort 1979: no. 50, pl. XXV; no. 90, pl. XIV).

Совершенно уникально изображение морского дракона с головой козла на крышке сосуда из Вербовского (рис. 20: 1; 29) (кат. № 1.1). Примеров подобных изображений мне не известно, хотя и в данном случае можно предполагать заимствование образа из искусства Гандхары, в рельефе которой встречаются, например, изображения крылатых морских драконов с головой барана, как на рельефе I—II вв. н.э. лестничного ограждения из Андан Дери в Пакистане (Kat. Bonn 2008: 96, Nr. 24).

Что касается изображения на кувшине из Высочино (рис. 33: 1, 4; 34: 5) (кат. № 2.1), прототип которого я связывал с образом греческой Скиллы (Трейстер 1994: 191—192), что вызвало критику С.И. Лукьяшко, определявшего персонаж, как образ индийского макара (Лукьяшко 2000: 167), на которую я уже отвечал (Treister 2005: 243—244). С этой гипотезой согласиться нельзя¹⁹ и не только потому, что фигура дракона с трезубцем не известна в кушанском искусстве, а, главным образом, потому что такие изображения с трезубцем характерны для изображений Скиллы в искусстве эпохи эллинизма²⁰, а также восседающего на гиппокампе Посейдона искусстве поздней архаики и ранней классики (LIMC VII: 455, Nr. 72—72a; 462—463, Nr. 153—157; s.v. Poseidon (E. Simon)). В этой связи укажем и на то, что появление образа макара было связано именно с заимствованием образа морского дракона из

¹⁹ Такого же мнения придерживается и Дж. Бордман, который сообщил мне об этом в мейле 21.06.2003.

²⁰ Об изображениях Скиллы с трезубцем в искусстве эпохи раннего эллинизма, см., например, бронзовую матрицу из Фессалии, хранящуюся в Балтиморе и пластину из некрополя Диррахия с комментариями: Treister 2001: 230—235, figs. 84: 2; 93.

античного искусства²¹, многие образы которого были восприняты в искусстве Гандхары (Tanabe 2002: 71—100; Rosen Stone 2008: 80—85; Boardman 2015: 142—153; Minardi 2016: 177)²².

Образ Сциллы, также, как и образ морского дракона, в эллинистическую эпоху получает распространение на Востоке вплоть до Центральной Азии, о чем свидетельствует как выполненная в классическом варианте и датированная серединой I в. до н.э. пластина из слоновой кости с рельефным изображением из дворца в Дедоплис Гора в Кавказской Иберии (Gagoshidze 2008: 98—99, 111, no. 90; Knauß 2008: 117—121, pl. 47; Andreae 2009: 69—80), так и бутероль меча из слоновой кости, найденная в храме Окса, на которой изображена Сцилла с камнем в поднятой вверх правой руке и с веслом в левой, атрибутами Сциллы, хорошо известными. Авторы публикаций называют ее гиппокампессой или «ихтиокентаврессой с чертами Сциллы». Обращает на себя внимание то, что она крылатая и что выброшенные вперед передние конечности оформлены копытами (Kat. Zurich 1989: 38, Nr. 9; Пичикиян 1991: 179—180, рис. 30—31; Litvinskij, Pichikian 1995: 140—149, fig. 13; Литвинский 2001: 269, № 1155/2; табл. 79: 4; 80; 2010a: 230—239, илл. 23, рис. 51; Boardman 2015: 87, pl. XXII: a winged female horse-fish holding an oar and a fruit! (!); Lindström 2016: 293—294, Abb. 11)²³. Нельзя не согласиться с Б.А. Литвинским и И.Р. Пичикияном, которые пришли к выводу о сложном пути появления этого образа, истоки которого отчетливо прослеживаются на западе, и определяли изделие как работу бактрийского ремесленника первой половины II в. до н.э. В этой связи укажем также на эмблемы монет чеканки индо-греческого царя Гиппострата, правившего в Пенджабе между ок. 65 и 55 гг. до н.э. с изображением тритона, держащего в одной руке — дельфина, а в другой — весло (Vorearachchi 1991: 137, pl. 66, series 12; Boardman 2003: 143, fig. 14; 2012: 108, 109, fig. 9; 2015: 98—99).

Обращает на себя внимание и использование перьевого орнамента в оформлении крыльев грифонов на сосуде из Вербовского (рис. 20: 1; 29) (кат. № 1.1), а также на тулове грифонов, изображенных на золотой пекторали из Косики (в целом о пекторали см.: Трейстер 2020: 377—409; Treister 2022: 110—147; о сцене с грифонами: Трейстер 2020: 380, рис. 1; 384—385, 390, рис. 6; Treister 2022: 116, fig. 6). Интересно, что подобным же образом проработан первый ряд чешуи на теле Сциллы на упомянутой выше бутероли из храма Окса.

Раздвоенные кончики хвостов, оформленные в качестве бутонов, раскрывающихся наружу, сопоставимы с хвостами драконов, изображенных на чепраках слонов фаларов из Сибирской коллекции (Трейстер 1994: 192—193; Treister 1999: 587; Boardman 2015: 105; Minardi 2016: 174, fig. 5; 175). Оформление раздвоенных кончиков хвостов драконов, с кружком в основании на крышке сосуда из Вербовского (рис. 20: 1; 29) (кат. № 1.1) находит ближайший прототип в оформлении хвоста Сциллы на рассмотренной выше бутероли меча из клада Окса.

5.4. Козы на задних конечностях в геральдической позе

Стоящие на задних лапах, с передними — поджатыми — в геральдической позе козы (козлы?) представлены на верхнем фризе кувшина из Высочино (рис. 33: 1; 34: 1, 6) (кат. № 2.1).

Этот мотив стоящих «на цыпочках» животных в антитетической позе имеет прототипы еще в древневосточном искусстве и греческом искусстве эпохи бронзы (Crowley 1977: 15—27; Sørensen 2015: 440). Приведенная мною в статье 1994 г. параллель с изображением

²¹ О типологии макара, см. Viennot 1954; Boardman 1986; 2015: 105, 116, 138. Об изображении макара на золотой подвеске из Тилля-тепе, см. Boardman 2003: 140—141, fig. 11.

²² Стеатитовые фиалы из Гандхары (Francfort 1979), назначение которых дискуссионно (Falk 2014: 89—113), изначально датировали II—I вв. до н.э. (Francfort 1979). Недавно была высказано точка зрения об их датировке I—II вв. н.э. (Lo Muzio 2011: 331—340).

²³ Еще одно изображение гиппокампессы с веслом представлено на шиферной тарелочке из частной коллекции в Японии: Tanabe 2002: 81, fig. 6.

животных по сторонам «древа жизни» на рукояти секиры из Келермесского кургана (Трейстер 1994: 195) лишь одна из параллелей на известных памятниках.

Обратимся к хронологически более близким параллелям. Мы встречаем геральдическую композицию из двух стоящих на задних лапах коз также на фреске эллинистического времени из Нимфея с изображением корабля «Исида» (Grač 1987: 89, 92—93, Abb. 2; Taf. 27; Vinogradov 1999: 274—275, fig. 1; Höckmann 1999: 306—307, fig. 1, pl. 1; 2010: 348, Abb. 3: 2—3; 359—362, Anm. 109 с лит.; Murray 2001: 251, fig. 1; 253, fig. 2; Cat. Malibu 2007: 175—177, no. 78; Bricault 2020: 23—27, note 94 с лит.; fig. 2) и на фреске гробницы, открытой в 1975 г. в Анапе (Алексеева 2016: 43, рис. 4: 2; 2021: 91, 170, 174, 217, рис. 48), на бронзовой матрице позднеэллинистического времени или первых веков н.э. неизвестного происхождения в Музее Балтимора (Treister 2001: 299, fig. 104.1).

Ближние композиции со стоящими на задних ногах животными (но по сторонам кратера) встречаются на мегарских чашах, особенно, аттического производства, в том числе с Афинской агоры, датированных концом III — первой четвертью II в. до н.э. (Rotroff 1982a: 56, 57, 59, nos. 105, 114, 123, pls. 18, 20, 23; 75—77; Thompson 1987: 59, no. C26, fig. 44), из Моргантины (Stone 2015: 278, no. 629, pl. 126), Гортины в Аркадии (Siebert 1978: 236—238, pl. 51: Go.88—89) и Коринфа (Edwards 1975: 170, nos. 845—848; 1981: 195), в том числе из контекста, датированного 146—44 гг. до н.э. (чаша аргосского производства: Bald Romano 1994: 66—67, no. 8, pl. 15). Впрочем, встречаются такие изображения и с листом аканфа между животными, которые становятся вписанными в розетту на дне чаши (Edwards 1986: 412, no. 15a, pl. 86).

5.5. Рыбаки

На кувшине из Высочино представлены две сцены рыбной ловли с изображением обнаженных рыбаков. В одной случае стоящий рыбак держит удочку, на крючке которой висит небольшая рыба, а перед ней изображена крупная плывущая рыба. В другой сцене рыбачка (судя по прическе это женский персонаж) сидит на скале. Поскольку мастер не передал никаких половых признаков в изображениях, о гендерных различиях рыбаков можно судить только по прическам. На крючке удочки висит мелкая рыбка, а перед ней также изображена плывущая — крупная (рис. 33: 1; 34: 1, 3) (кат. № 2.1).

Сцены рыбной ловли на удочку, хотя и получают в распространение на мозаиках позднеримского и ранневизантийского времени из Македонии и Восточного Средиземноморья (Kankeleit 1999: 69—79; 2003: 273—278; Kokkini 2012: 47—67; 2016: 89—124), тем не менее, известны еще в позднеархаическую и классическую эпоху, в краснофигурной вазописи, а сидящие на скале рыболовы представлены и на краснофигурных вазах конца VI — V в. до н.э. (килик из Орвьето в Бостоне: Himmelmann 1980: Taf. 10. — Пелика в Вене: Ziomecki 1975: 123, fig. 47). Образ сидящего на скале полуобнаженного или обнаженного рыбака получил распространение в мелкой пластике эпохи эллинизма и первых веков н.э. (Bayer-Niemeier 1983: 99—122, Abb. 14—16; 19—20; Masségliа 2015: 222—223, fig. 4.34), в изображении на медальоне бронзовой чаши из погребения первой половины I в. н.э. в Приене (Wiegand, Schrader 1894: 282—283, Abb. 295—296; Nuber 1972: 47, 193, Liste EII, a.1, Taf. 6; 218, Grabliste 141; Raeder 1983: 40, Nr. 116, Abb. 25; Antikenmuseum Berlin 1988: 192—193, Nr. 2; Bolla 1994: 35; Petrovszky, Stupperich 2002: 12, 22, 36, Griffschale, Typ A, Nr. 1, Taf. 34), а также в рельефной керамике первых веков н.э. (Salomonson 1979: 119, 133, Abb. 7a).

Рыбаки в античном искусстве могли изображаться одетыми, полуобнаженными или обнаженными (Masségliа 2015: 222—230) — персонажи, представленные на кувшине из Высочино (рис. 33: 1; 34: 1, 3) (кат. № 2.1), обнажены полностью. Более, того в античном искусстве не известны изображения женщин, ловящих рыбу. В античной торевтике образ рыбака с удочкой, который ассоциировался с бедностью, также не получил распространения — во всяком случае, единственный пример — изображение на блюде III в. н.э. из Ловере в Италии (Stefanelli 1991: 196—197, fig. 196—197; 279, no. 114).

Изображений сцен рыбной ловли в торевтике Ирана нам не известно. Приводимый С.И. Лукьяшко пример со сценой на серебряном сасанидском блюде из Оношат (Лукьяшко 2000: 166) таковой не является — здесь изображены две водоплавающие птицы и две рыбы, а также птицы с рыбами в клюве — здесь можно говорить лишь о рыбной ловле птиц (Тревер, Луконин 1987: 118, № 39, табл. 113).

5.6. Птицы

Изображения идущих и летящих водоплавающих птиц представлены на верхнем фризе кувшина из Высочино (рис. 33: 1, 4; 34: 1, 2) (кат. № 2.1), на нижнем и верхнем фризах — пиксиды из Косики (рис. 17; 18: 5—6; 19: 1, 4) (кат. № 3.4). Я уже отмечал в связи с этими изображениями тот факт, что тема водоплавающих птиц получила распространение в торевтике греко-скифского стиля IV в. до н.э. (Трейстер 1994: 194). Если же обратиться к хронологически более близким параллелям, то, безусловно, необходимо указать на уже приведенные выше примеры изображений плывущих уток и летящих лебедей с венками в клювах на серебряных сегментовидных чашах из Исаковки (Лившиц 2002: 51—55, № 2, рис. 5—7; Livshits 2003: 161—165, figs. 5—7; Koryakova 2006: 111, fig. 16; Koryakova, Epimakhov 2007: 304—305, fig. 8.17) и Танаиса (Беспалый 2014: б/№), на которых указанные изображения сочетались с изображениями дельфинов.

Изображения длинноногих и длинношеих птиц украшают штаны царского персонажа на фреске центрального здания городища Акшахан-кала (Betts et al. 2017: 125, 127, 155, fig. 17).

Кроме того, идущие водоплавающие птицы нередко изображались и на мегарских чашах (Siebert 1978: 303—304, pls. 12, D1, 1—2; 306, D1. 29, pl. 14; Ol. 3, 5, pl. 52; Rotroff, Oliver 2003: 118—119, nos. 486—489, pl. 84; Purro 2004: 600—601, pl. 298b). Известны и изображения летящих птиц, как на чашах аттической работы, на которых они появляются на изделиях мастерской Биона 225—175 гг. до н.э., так и на более поздних — коринфской и аргивской работы (Edwards 1986: 397, fig. 1: A—C; 398; 412, no. 12, pl. 86; Rotroff 2013: 152, 154—156, pls. 1; 3: 2).

6. Сцены

6.1. Сцены охоты на кабана

Сцены верхних фризов сосудов из Косики (рис. 2: 2; 3; 5: 1—2; 6: 1; 7: 1—2) (кат. № 3.1) и Вербовского (рис. 20: 2; 24: 1; 25: 1, 3—4; 26: 1—3) (кат. № 1.1) очень близки — они представляют собой изображение охоты воина-копейщика на кабана. Отличие их заключается в том, что на сосуде из Косики в охоте принимают участие собаки. Одна из собак изображена под брюхом кабана (в первой сцене она показана в профиль влево, вторая собака, вскочившая на кабана сзади, показана грызущей его). Во второй сцене, в отличие от первой, изображение кабана практически не сохранилось.

Тема охоты на кабана получила распространение как в искусстве древнего Востока, начиная с III тыс. до н.э. (Herles 2012: 219—225), так и архаической и классической Греции — в вазописи изображалась охота на кабана как всадников, так и пеших охотников, вооруженных копьем или мечом, как правило, с собаками (Scherrer 2000: 167—176; Fornasier 2001: 7—101, 286—321; Barringer 2002: 15—36, figs. 1—2, 4—5, 8—10, 15—16, 18, 22, 26; 60—63, table 1; Sachs 2012: 94—98, figs. 51—53). О значении охоты на кабана в иранской мифологии уже неоднократно писалось; а сам кабан являлся воплощением образа Веретрагны (Раевский 1977: 83; Переводчикова 1994: 46—48; Маразов 1996: 160—179; Полидович 2009: 322; Vassileva 2010: 43—44; Лопатин, Леонтьева 2011: 91—107; 2012: 146—155; Вертиенко 2014: 271—280). Кабан был символом армянской династии Аршакидов (Russel 1987: 88, 126, 191—192; Тадевосян 2014: 97—105). Обучение охоте, в том числе на кабана, было неотъемлемой

частью как царской охоты, так и воспитания юношей элиты в Ахеменидском государстве и впоследствии в Парфии, о чем сохранились сообщения в письменных источниках (Seyer 2007: 43—65; iranicaonline.org: 1). В отличие от искусства парфянской эпохи, в ахеменидском и греко-персидском (персо-анатолийском) искусстве сцены охоты на кабана всадников, вооруженных копьями, довольно многочисленны и представлены изображениями на погребальных стелах (Fabricius 1999: 35, Taf. 7; Sevinç, Rose 2001: 398, fig. 17; 399; Herles 2012: 228), фресках (Mellink 1998: 32—34, 53), саркофагах (Саркофаг с плакальщицами: Fleisher 1983: 11, 30—35, Taf. 12.— Саркофаг со сценами охоты и битвы из Чана: Sevinç, Rose 2001: 389—395, figs. 4—10; Rose 2007: 256—257, fig. 13; Vassileva 2010: 40, fig. 7), в глиптике (Boardman 2001: pls. 905, 924, 925; Vassileva 2010: 42, fig. 11; Herles 2012: 225—227, Abb. 6—9).

В V—IV вв. до н.э. охота на кабана получает распространение как занятие царей и элиты, судя по памятникам искусства, и во Фракии, где это связывают с ахеменидским влиянием (Маразов 1975: 30—42; Рабаджев 2014: 369—370; Vassileva 2015: 332)²⁴, и в Македонии (Seyer 2007: 67—124; Cohen 2010: 72—74)²⁵.

Сцены с охотой на кабана с участием собак (Hull 1964: 103—105), представлены на рельефе саркофага начала IV в. до н.э. из Чана в Троаде (Sevinç, Rose 2001: 389—395, figs. 4—10; Rose 2007: 256—257, fig. 13; Vassileva 2010: 40, fig. 7), на фреске гробницы из Александрово (см. ниже прим. 24), на халцедоновом скарабеоиде в Париже (здесь пеший охотник) (Boardman 2001: pl. 885), на золотом перстне из фракийской гробнице в Староселе (Vassileva 2010: 43, fig. 15), на охотничьем фризе фасада гробницы II в Вергине (см. ниже прим. 25).

Отметим, что в отличие ахеменидского искусства, а также греко- и фрако-персидского, в искусстве Ирана сасанидской эпохи (Herles 2012: 230—236) (например, рельефы Так-и Бустана (Tanabe 1983: 103—104, pls. I—II), серебряные сасанидские блюда (Тревер, Луконин 1987: № 6, табл. 13 (Шапур III); № 7, табл. 15 (Варахран); № 17, табл. 35)), многие сцены охоты на кабана представляли изображения не всадника с копьем, а всадника, стреляющего из лука. Это же относится и некоторым к памятникам парфянского времени (граффити из Дура Европос: Ghirshman 1962: 51, Abb. 63A). С другой стороны, на терракотовом рельефе парфянского времени из Британского музея изображен всадник в чешуйчатом доспехе и шлеме с копьем в схватке с кабаном (Ghirshman 1962: 106, Abb. 122; Skupniewicz 2016: 64, fig. 9; 65), также как и на граффито из Хатры (Venco Ricciardi 1996: 159, 160, fig. 7, 2005: 212, fig. 7; Gaibov, Košelenko 2008: 105, fig. 6 (ошибочно как происходящем из Дурра-Европос); Harper 2008: 84, fig. 7), изображен всадник с копьем и нападающие на него два кабана. Весьма вероятно, что всадник с копьем, охотящийся на кабана, представлен и на фрагменте фляги из Джанбас-калы в Хорезме (Толстов 1948: 202, табл. 82: 1; Гаиров, Кошеленко 2013: 293, рис. 4), памятника датируемого в рамках IV—I вв. до н.э. Особое значение приобретают костяные гравированные пластины из дворца в Дедоплис Гора в Кавказской Иберии, основанного на рубеже II—I вв. до н.э. и погибшего в конце I в. н.э., на которых мы встречаем изображения охоты на кабанов именно с копьями: в некоторых случаях представлены пешие охотники (Gagoshidze 2008: 91—97, 107, nos. 50—51, pl. 36), в других — конные (Gagoshidze 2008: 91—97, 107—108, nos. 41, 53, 58—59, pl. 35—37). Лишь на одной пластинке представлена охота конного лучника на кабана (Gagoshidze 2008: 91—97, 106, no. 32, pl. 34). Во всех случаях, однако, в сценах охоты нет изображений собак.

²⁴ Фреска в гробнице в Александрово: Kat. Bonn 2004: 254—256, figs. 11, 13, 15; Vassileva 2010: 40—41, figs. 8—9; 2015: 332. — В торевтике: Маразов 1996: 160—179; Vassileva 2010: 42—43, figs. 13—15; 2015: 332.

²⁵ См. фриз с изображением охоты на разных животных, в том числе кабана, с участием всадников и пеших охотников, вооруженных копьями, и собак на фасаде гробницы II в Вергине; при этом на кабана нападают пешие охотники: Andronicos 1984: 102—103, figs. 58—59; Collins Reilly 1993: 160—162; Seyer 2007: 77—78, 173—178, pls. 16—17; Cat. Oxford 2011: 210—213, figs. 247—250. Интересно, что эту композицию рассматривают как прототип подобной сцены с участием пеших воинов с копьями и топорами, охотящихся на разных животных, в том числе и кабана, на аттическом расписном канфаре III в. до н.э.: Rotroff 1997: 55—56, 270—271, no. 271, pls. 26—27.

В искусстве кочевников Евразии раннего железного века изображения охоты всадника с копьем на кабана появляется не позднее IV в. до н.э. Интересно, что ни в скифском искусстве Северного Причерноморья, ни в греко-скифском искусстве сцены охоты на кабана не известны²⁶, однако, такая сцена представлена на декоративной пластине клинка меча из кургана № 4/2006 могильника Филипповка-I в Южном Приуралье (Рукавишникова 2011: 373—376, рис. 1а, сцена 1; Yablonsky et al. 2011: 54, face A, frise 2: 1—3; 57 (ill); Яблонский и др. 2011: 230, рис. 5, ряд 1: 1—3; 232—2; 232—233).

Сцена, изображающая охотника с луком и горитом, убивающего кабана кинжалом или коротким мечом, с собакой, вцепившейся в кабана сзади, представлена на золотой накладке в форме колпачка со вставками сердолика и бирюзы, случайной находке рядом с курганным могильником Теерге-II в Туве — стилистически накладку связывают с золотыми предметами Сибирской коллекции и датируют IV—III вв. до н.э. (Грач 1980: 81, 255, рис. 117; Троицкая, Новиков 2007: 137, рис. 38, Полидович 2009: 314, 316, рис. 2). На В-образных поясных бляхах III—II вв. до н.э. из Сибирской коллекции изображена охота конного лучника на кабана, являющаяся частью сложной композиции, в которой изображен еще один конь, всадник которого залез, спасаясь от кабана, на дерево (Rudenko 1962: 49, 51, Taf. I: 5; IV: 5; Артамонов 1973, 136—137, рис. 184—185; 143; Cat. Triest 2001: 104, no. 57; Рец 2004: 325—332; Boardman 2010: 77, no. 375—376; pl. 50; Королькова 2012б: 347, рис. XXV; Francfort 2014: 1558, fig. 8; 1559; Маслов 2015: 279, илл. 5: 1—2; 282).

Впрочем, такие изображения довольно редки — к ним относятся сцена на золотой ажурной пряжке из Саксанохура в Северной Бактрии, которую датируют I—II вв. н.э. (Kat. Zürich 1989: 52—53, Nr. 25; Маслов 1999: 222, 227; ср.: Ilyasov, Rusanov 1998: 115, 116, 127; Curtis 2001: 307; Marshak 2002: 9, fig. 10; Cat. Miho 2002: 160 (ill.), 253, no. 214; Ilyasov 2003: 286, pl. III: 2; Abdullaev 2008: 138, 139, fig. 4; Jäger 2009: 77, pl. 17; Kat. Mannheim 2009: 343, Nr. 222; Brosseder 2011: 401, 424, List 9, no. 9; Gruber et al. 2012: 367, 368, fig. 22; Francfort 2014: 1553, 1554, fig. 2; Olbrycht 2015: 340) и на фреске склепа № 9 Восточного некрополя Неаполя Скифского (Раевский 1977: 83; Попова 1984: 130 (илл. вверху), 141; Зайцев 2003: 206, рис. 136). Причем лишь на последней в охоте на кабана принимают участие собаки.

Таким образом, изображения сцен охоты всадников с копьями на кабанов на сосудах из Косики (рис. 2: 2; 3; 5: 1—2; 6: 1; 7: 1—2) (кат. № 3.1) и Вербовского (рис. 20: 2; 24: 1; 25: 1. 3—4; 26: 1—3) (кат. № 1.1) вписываются в иранскую традицию изображений царской (элитарной) охоты, уже сложившуюся в ахеменидскую эпоху и к IV в. до н.э. получившую широкое распространение в Евразии. Интересно, что изображение собак в сценах на сосудах из Косики находит ближайšie прототипы именно не в известных нам памятниках со сценами охоты на кабана парфянского времени, а на фресках, рельефах и произведениях торевтики Северо-Запада Малой Азии и Фракии IV в. до н.э., хотя, судя по бляшке из Тувы, кочевники Евразии в это время также использовали собак для охоты на кабанов.

6.2. Сцена охоты лучников на птиц

Коленопреклоненные лучники изображены стреляющими в птиц на верхнем фризе пиксиды из Косики (рис. 17; 18: 5; 19) (кат. № 3.4). Б.А. Раев приводит им параллели на костяных пластинах со сценами охоты из погребения Шиловского могильника в Поволжье VII в. н.э. (Раев 2012: 190; см. теперь также: Фонякова 2013а: 166—180; 2013б: 203—208 с лит.). Хотя трактовка изображений и тот факт, что лучники изображены натягивающими тетиву лука левой рукой на пиксиде из Косики и пластинах из значительно более позднего кургана на Средней Волге действительно очень близки, нас интересует в первую очередь истоки иконографии изображения лучников на пиксиде из Косики, а не ее дальнейшее развитие в средневековом искусстве.

²⁶ В искусстве европейской Скифии получили распространение отдельные изображения кабанов или только их кабаньих голов (см. Канторович 2011: 34—42; Канторович, Грибкова 2011: 132—146).

Изображения коленопреклоненного лучника-охотника известно еще в хеттском и ассирийском искусстве Анатолии и Сирии второй половины II тыс. до н.э. (Albenda 2008: 65—66) — подобным образом он представлен, в частности, на рельефе блока Ворот Сфинкса в Аладжи-Уюке (Güterbock 1956: 54—56; 1989: 119, pl. 18c; Akurgal 1961: 81, Taf. 94, 97; Mellink 1970, 19—20, fig. 2), на печатях из Богазкея (Güterbock 1989: 119, pl. 18b) и Телль Саби Абияда (Akkermans, Wiggermann 2015: 95, fig. 6, 8); в первом случае хорошо видно, что лучник, стреляющий в кабана, натягивает тетиву правой рукой. При этом положение ног лучников, в тех случаях, когда изображения более-или-менее детально проработаны, стандартны — он опирается на левую ногу, выставленную вперед и согнутую в колене, тогда как правая нога поджата под тело и стоит на носке.

Лучники в такой позе, один из которых натягивает тетиву левой²⁷, а другой — правой рукой (вероятно, в интересах симметрии изображения, как полагает О. Маскарелла), изображены охотящимися на разных животных на фризе на внутреннем крае бронзовой чаши, найденном в погребении могильника раннего железного века III Чамачзи Мума в Луристане (Haerincx, Overlaet 1998: 26, ill. 12; fig. 37, pls. 58; 60; Muscarella 2000: 122). Различные изображения коленопреклоненных лучников, стреляющих как влево, так и вправо, представлена на пластинках из слоновой кости из Хасанлу в Северо-Западном Иране (Muscarella 1980: 162), на золотом сосуде из царской ассирийской гробницы VII в. до н.э. в Нимруде (Damerji 1999: 11, covers and Abb. 46—52; Hussein, Suleiman 2000: 366—367; Oates, Oates 2001: 86, pl. IIIb; Collon 2008: 115—117, fig. 14) и луристанских печатях VII—VI вв. до н.э. (Schmidt et al. 1989: pl. 237, fig. 86, Sor 1299).

Таким образом, совершенно неудивительно появление в ахеменидской чеканке при Дарии I царских изображений в виде лучника в позе коленопреклоненного бега (*Knielaufpose*), передающих образ царственного охотника (Root 1989: 45—46; Garrison 2010: 337—339, figs. 32.1—2), который в предшествующую эпоху представлен на ассирийских рельефах, в частности изображающих в такой позе Ашшурбанипала (Magen 1986: pl. 2: 8), и широкое использование мотива коленопреклоненного лучника в ахеменидской глиптике, на оттисках печатей из Персеполя (Garrison 2010: 339—359, figs. 32: 7—9). Интересно, что и в греческом искусстве архаического и классического времени коленопреклоненные лучники часто изображались или во фригийских колпаках, или в персидской одежде, как на краснофигурном килике, хранящемся в Берлине (CVA Berlin, Antiquarium 2: 21—22, Taf. (993, 995) 64: 3—4, 66: 6). Известны изображения коленопреклоненных лучников и в греческой глиптике (Boardman 2001: pls. 356, 376) и в скульптуре (западный фронтон храма Афины Афайи на о. Эгина: Fürtwangler 1906, 210—211, 311, Abb. 152—154; Taf. 108: 2; Brinkmann, Koch-Brinkmann 2001: 101—102, 141), фракийской торевтике V—IV вв. до н.э. (на поясе из Ловеча:) Велков 1934: 18—33; Маразов 1975: 30—42, рис. 1; 1992: рис. 104; 1996, 83, 86, рис. 94—95; 87; Venedikov, Gerassimov 1973: pls. 248, 250; Венедиков 1996: 27—29, рис. 24; Cat. Saint Louis 1998: 175, no. 105; Alexandrescu 1999: 271, pl. 28; Kat. Bonn 2004: 229, Nr. 235, 318, Abb. 3; Шалганова 2008: 125, 137, рис. 4; Sîrbu, Ștefan 2010: 243, 258, fig. 3: 1; Vassileva 2010: 42, fig. 13; обложка ножен меча из коллекции В. Божкова: Marazov 2011: 95—98, no. 66). О широком распространении позы коленопреклоненного лучника свидетельствует и тот факт, что именно в такой позе представлены лучники терракотовой армии из гробницы Цинь Шихуанди, захороненного в 210 г. до н.э. (Kat. Bonn 2006: 150—151, Nr. 27).

Более близкие хронологические параллели мотиву на пиксиде из Косики (рис. 17; 18: 5; 19) (кат. № 3.4) мне не известны. Вряд ли есть основания сопоставлять эти изображения с мифом о Геракле и стимфалийских птицах (LIMC V, 1990: 54—57, nos. 2241—2283, s.v. Herakles and the Stymphalian Birds, S. Woodford; Stafford 2012: 37—38.). Хотя известны изображения Геракла, стреляющего в птиц из лука, но он, как правило, представлен

²⁷ Лучник, оттягивающий тетиву левой рукой, изображен и на пластине неизвестного происхождения: Godard 1962: fig. 83; Muscarella 2000: 123.

стоящим, по крайней мере, на мозаиках (arachne.dainst.org: 1), рельефах (arachne.dainst.org: 2) и фресках первых веков н.э., в частности из горгиппийского склепа 1975 г. (Алексеева 2016: 42, рис. 3: 1; 2021: 98, 124, рис. 66—67). Изображения коленопреклоненного Геракла, стреляющего из лука в стимфалийских птиц, чрезвычайно редки и представляют Геракла в львиной шкуре (LIMC V, 1990: 55, nos. 2245—2249, s.v. Herakles and the Stymphalian Birds, S. Woodford). Поэтому трудно говорить о такой связи.

Ближайшую же параллель позе лучника на пиксиде из Косики мы обнаруживаем на изображении всадника, охотника с луком, на роговой накладке лука из кургана № 14/2021 могильника Кылышжар в Южном Казахстане, которая датирована автором раскопок в широком интервале I в. до н.э. — II в. н.э. (Подушкин 2022: 191, 192, рис. 8; 193). А.Н. Подушкин называет ее позой «низко сидящего жокея», отмечая, что она впервые появляется на изображениях рассматриваемого им круга (Подушкин 2022: 191). Как видим, это не так.

6.3. Сцены терзания

Сцены терзания представлены на нижних фризах сосудов из Вербовского (рис. 20: 3; 24; 25: 2; 27: 2. 4) (кат. № 1.1) и коллекции С.И. Григорьянца (рис. 30—33) (кат. № 4.1).

На сосуде из Вербовского (кат. № 1.1) в нижнем фризе представлены три сцены, одна из которых сохранилась почти полностью, а две другие — фрагментированы. На наиболее полно сохранившемся фрагменте изображен олень в профиль влево, на которого спереди и сзади нападают по одному грифону (фигура одного из них, нападающего на оленя сзади, сохранилась полностью — это орлиноголовый грифон). На двух других сценах представлены: 1) кошачий хищник (?) (от него сохранилась задняя часть туловища с хвостом), нападающий на лошадь (сохранилась голова и одна из передних ног с копытом) и 2) олень, на которого спереди нападает орлиноголовый грифон (сохранилась передняя часть тулова с головой) и кошачий хищник — сзади (сохранилась только голова).

На сосуде из коллекции С.И. Григорьянца (кат. № 4.1) на нижнем, плохо сохранившемся фризе представлены две сцены терзания: в каждой из которых — два льва терзают копытного (оленя или, скорее, лося).

Подобные композиции с изображением кошачьих хищников или грифонов, терзающих копытное животное, получили распространение в греческом искусстве начиная с архаического времени и были широко представлены на произведениях греко-скифской торевтики конца V — IV в. до н.э. (Pfrommer 1993: 11, 72, notes 41—43; Treister 2001: 156—157; 2005, 219 с примечаниями; 2022: 124—128; Трейстер 2020: 384—388). Если обратиться к хронологически более близким примерам, то следует указать на две пары фаларов изклада I в Музее Гетти, предположительно происходящего из Северо-Западного Ирана, одну из которых считают греко-бактрийской (Pfrommer 1993: 155—157, nos. 30—31; Treister 1999: 592—593, fig. 13; Invernizzi 1999, pl. 15: e; Cat. Malibu 2022: 222—223, nos. 111—112), а вторую — парфянской работы (Pfrommer 1993: 158—160, nos. 32—33; Treister 1999: 593, fig. 14; Invernizzi 1999: pl. 15: f), на каждой из которых изображен лев, нападающий на оленя сзади. Подобная же сцена представлена и на пластине, украшенной вставками, из коллекции Д. Зеликовиц в Нью-Йорке, предположительно происходящая из Дайламана в Иране (Cat. Paris 1961: no. 733A, pl. LXXVII).

О том, что образ грифона получает распространение в искусстве Парфии, свидетельствуют и находка серебряной статуэтки орлиноголового грифона в Нисе (Пугаченкова 1959: 76—77, рис. 5; Invernizzi 1999: 85—97, tav. E: a—b; 12: i—o; Пилипко 2001: 324, рис. 233: 3), и украшения, изображающие орлиноголового грифона с зайцем в лапах, со вставками из бирюзы и лазурита, которые были найдены в составе одного из кладов, попавших

в Музей Гетти (Pfrommer 1993: 63—64, 202, nos. 81—84 (I в. до н.э. — I в. н.э.))²⁸. Сопоставимо и изображение грифона на пряжке с боковым крючком из ольвийского погребения, открытого в 1913 г. (Pharmakowsky 1914: 254—256, Nr. 5, Abb. 78; Zahn 1921: 31, L, 35, Taf. 28, Nr. 92; Cat. Baltimore 1979: 102—103, no. 296; Treister 2003: 251, figs. 3—4). Однако сцены терзания грифонами копытных, как в греческом или греко-скифском искусстве в искусстве Передней и Центральной Азии эллинистического времени мне не известны.

Таким образом, нельзя исключать, что прототипами сцен на нижнем фризе сосуда из Вербовского (рис. 20: 3; 24; 25: 2; 27: 2. 4) (кат. № 1.1) послужили изображения на предметах скифского или греко-скифского стиля V—IV вв. до н.э. (Treister 2005: 220), которые, как показала находка пекторали в Косике, доживали по крайней мере, до I в. до н.э. Из трех сцен, сохранившихся на лицевой пластине пекторали, в центре представлены два орлиноголовых грифона, терзающих быка, а по сторонам — пары львов, терзающих барана (слева) и оленя — справа (Трейстер 2020: 377—409; Treister 2022: 110—147).

6.4. Сцены сражений всадников

На нижнем фризе сосуда из Косики (кат. № 3.1) представлены две сцены сражения всадников.

А) Одна из них представляет сражение облаченного в панцирь воина-катафрактария, который мощным ударом пики выбивает из седла легковооруженного лучника (рис. 3: 2; 5: 3; 6: 2—3; 7: 5—6).

Типологически сцены сражения всадников, при которых один выбивает другого из седла, сравнительно редки (на стене так называемого «дома фресок» в Дура-Европос (Little 1933: 186—187, pls. XVII—XVIII; Goldman, Little 1980, 285—287, fig. 2, pl. 7; von Gall 1990: 52—55 с лит., Taf. 18; Goldman 1999; Langner 2001, 154, Taf. 87, Nr. 1334; James 2004: 42, fig. 22), на фреске из так наз. Стасовского склепа в Керчи (Ростовцев 1914: 293—345, табл. 64: 1; 79; von Gall 1990: 76; Taf. 23а; Бобровская и др. 2017: 99, ил. 160), на рельефе из Накш-и-Рустем (von Gall 1990: 30—35) и они неоднократно рассматривались (von Gall 1990: 91—92; 1997: 243—269; Skupniewicz, Lichota 2017: 80—81).

Весьма вероятно, что такая композиция была представлена и на фрагментарно сохранившейся бронзовой пряжке из Кампыр-тепа — на дошедшей до нас ее правой части представлен всадник, на падающем, вероятно раненом коне с подогнутыми передними конечностями (Plyasov, Rusanov 1998: 110, 149, fig. VII: 4; Cat. Tokyo 1991b: 167, no. 287; Лунева 2001: 120—121, 124, рис. 2: 7; 128, рис. 6: 32; Пилипко 2001: 294, рис. 2: 6; Curtis 2001: 307; Brosseder 2011: 390, note 61, 420, list 3d, no. 2; Shu Takahama 2012: 30, no. F-3; fig. 6: 3; см. контекст находки: Курбанов 2000: 54—55). Реконструкция М. Моде, который дополнил изображения фигурой всадника с копьем, представляется мне вполне возможной (Mode 2013: 212—213, Abb. 11).

Отреставрированные и реконструированные фрагменты батальной сцены II — начала I в. до н.э., росписи на штукатурке из т.н. Башенного сооружения на городище Старая Ниса позволили воссоздать сцену сражения четырех всадников: три из них с горитами на боку, атакуют копьями окруженного ими всадника-лучника, конь которого ранен (?) (Pilipko 2000: 69—86; Вересоцкая 2006: 172—173, рис. 5—6; Пилипко 2001: 275—276, рис. 194—195; 277—278; 2007: 153, рис. 6—7, цв. вклейка 3; 2008: 19—21, рис. 2—3; Olbrucht 2015: 335, fig. 2).

Со времени первой публикации сосудов из Косики были также опубликованы находки из Дедоплис Горы, в том числе пластина с изображением катафрактария с копьем или трезубцем (?) в

²⁸ Ср. композицию с орлом с добычей в когтях на парфянских золотых ажурных пряжках (I в. до н.э. — I в. н.э.) в Британском музее (Collon 1995: fig. 160 (above); Curtis 2001: 306, 327, pl. XIV: b; Rahbar et al. 2014: 301, 313, pl. 2: 3) и Музее Метрополитен (Ghirshman 1962: 100, Abb. 112 (вверху); Cat. New York 2000b: 124—125, no. 95; 208), предположительно происходящих из гробницы, открытой в 1910—1911 гг. в районе Нихавенда в Ирана (Herzfeld 1928: 21—27; Rahbar et al. 2014: 301).

схватке с всадником, также облаченным в панцирь и со щитом, раненым или убитым (щит закрывает большую часть изображения второго всадника) (Gagoshidze 2008: 87—88, 99—100, 111, no. 92; 124, pl. 40). По мнению издателей, на пластине представлена сцена сражения парфян с римлянами. Это объяснение представляется вполне вероятным, учитывая характерную форму щита (овального со срезанными вершиной и основанием и с вытянутым, расширяющимся в центральной части умбоном) раненого или убитого воина, а также одежду всадника с копьем и закрепленный у него на правом бедре кинжал с кольцевым навершием рукояти. Эта новая находка, возможно относящаяся к I в. до н.э. и в любом случае датирующаяся не позднее I в. н.э., удревает известные нам изображения батальных сцен с участием катафратариев.

В любом случае у нас нет никаких оснований считать, что батальный сюжет, представленный на кубке из Косики, появляется в иранском искусстве лишь в III в. н.э. или еще позднее, как это утверждалось Х. фон Галлем (1997: 251) и С.А. Яценко (2000: 96—97), критикующим меня.

Б) Вторая сцена, центральная часть которой утрачена, изображает конного лучника, натягивающего тетиву короткого лука. В правой части сцены изображена раненная стрелой в холку лошадь (рис. 2: 2; 3: 1; 5: 4; 7: 3—4). Надо полагать, что сбитый с лошади всадник был изображен в центральной части композиции. Аналогии такой композиции мне не известны.

6.4.1. Стриженные гривы

Б.А. Раев обратил внимание на то, что в центральной части гривы коней, изображенных на сосуде из Косики (кат. № 3.1), имеется по одному участку, где волоски (три) несколько выше остальных — наиболее четко это видно у коня всадника в панцирном доспехе (рис. 3: 2; 5: 3; 6: 2—3; 7: 5). Б.А. Раев приводит множество параллелей подобному оформлению гривы коней, с хронологическим разбросом от V—IV вв. до н.э. до VIII в. н.э., с территории от Северного Причерноморья до Китая (Раев 2009: 270—281). Вывод, к которому он приходит, и который в общем-то принципиально не отличается от наблюдений, сделанных до него в 1957 г. О. Менхен-Хельфеном (Maenchen-Helfen 1957: 85—138) и в 2003 г. (с учетом новых материалов) Д. Ильясовым (Ильясов 2003, 259—325)²⁹, заключается в том, что такое характерное оформление гривы коней появляется впервые в восточно-иранском (сакском мире), прежде всего в пазырыкской культуре, а затем распространяется аланами на запад и юго-запад.

Выдвинутый Б.А. Раевым тезис о том, что мода на рассматриваемую стрижку лошадей распространялась аланами, уже подвергся критике со стороны В.Е. Маслова (2015: 280), который считает, на мой взгляд, совершенно справедливо, что распространение этой моды нельзя связывать с какой-то конкретной этнической группой. Замечу в этой связи следующее. Совершенно очевидно, что необходимо учитывать и формы так наз. городков, которые могут быть и прямоугольные, и треугольные, и трапециевидные, а также их количество и вряд ли корректно рассматривать их все вместе. Во всяком случае, Ч. Ксиуквин рассматривает варианты выступов на гриве в сасанидской торевтике отдельно, выделяя, на мой взгляд совершенно справедливо, два типа (Xiuqin Zhou 2009: 164—165).

С заключением о регионе, в котором появилась эта традиция, основанном на изображениях на ковре из Пазырыкского кургана № 5 и бляхах из Сибирской коллекции, которые приводит Б.А. Раев (2009: 260), нет необходимости спорить, за исключением того, что Пазырыкский курган № 5, самый поздний в группе, следует датировать не V—IV, как это делает Раев, а не раньше первой четверти III в. до н.э.³⁰, также как очевидна и значительно более поздняя датировка Р-образных пряжек из Сибирской коллекции,

²⁹ Здесь необходимо также отметить опубликованный в 2009 г. очерк о стриженных гривах в книге китайского исследователя Xiuqin Zhou 2009: 160—172.

³⁰ См. о датировке кургана № 5: Евразия в скифскую эпоху 2005: 79—80; ср. Степанова 2012: 451—452; Шульга 2015: 366 с литературой; Шульга и др. 2016: 277.

которые, относятся, скорее всего, не ранее, чем ко II в. до н.э., возможно даже не ранее последней четверти II в. до н.э. (Boardman 2010: 77, nos. 377—378; pl. 50: «these golden plaques surely bring us well into the second century BC, if not later»; Brosseder 2011: 383, 423, List 7, no. 7; ср. также Маслов 2015: 281; Трейстер 2019: 200—201). Тем не менее, раннее происхождение этой моды в сакском мире подтверждается неучтенной Б.А. Раевым находкой бляхи в кургана № 2 могильника Нуркен-2 в Центральном Казахстане, который датируют VIII — первой половиной VI в. до н.э. (Бейсенов, Джумабекова 2014: 42; Бейсенов 2016: 81, 82, табл. 2—3); на фрагментированной пряжке среди прочего представлено изображение всадника на коне, у которого в центре гривы имеется невыстриженный пучок прямоугольной формы (Бейсенов 2007: 179, рис. 12; 2016: 82, рис. 5; Хабдулина 2007: 192; Бейсенов, Джумабекова 2014: 42—45, рис. 1), такой же, как на лошадях кубка из Косики (кат. № 3.1).

В этой связи важно отметить следующее. На рельефах Ападаны в Персеполе ни у одного коня различных делегаций, в том числе скифской, а также согдийской или хорезмской, не фиксируется подобное оформление грив коней: они могут быть пострижены или нет, в тех случаях, когда они подстрижены оставались три или четыре локона в нижней части шеи, уложенных набок (Maenchen-Helfen 1957: 100, note 63; Xiuqin Zhou 2009: 163; Трейстер 2010б: 359). Ровно подстрижены гривы и у коней, изображенных на расписных фризах гробницы из Татарлы (Summerer 2007: 16—18; 2010, 124—125, fig. 3; 131—133, figs. 9—10) и у коня на гребне из кургана могильника Таксай в Западной Казахстане (Сдыков, Лукпанова 2013: 220—225; Cat. London 2017: 300, no. 214; Summerer, Lukpanova 2020: 592—598, figs. 8—11). Таким образом, очевидно, что в данном случае оформление грив коней не связано с традицией ахеменидского времени³¹.

Не позднее III в. до н.э. обычай стрижки гривы распространяется в Китае, где он находит отражение в двух памятниках: 1) у одного (!) терракотового и у восьми бронзовых коней, запряженных в колесницы, из гробницы императора Цин Шихуанди, у которых такой выступ также имеет прямоугольную форму и дополняется одним или двумя довольно длинными локонами, зачесанными на сторону (Kat. Bonn 2006: 153, Nr. 33; Xiuqin Zhou 2009: 163, figs. 86, 87a—b); 2) у коней, изображенных на черепицах, найденных в провинции Западная Хенань, изображены имеется два-три выступа на прямоугольной или треугольной формы (Xiuqin Zhou 2009: 163, figs. 88—91).

Б.А. Раев предполагает, что «попав вместе с кочевниками в южные и юго-западные районы Центральной Азии, он отразился в искусстве не только Бактрии, но и Парфии» (Раев 2009: 264). Если для Бактрии примером может являться изображение на костяных пластинах со сценами охоты из Тахти-Сангина, которые в настоящее время достаточно надежно датируются в рамках I в. до н.э. — I в. н.э. (Kat. Zürich 1989: 50, Nr. 22; Litvinsky 2001: 137—166; Литвинский 2001: 30, 43—44, 79, 118, 342, табл. 12, 13, 99: 1; 2002: 181—213; 2010a: 335—356, рис. 61—64; Пыасов 2003: 266—267, 321, pls. VI: 1—2; Никонов 2010: 50, рис. 2: 4; Francfort 2011: 309, 312; 2014: 1553, 1554, fig. 3; Gruber et al. 2012: 362—364, fig. 19; Grenet 2012: 1—3, 15, fig. 12; Ильясов 2013: 102—103; Ильясов и др. 2013: 185—186, 196, рис. 1; Olbrycht 2015: 337—338, fig. 3; Горячев и др. 2016: 636, рис. 4: 5; 641), на которых, впрочем, изображен не прямоугольный «городок» в центре гривы, а локон (на пластинах — из Орлата не выстриженный участок гривы имеет либо треугольную, либо трапециевидную форму (Пугаченкова 1987: 56—65; 1989a: 148—152, рис. 70—72; 1989b: 104—108; Abdullaev 1995: 174; 2007: 79; 88, fig. 8; 89; 92; Бернар, Абдуллаев 1997: 75—78, рис. 2; Пыасов, Rusanov 1998: 107—159; Никонов, Худяков 1999: 141—154; Маслов 1999: 219—236;

³¹ При том, что, как уже отмечалось выше, для ахеменидской эпохи такая манера стрижки гривы не характерна, на протоме коня ахеменидского серебряного ритона первой половины IV в. до н.э. из Ново-Кумакского могильника в Южном Приуралье грива выстрижена фигурно с множеством выступов прямоугольной формы, расположенных примерно на равных расстояниях один от другого. См. Трейстер 2010б: 355—362, 367—372, рис. 2—4; 2012: 65—69, табл. I.22—25, рис. I.17—18; Трейстер, Шемаханская 2012: 51—52, № А9.1.1.1, табл. II.6: 1, рис. II.34: 1; Treister 2013b: 85—90, Taf. I.22—25, Abb. I.17—18; Treister, Semachanskaja 2013: 51—52, Nr. А9.1.1.1, Taf. II.6: 1, Abb. II.34: 1.

Алимов, Богомолов 2000: 171—172, рис. 4; Яценко 2000: 89—92, рис. 2; Горбунова 2001: 138—139, рис. 6а—б; Voparachchi, Sachs 2001: 325—339, fig. 3; Piyasov 2003: 267—269, 271—304, pl. VII: 1—2; Winkelmann 2003: 88, Abb. 18; Fröhlich 2005: 63—64, fig. 2; Francfort 2011: 309, 312, 313, fig. 33; 2014: 1553, 1555, fig. 4; Grenet 2012: 11, fig. 11 (слева); 14; Gruber et al. 2012: 366, fig. 21; 370; Подушкин 2012: 37—42, рис. 3; 5: 1—2; 47—48; Ильясов и др. 2013: 186—188; Brosseder 2013: 96, Abb. 8; Olbrycht 2015: 338—340, fig. 4; Горячев и др. 2016: 636, рис. 4: 1; 638, 640—645; Skupniewicz, Lichota 2017: 71, fig. 6), то для Парфии у нас таких свидетельств нет вообще, о чем писал еще О. Менхен-Хельфен (Maenchen-Helfen 1957: 100, note 63; Xiuqin Zhou 2009: 163), во всяком случае, для рассматриваемого времени, потому что граффити на фресках из Дура Европос датируются III в. н.э., не говоря уже о том, что выступы на гривах лошадей имеют треугольную форму. Исходя из особенностей прически трудно датировать временем раньше II—III вв. н.э. и бронзовую пряжку неизвестного происхождения в собрании Британского музея, на гриве коня которой имеется два прямоугольных выступа (Curtis 2001: 306, pl. XIIIa—b; Olbrycht 2015: 361, 363, fig. 21a). Ни на граффито I в. до н.э. — I в. н.э. с изображением коня из Старой Нисы (Пилипко 1996: 69, табл. 45: 1; 46: A), ни на фрагментах фресковой росписи II в. до н.э. с изображением всадника оттуда же (Piliрko 2000: 69—86; Вересоцкая 2006: 172—173, рис. 5—6; Пилипко 2007: 153, рис. 6—7, цв. вклейка 3; 2008: 19—21, рис. 2—3; Olbrycht 2015: 335, fig. 2), ни на скульптурных расписных фризах из Халчаяна (Пугаченкова 1971: 69, 71, № 38, 48; рис. 82—84; 1987: 253—267; Bernard 1987: 760—761; Abdullaev 1995, 172—174, fig. 4; 2007, 89—95; Грене 2000: 130—135; Литвинский 2010б: 89—91; Francfort 2011: 311—312; Ходжайов, Абдуллаев 2011: 45—53; Grenet 2012: 12—13, figs. 9—10; Mode 2013: 206—212; Olbrycht 2015: 348—349, figs. 10—11. О датировке Халчаяна см. также Loeschner 2008, 7—9) ни на раннем (III в. до н.э. ?) фрагменте фляге с изображением всадника из Калалы-Гыр 2 в Хорезме (Калалы-Гыр 2, 2004: 227—229, рис. 7.14—15; Ольбрихт 2010: 75; Гаиров, Кошеленко 2013: 290—292, рис. 2; Olbrycht 2015: 371, fig. 25c; Дедюлькин 2015: 129, рис. 1: 8; 134), изображений «городков» какой-либо формы не наблюдается. Нет никаких выстриженных участков гривы (она подстрижена абсолютно ровно) и у коня охотника с луком на упомянутой выше роговой накладке лука из могильника Кылышжар в Южном Казахстане (Подушкин 2022: 192, рис. 8; 193).

Среди близких по времени и территориально (к Парфии) многочисленных изображений всадников на костяных пластинах из дворца в Дедоплис Гора в Кавказской Иберии, основанного на рубеже II—I вв. до н.э. и погибшего в конце I в. н.э., ни у одного коня нет выступов на подстриженной гриве (Gagoshidze 2008: 91—97, 99—100, nos. 33—34, 36, 41, 53—56, 58—62, 64, 92; pls. 35—37, 40). Нет выступов на постриженной гриве и у раненного коня на сосуде из Косики (рис. 3: 2; 5: 3; 6: 2—3; 7: 6), у коней, изображенных на хронологически близких сосудам из Косики серебряных фаларах из могильника Кривая Лука-IX в Нижнем Поволжье (рис. 41—42) (Дворниченко, Федоров-Давыдов 1981: 100—105; Fedorov-Davydov 2001: 8, fig. 3: 10; Mordvinceva 2001: 37—38, Taf. 19; Cat. Rome 2005: 169, nos. 148—149). Таким образом, как было показано выше, очерк Б.А. Раева о выстриженных гривах лошадей никаким образом не доказывает парфянское происхождение сосуда из Косики, а лишь свидетельствует о распространении этой моды с Востока, вероятно, через Бактрию и Центральную Азию.

6.4.2. Седла

Седла изображены у коней без всадников нижнего фриза сосуда из Косики (рис. 2: 2; 3: 1—2; 5: 3—4; 6: 2—3; 7: 3—6) (кат. № 3.1). Я уже сравнивал их с изображениями седел на пряжке из Саксанохура, на пластинах из Орлата и фреске из Стасовской катакомбы (Трейстер 1994: 190—191).

Опубликованное после выхода моей статьи изображения коня — граффито на штукатурке здания с квадратным залом в Старой Нисе (Пилипко 1996: 69, табл. 45: 1; 46: A), дало основание В.П. Никонорову (2002: 21, рис. 1: 1; 2003: 264; 2010: 52, рис. 4: 1) отнести это

граффито, к одному из самых ранних образцов парфянского седла с «роговыми» выступами типа, появившегося у кочевников центрально-азиатских степей и заимствованного парфянами уже в раннепарфянский период (Nettmann 1989: 764—769)³², к которому, по его мнению, относятся и седла, изображенные на сосуде из Косики (Никоноров 2002: 21)³³. В этой связи можно отметить только то, что на опубликованной В.Н. Пилипко фотографии ни седла, ни тем более его деталей не видно. Таким образом непонятно, на каком основании В.П. Никоноров пишет, что изображение седла «хорошо различимо» (Никоноров 2003: 264), тем более, что несколько позже он написал следующее: «роговое седло **угадывается** (выделено мною — МТ) на граффити I в. до н. э. из «Здания с квадратным залом» на городище Старая Ниса в Северной Парфии» (Никоноров 2010: 52). Итак, если какое-то изображение на спине коня и было, то она было нанесено совершенно точно значительно более тонкими линиями, а сам автор первой публикации писал, что «на ее спине нарисован не совсем понятный предмет, возможно седло» (Пилипко 1996: 69), между тем на рисунке, который был опубликован В.Н. Пилипко и переиздан В.П. Никоноровым, четко и в деталях изображено седло. К этому же типу относят и седло жеребенка, изображенного на ткани из кургана № 31 Ноин-Улы (Полосьмак, Богданов 2015: 88, рис. 4.4; 99, 108, рис. 4.25).

Е.В. Степанова относит седла, изображенные на сосуде из Косики, к мягким седлам скифского типа с крыльями-упорами, которые с V в. до н.э., по крайней мере, по II в. н.э. получили широкое распространение в степях Евразии и на прилегающих территориях, т.е. от Греции до Китая (Степанова 2015: 389, 394). К этому же типу исследовательница относит и парфянские седла, представленные, в том числе, на рассматриваемом выше граффито из Старой Нисы (Степанова 2015: 394—395). Исследовательница не исключает, что седло лошади с упавшим всадником на сосуде из Косики изображено с передней лукой (Степанова 2015: 416), указывая на то, что в памятниках хунну в Забайкалье (Царам) и Монголии (Ноин-Ула, курган № 6) такие седла появляются на рубеже нашей эры (Степанова 2015: 410, 429). При этом в задней части седла, как на падающей лошади на сосуде из Косики, по предположению Е.В. Степановой, могли сохраняться сравнительно невысокие упорные элементы, не соединенные лукой (Степанова 2015: 418). А.В. Симоненко без всяких сомнений считает седла, изображенные на сосуде из Косики, относящимися к типу с твердой рамой и высокой передней лукой (Симоненко 2010: 230; 2015: 301—303, рис. 109: 8—9).

При этом у изображенного на сосуде из Косики (рис. 3: 2; 5: 3; 6: 2—3; 7: 5—6) (кат. № 3.1) строго в профиль раненого коня, упавший всадник которого держится за повод, и задняя, и передняя лука седла не только оформлены одинаково, но и имеют одинаковую высоту, так что говорить о высокой передней луке седла в данном случае вообще не приходится. И передняя, и задняя части седла видны также и у всадника-лучника — и здесь они имеют равную высоту и, судя по верхним видимым частям, одинаково оформлены. Лишь у второй раненой лошади, изображение упавшего всадника которой не сохранилось, можно отметить, что передняя часть седла изображена несколько более высокой, чем задняя (рис. 2: 2; 3: 1; 5: 4; 7: 3—4). Однако, скорее всего, это объясняется тем, что этот конь изображен в перспективе, под углом сверху и спереди, при которой передний план всегда крупнее заднего. Таким образом, на основании анализа самих изображений говорить о том, что седла коней, изображенных на кубке из Косики (кат. № 3.1), имели переднюю луку и относились к типу седел с жесткой рамой, оснований нет.

³² См. в целом о влиянии кочевников Центральной Азии на военное дело Парфии; Olbrycht 2003: 92—100; 2015: 369—377.

³³ К такому же выводу приходит и А.А. Туаллагов (2005: 24).

6.4.3. Псалии

Все кони на кубке из Косики (кат. № 3.1), изображения морд которых сохранились, имеют одинаковые псалии в форме стержней, плавно расширяющихся к концам (рис. 2: 2; 3; 2; 5: 1—3; 6; 7: 1, 4—6). Они переданы с этнографической точностью и относятся к типу пропеллеровидных, тип 8 по классификации В.М Вернера (Werner 1988: 48—51). Такой псалий изображен и у одного из коней на костяной пластине из Орлатского могильника (Пугаченкова 1987: 56—65; 1989а: 148—152, рис. 70—72; 1989б: 104—108; Abdullaev 1995: 174; 2007: 79; 88, fig. 8; 89; 92; Бернар, Абдуллаев 1997: 75—78, рис. 2; Pyasov, Rusanov 1998: 107—159; Никоноров, Худяков 1999: 141—154; Маслов 1999: 219—236; Алимов, Богомолв 2000: 171—172, рис. 4; Яценко 2000: 89—92, рис. 2; Горбунова 2001: 138—139, рис. 6а—б; Vorearachchi, Sachs 2001: 325—339, fig. 3; Pyasov 2003: 267—269, 271—304, pl. VII: 1—2; Winkelmann 2003: 88, Abb. 18; Fröhlich 2005: 63—64, fig. 2; Francfort 2011: 309, 312, 313, fig. 33; 2014: 1553, 1555, fig. 4; Grenet 2012: 11, fig. 11 (слева); 14; Gruber et al. 2012: 366, fig. 21; 370; Подушкин 2012: 37—42, рис. 3; 5: 1—2; 47—48; Ильясов и др. 2013: 186—188; Brosseder 2013: 96, Abb. 8; Olbrycht 2015: 338—340, fig. 4; Горячев и др. 2016: 636, рис. 4: 1; 638, 640—645; Skupniewicz, Lichota 2017: 71, fig. 6), а также на гравированном изображении со сценой охоты на роговой накладке лука из могильника Кылышжар в Южном Казахстане (Подушкин 2022: 192, рис. 8; 193).

Подобные же псалии происходят из Ай-Ханума (Guillaume 1985: 259, figs. 7—8; Guillaume, Rongeuille 1987: 34—35, nos. 630, 634, pl. 13: 1—2) и слоя I в. н.э. в Сиркапе (Marshall 1951: vol. II, 551; vol. III: pl. 165, nos. 100a-b, pl. 185d). Парфянские и сасанидские псалии имели другую форму (Azzaroli 1985: 92—93). Генезис пропеллеровидных псалиев в Средней Азии и на Переднем Востоке детально прослежен начиная с эпохи поздней бронзы (Guillaume 1985: 259; Litvinskij 1984: 51—52, Abb. 11: 10). Надо полагать, что именно среди данных памятников надо искать прототипы и параллели псалиям, изображенным на сосуде из Косики (см. подробнее: Трейстер 1994: 189—190).

В.Е. Маслов (1999: 226) справедливо расширяет список аналогий таким псалиям находками из Покровки и Сидоровки, опубликованными уже после выхода моей статьи 1994 г.

В кургане № 1/1986 в Сидоровке на р. Иртыш такие железные псалии (Матющенко, Татаурова 1997: 46, 58 (с датировкой II—III вв. н.э.), рис. 5: 9—10) были найдены в одном комплексе с серебряными фаларами парфянского типа, серебряной чашей с *net-pattern*, хорезмской флягой, разнообразными китайскими изделиями, а сам комплекс вряд ли выходит за рамки I в. до н.э. (Treister 2020: 382—384, note 45).

Не менее примечателен и курган № 17/1993 могильника Покровка-2, в насыпи которого были найдены аналогичные псалии (Яблонский и др. 1994: 38, 159, рис. 81: 1—2), а в одном из погребений которого (Трейстер 2021а: 177—178, рис. 8; 2022: 53, 86, рис. 3) были обнаружены, среди прочего, китайская бронзовая поясная пластина первой половины II в. до н.э. во вторичном использовании (Яблонский и др. 1994: 41—42, 159, рис. 81: 13; Яблонский 1998: 100, 112, рис. 5; Davis-Kimbal, Yablonsky 1996: 7, 15, pl. 7; Богданов 2006: 71, pl. LXI: 2; Boardman 2010: 55, No. B/W4, figs. 196—198; Brosseder 2011: 355—356; 358, fig. 5: 3; 416, list 1, no. 1; Трейстер 2011: 134—135, прим. 193; 2018а: 156—159 с лит., рис. 2; 2022: 53, рис. 1: 2; 3: 5; Treister 2012: 92—93, note 187; Глебов 2016: 72, рис. 2: 13; 75), кинжал с серповидным навершием рукояти, украшенной золотой фольгой и фигурной обмоткой из золотой проволоки и в ножнах с накладным золотым декором (Яблонский и др. 1994: 41, 162, рис. 84: 2—3; Трейстер 2011, 134—135, прим. 193; 2018а: 158—159; 2021а: 177, рис. 8: 1—2; 2022: 53, рис. 1: 2; 3: 5; Brosseder 2011: 356, 358, fig. 5: 24; Treister 2012: 92, note 187) и покрытый красным ангобом кувшин (Яблонский и др. 1994: 42, 162, рис. 84: 4; Brosseder 2011: 356, 358, fig. 5: 4), который по морфологическим, параметрическим и декоративным признакам весьма близок кувшинам, широко представленным в керамических комплексах парфянского периода на территории подгорной полосы Копет-дага (определение С.Б. Болелова). При этом находки предметов

конского снаряжения в насыпи, носившие ритуальный характер, автор раскопок связывает именно с этим погребением (Яблонский и др. 1994: 42).

Такие же псалии известны и в ритуальныхкладах, в частности, со шлемом типа Монтефортино — из кургана у с. Антиповка Воронежской области, который датируется И.И. Гущиной концом II — началом I в. до н.э. (Гущина 1961, 244, рис. 3: 6—8; 246; Raev et al. 1991: 475, fig. 9; 476) и в комплексе с железным восточно-кельтским шлемом в кладе первой половины I в. до н.э. в кургане № 18/2011 могильника Царский в окрестностях Танаиса (Глебов и др. 2020: 361, № 5; 366—367, рис. 7: 7; 8: 5).

На большинстве коней, изображенных на пластинах из Орлата, и у коней на пластине из Тахти-Сангина на концах псалиев изображены кружочки. По мнению Д. Ильясова, это псалии с дисковидными окончаниями, напоминающие богато украшенные в зверином стиле из Северного Причерноморья (Pyasov 2003: 290—291). В.П. Никоноров и Ю.С. Худяков (1999: 147) выделяют несколько типов псалиев на конях пластин из Орлатского могильника, в том числе с дисковидными окончаниями. В этой связи заслуживают внимания, псалий, изображенный на морде одного из коней сосуда из Вербовского (голова второго коня не сохранилась) (рис. 20: 3; 24: 2; 25: 1, 3—4; 27: 6, 8; 28) (кат. № 1.1). При том, что эти изображения выполнены относительно небрежно, хорошо видно, что округлые окончания псалиев не просто имеют дисковидную форму, но выполнены в виде колец несколько неправильной формы. Возможно, что именно такие псалии имели в виду и резчики пластин из Орлата и Тахти-Сангина, а возможно — нет. В качестве ближайшей известной мне параллели псалию, изображенному на сосудах из Вербовского, следует указать на железные псалии с золотой плакировкой с окончаниями в форме колец округлой или листовидной форм с небольшими выступами на концах, найденные в хронологически близком погребении первой половины I в. н.э. № 1 кургана № 1/1995 могильника Октябрьский-V (рис. 43) (Мыськов и др. 1999: 151, № 20; 153, № 55, рис. 5: 2, 3, 5; Кияшко, Мыськов 2000: 47, № 20; 48, № 55, рис. 8: 2; Археологическое наследие 2013: 111 (илл.), № 224; Антипенко 2016: 92, 108, рис. 3: 5). Предполагается, что такие псалии относятся к типу, который появился на рубеже н.э. (Мыськов и др. 1999: 155—156; Глухов 2005: 58). Аналогичные псалии, в том числе украшенные серебряной плакировкой, известны и в других памятниках Нижнего Поволжья, Нижнего Подонья, Прикубанья и Юго-Западного Крыма, датирующихся от рубежа н.э. до I—II вв., при этом исследователи обращали внимание на подобные псалии из погребений хунну в Забайкалье (Могильников 1992: 265, табл. 105: 12), предполагая восточное происхождение псалиев, найденных в кочевнических комплексах на юге Восточной Европы (Мыськов и др. 1999: 155—156; Сергацков, Захаров 2006: 121—122; Антипенко 2016: 92). Между тем псалии из Забайкалья изображены на рисунке только в профиль и совершенно очевидно, если обратиться не только к рисунку, как это сделали исследователи, но и к тексту, то будет ясно, что указанные псалии из могильника Ильмовая падь имели «заостренные или уплощенные концы» (Могильников 1992: 265). Таким образом, основывать предположение о восточном происхождении псалиев этого типа из Забайкалья невозможно, поскольку там такие псалии неизвестны (Соенов 1998: 96—97, рис. 1; Турбат и др. 2004: 84—92; Миняев 2007: 31—32, рис. 15; Матренин, Тишкин 2015: 116—123, рис. 1; 2016).

6.4.4. Копья

Длинные копья в руках всадников на сосудах из Косики (рис. 2: 2; 3: 2; 5: 1—3; 6; 7: 1: 5—6) (кат. № 3.1) и Вербовского (рис. 20: 3; 24; 25: 1: 3—4; 26: 2; 27: 6—8) (кат. № 1.1) сближает между собой то, что они имеют втулку, сильно расширяющуюся к основанию, при этом перья наконечников несколько отличаются по форме.

Перо наконечника копья в руках всадника из Косики имеют ярко выраженную ромбовидную форму с центральным ребром, относительно короткое и по длине чуть больше втулки, тогда как у наконечника копья, который держит в руках всадник, охотящийся на

кабана, на сосуде из Вербовского, имеется более скругленное основание пера, которое приблизительно в полтора раза длиннее втулки, а ребро, как на копье из Косики, не обозначено.

Ближайшей параллелью наконечникам копий, изображенным на сосуде из Косики, является фрагмент фляги из Калалы-Гыр 2 в Хорезме с рельефным изображением всадника, скачущего влево (Калалы-Гыр 2 2004: 227—229, рис. 7: 14—15; Ольбрихт 2010: 75; Гаиров, Кошеленко 2013: 290—292, рис. 2; Olbrycht 2015: 371, fig. 25c; Дедюлькин 2015: 129, рис. 1: 8; 134). Среди известных мне изображений всадников на флягах из Хорезма это единственное изображение, на котором виден наконечник копья, вопреки утверждению Б.А. Литвинского (2001: 199) о том, что копье с ромбовидным наконечником изображено на фрагменте фляги из Кой-Крылган-калы — на этом фрагменте как раз наконечник копья отбит (Толстов 1962: 123, 125, рис. 65e; Воробьева 1967: 201, 203, рис. 75: 6; Пугаченкова 1971, рис. 18; Ольбрихт 2010: 75; Гаиров, Кошеленко 2013: 292, рис. 3; Olbrycht 2015: 371, fig. 25b), наконечник такой формы изображен на копье у всадника на фрагменте фляге из Джанбас-калы, памятника датируемого в рамках IV—I вв. до н.э. (Толстов 1948: 202, табл. 82: 1; Гаиров, Кошеленко 2013: 293, рис. 4). Фляга из Калалы-Гыр 2 не может быть датирована позднее середины II в. до н.э., когда городище прекращает существование (Калалы-гыр 2 2004: 240). Косвенно эта датировка подтверждается и изображенным пристегнутым к левому бедру всадника кинжалу с серповидным навершием и овальными выступами на ножнах, позволяющим предполагать датировку фляги поздним периодом существования городища, скорее всего второй половиной III — первой половиной II в. до н.э. Такие кинжалы изображены в деталях у воинов на каменных стелах из святилищ Байте III и Карамунке на плато Устюрт (Ольховский 2005: 141—143, рис. 142—152; Самашев и др. 2007: 232—234, 238—239, 241, 243, 244, 247—250). Ближайшими параллелями таким кинжалам являются реальные находки III—II вв. до н.э. из кочевнических погребений Южного Приуралья (Прохоровка, курган № 1/1911; Красногоровка) и Нижнего Поволжья (Верхнее Погромное, курган № 7/1957), а также из Буеровой могилы на Таманском полуострове (Мордвинцева, Шинкарь 1999: 140, рис. 1: 2; Трейстер 2010в: 520—521; 2011: 134—135; 2018а: 158—159; 2021а: 178; Зуев 2012: 394—395, рис. 11: 3; 13—14), поэтому относить флягу из Калалы-Гыр-2 к концу IV—III в. до н.э., как это делает М. Ольбрихт (Olbrycht 2015: 371), оснований не вижу.

Определенную близость форме пера наконечникам, изображенным на сосуде из Косики (рис. 3; 5: 1. 3; 6; 7: 6) (кат. № 3.1), демонстрируют один из железных наконечников копий из раскопок Тахти-Сангина (Литвинский 2001: табл. 37: 4) и наконечник копья из упомянутого выше погребения № 6 кургана № 3/1989 могильника Исаковка-I (Koryakova 2006: 109, fig. 11: 1), которые, однако, имеют значительно более длинную втулку, а форма пера наконечника копья с обломанной втулкой из Ай-Ханума (Francfort 1984: 67, pl. 24: 7, no. 1; tabl. 33, no. 1; pl. XXIX: no. 1) близка перу копья, изображенного на сосуде из Вербовского (рис. 20: 3; 24: 2; 25: 1: 3—4; 27: 6—8) (кат. № 1.1).

Среди известных мне наконечников копий из памятников Северного Причерноморья последних веков н.э. — первых веков н.э. (см., например, Хазанов 1971: 44—48; табл. XXIV—XXVII; Лимберис, Марченко 2006: 170—177, рис. 1—2; Гущина, Засецкая 1994: 9; Дашевская 1991: 34, табл. 60: 16—25; Пуздровский 2007: 133, рис. 89: 5—12; Симоненко 2010: 69—76, рис. 45—49; 2015: 82—87, рис. 23—24; Савельев 2010: 176—179, рис. 2) точных параллелей наконечнику копья, изображенному на сосуде из Косики, мне не известно. Возможно, это объясняется тем, что на изображениях втулка очень сильно (утрировано сильно) расширяется к основанию при этом диаметр его, это хорошо видно на изображениях из Косики и Вербовского, сильно превышает диаметр древка копья, что в реальности было бы невероятно. Таким образом, среди реальных археологических материалов поиск очевидно нужно ограничить наконечниками копий с близким соотношением пера и втулки и подобными очертаниями пера.

Хотя среди прикубанских материалов и встречаются копья с ромбовидными перьями с ребром и близкими соотношениями длины втулки и наконечника, в частности в датированном

второй половиной III — первой половиной II в. до н.э. княжеском погребении в Мезмае, но по своим размерам мезмайский наконечник явно не мог относиться к длинному копьё (Mordvintseva et al. 2012: 311, no. 33, fig. 9: 2). В.И. Мордвинцева с соавторами (Mordvintseva et al. 2012: 320—321), приводя параллели из меотских памятников правобережья Кубани (Лимберис, Марченко 2006: рис. 2 (ссылка взята из статьи Mordvintseva et al. 2012: 321)), указывает на то, что, по данным Н.Ю. Лимберис и И.И. Марченко, наконечники копий с ромбовидным пером появляются здесь не ранее II в. до н.э. На самом деле, они известны уже в комплексах IV в. до н.э. (Лимберис, Марченко 2006: 170—177, рис. 1—2).

6.4.5. Луки и стрелы

Короткий лук изображен у всадника второй сцены нижнего фриза сосуда из Косики (рис. 5: 4; 7: 3) (кат. № 3.1). Такой же лук представлен и у коленопреклоненного воина, изображенного на пиксиде (рис. 17; 18: 5; 19: 1—3) (кат. № 3.4). Совпадают не только изображение лука, но и характерного наконечника стрелы с тремя остриями, который относится к типу вильчатых по классификации Б.А. Литвинского. Такие наконечники стрел традиционно считают предназначенными для охоты на птиц и мелкую дичь (Литвинский 1965: 90). Если это соответствует контексту изображения на пиксиде, то на круглодонном сосуде он представлен в сцене сражения. Рассматривая аналогии, я в своей статье 1994 г. (Трейстер 1994: 184—185) указал на тогда еще не опубликованные находки из Тахти-Сангина (см. теперь: Литвинский 2001: 115—116, табл. 31: 33), из Таксилы (Marshall 1951, vol. I: 560, nos. 200—202; vol. III: pl. 169) и отметил, что вероятно наиболее ранним таким наконечником стрелы из Центральной Азии является находка из погребения в Орлатском могильнике, из которого происходят знаменитые пластины со сценами сражения и охоты (Бернар, Абдуллаев 1997: 77, рис. 3: 1; Пыасов, Rusanov 1998: 145, pl. III; Подушкин 2012: 34, рис. 2: 22; 43). К этому списку можно добавить и подобный наконечник из Ай-Ханума, на которые обратил внимание Б.А. Литвинский (Guillaume, Rougeulle 1987: 37, pl. 14: 8; Литвинский 2001: 115). В качестве альтернативного варианта, менее вероятного, на мой взгляд, я указал на то, что на сосудах могли быть изображены не наконечники вильчатого типа, а так называемые ступенчатые (ярусные) наконечники, которые в хуннских памятниках Забайкалья и Монголии датируются I в. до н.э. — I в. н.э., отметив также находку такого железного наконечника стрел в сарматском погребении I в. н.э. у с. Пороги (см. подробнее, Трейстер 1994: 185).

Б.А. Раев решительно отверг мое предположение о том, что на пиксиде из Косики изображен вильчатый наконечник стрелы и высказался в пользу моего альтернативного предположения: «Представляется, однако, что наконечники стрел с выступающим центральным жалом и пламевидно расходящимися от него лопастями изображены настолько реалистично, что отнести их к какому-то иному типу, кроме как к хуннским ступенчатым, невозможно» (Раев 2012: 189)³⁴. Если мы исходим из того, что наконечники стрелы на сосудах переданы реалистично, то следует указать на то, что боковые лопасти наконечников расходятся под острым углом к центральному бойку, а не почти под прямым углом, как это имеет место у ступенчатых наконечников, например из погребения у с. Пороги (Симоненко, Лобай 1991: 15, рис. 7: 5; Симоненко 2008: 251; 2010: 97, рис. 68: 4; 98; 2015: 109, рис. 30: 22; 110; Нефедкин 2011: 171, илл. внизу), из погребения II в. н.э. могильника Битак в Крыму (Пуздровский 2007: 138, рис. 92: 14; Симоненко 2008: 251; 2010: 98; 2015: 110) или датированного в рамках II в. до н.э. — I в. н.э. погребения курганного могильника Ачмайли в Ташкентском оазисе (Алимов, Богомоллов 2000: 167, 168, рис. 2: 6), и лишь чуть короче центрального. Таким образом, не вижу никаких оснований менять свою точку зрения — с

³⁴ См. также Нефедкин 2011: 171 со странным комментарием. Вначале пишется, что на сосуде из Косики изображена стрела «с наконечником в виде трезубца, предназначенная, по-видимому, для поражения лошадей противника (о том, что аналогичные наконечники изображены на пиксиде, А.К. Нефедкину не известно — МТ). Затем комментируя ярусный наконечник стрелы из Порогов, автор пишет; «он же изображен на сосуде из Порогов». Вероятно, автора не смущает тот факт, что наконечник стрелы из Порогов никак нельзя обозначить как имеющий «форму трезубца».

наибольшей вероятностью на сосудах изображены именно наконечники вильчатого типа, находки которых, датирующиеся не позднее 145 г. до н.э. (Ай-Ханум) и II—I вв. до н.э. (курган № 2 Орлатского могильника) известны в Бактрии и Согде.

6.4.6. Мечи

Мечами, подвешенными на поясе слева, вооружены лишь два всадника нижнего фриза сосуда из Косики (кат. № 3.1): катафрактарий (рис. 3: 2; 5: 3; 6: 2—3; 7: 5) и стреляющий лучник (рис. 5: 4; 7: 3). Оба меча имеют округлое навершие, тогда как формы перекрестий различаются: меч катафрактария имеют почти треугольное перекрестье с вершиной, обращенной вверх и нижней слегка выпуклой стороной (т.е. почти ромбовидной формы), тогда как форма перекрестья второго меча неясна: возможно, оно достаточно широкое, прямоугольное, и украшено в центральной части двумя вертикальными полосками.

В статье 1994 г. я отмечал, что было бы естественно отнести меч к типу с кольцевидным навершием I в. до н.э. — II в. н.э., однако, мечи этого типа имеют прямые перекрестья. Так или иначе, я предполагал, что, скорее всего, меч, который всадники носили слева, был длинным мечом (Трейстер 1994: 185—186). Длинные мечи с кольцевидными навершиями рукояти и прямыми перекрестьями, по крайней мере, ко II в. до н.э. получают довольно широкое распространение у кочевников Южного Приуралья, Центральной Азии и Нижнего Поволжья (Скрипкин 1990: 120—125, рис. 21: 15—17, 19; 2005: 171—185; 2006, 13, 28, рис. 8: 1—12; 2010: 335—358; Марченко 1996: 54—56; Васильев 2001: 52; Winkelmann 2003: 85—86; Гуцалов 2007: 14; Сергацков 2007: 58—64; Трейстер 2010в: 498—502; Петров 2013: 256—258; Симоненко 2015: 43—53; Olbrycht 2015: 368).

Перекрестья мечей типа изображенных на сосуде из Косики среди реальных находок длинных мечей или кинжалов в рассматриваемую эпоху мне не известны. Они отличаются по форме и от перекрестий длинных мечей китайского типа, имеющих прямоугольный вырез в верхней части и нижнюю — в форме треугольника углом вниз, как например, у меча из кургана № 2 Орлатского могильника. Я уже не говорю о том, что такие мечи имели не округлые, а дисковидные (сегментовидные в профиле) навершия. Изображений длинных мечей парфянского времени ранее II—III вв. н.э. практически не известно, а на поздних длинных мечах детали оформления рукояти и перекрестий неразличимы (Winkelmann 2003: 58—62; 2013: 240—242; 245—249); реальные находки парфянских длинных мечей чрезвычайно редки, а среди опубликованных — известны экземпляры с прямыми перекрестьями, но без наверший (Farrokh et al. 2016: 49—53, figs. 21—25; Karamian et al. 2018: 44—50, fig. 5), лишь в одном случае в могильнике Вестемин на севере Иране был найден длинный меч с прямым перекрестьем и навершием, опубликованный на фотографии — ни размеры навершия, ни его форма и материал не указаны (Farrokh et al. 2018: 19, fig. 3; Karamian et al. 2018: 45, 46, fig. 4).

Если мы все же будем исходить из того, что меч на сосуде из Косики имел не кольцевидное, а именно округлое навершие (что мешало мастеру, на самом деле, изобразить его кольцевидным!), то в уже упомянутом погребении в Ташкентском оазисе был найден длинный меч (слева от погребенного) не с кольцевым, а именно с округлым навершием рукояти, материал которого в публикации не обозначен, и с прямым перекрестьем (Алимов, Богомоллов 2000: 166—167, рис. 1 (слева); 171). Подобные навершия (в форме округлой пластины) венчают рукояти длинных мечей с аналогичным перекрестьем из датированного II—I вв. до н.э. кургана № 5 Агалыкского могильника в Самаркандской области (Обельченко 1967: 181, 183, рис. 3: 1; 1978, 117, рис. 1: 3; 1981: 26; Бернар, Абдуллаев 1997: 79—80, рис. 4: 2; Алимов, Богомоллов 2000: 171) и погребения в кургане у тригонометрического пункта Лявандакского могильника в Бухарском оазисе (Обельченко 1962: 131, рис. 8; 1978: 117—118; Бернар, Абдуллаев 1997: 79—80, рис. 4: 4; Алимов, Богомоллов 2000: 171), а также парадного кинжала с прямым перекрестием из погребения второй половины I в. до н.э. в кургане № 1/1899 у хут. Зубова в Прикубанье

(навершие в виде пластины имеет округлый сбоку вид с волнитообразным декором из золотой фольги в технике плакировки?) (Думберг 1901: 97; Гущина, Засецкая 1989: 116, № 124, табл. XI; Cat. New York 2000a: 187, no. 134; Трейстер 2010в: 513; Воронятов 2020: 241, ил. 6; Кат. Ст. Петербург 2020: 633, № 241.3). Интересно, что подобное округлое (но не кольцевидное) навершие имеют мечи воинов, изображенных на ковре из кургана № 31 могильника Ноин-Ула в Северной Монголии. При этом перекрестье меча, которое в публикации обозначено как прямое, на самом деле очень близко по форме перекрестью меча, изображенного на сосуде из Косики: оно не узкое, имеет скругленные углы (Полосьмак, Богданов 2015: 88—89, рис. 4.4—5; 91, рис. 4.7; 93; 98; 108, рис. 4.25). Авторы публикации материалов из Ноин-Улы склоняются, вероятно, к тому, что этот меч относится к типу длинных мечей без навершия (тип 1 по классификации А.М. Хазанова), никак не объясняя ни наличие округлого навершия, ни перекрестья формы, не характерной для таких длинных мечей (Полосьмак, Богданов 2015: 93, 96). Предполагается, что ткань ковра изначально предназначалась для туник и была изготовлена в Сирии, а сшита в полотно и расшита изображениями она была в Северо-Западной Индии, вероятнее всего не ранее последней четверти I в. до н.э. (*terminus ante quem* — датировка кургана 9 г. до н.э. по лаковой чашечке с иероглифическими надписями), при этом изображения отражают реалии индо-скифов (саков) и индо-парфян (Полосьмак, Богданов 2015: 113—114). Альтернативная точка зрения предполагает, что ткани были расшиты в Бактрии в эпоху, когда она была под властью юэчжей, т.е. после 120-х гг. до н.э. (Яценко 2011: 27—38; Yatsenko 2012: 39).

Интересно, что у всадников с мечом на левом боку, изображенных на сосуде из Косики (рис. 3: 2; 5: 3—4; 6: 2—3; 7: 3. 5), нет прикрепленного к правому бедру кинжала. Такое сочетание — длинный меч, носившийся, как правило, слева на поясе и короткий кинжал в ножнах, прикрепленных к правому бедру, — получает распространение у кочевников Евразии еще во II—I вв. до н.э., что подтверждается находками *in situ* в погребениях кочевников этого времени и в Западной Сибири, и в Бактрии, а также в Нижнем Поволжье и на Нижнем Дону (см. Трейстер 2010в: 502)³⁵, а также изображением таких кинжалов у воинов с длинными мечами и копьями на ткани из кургана № 31 Ноин-Улы (Полосьмак, Богданов 2015: 88, рис. 4.4; 91—92, рис. 4.7—8; 95, рис. 4.11; 93; 108, рис. 4.25; Francfort 2014: 1566—1569, fig. 12).

Впрочем, считать, что этот обычай получил повсеместное распространение вероятно также нельзя. Известны случаи, когда в погребениях были найдены только парадные кинжалы с серповидным навершием (без длинного меча), как в упомянутом выше погребении кургана № 17/1993 могильника Покровка-2 (Яблонский и др. 1994: 41, 162, рис. 84: 2—3; Трейстер 2011, 134—135, прим. 193; 2018a: 158—159; 3021: 177, рис. 8: 1—2; 2022: 53, рис. 1: 2; 3: 5; Brosseder 2011: 356, 358, fig. 5: 24; Treister 2012: 92, note 187) или в погребении № 9 кургана № 10 могильника Барановка-I (Мордвинцева, Шинкарь 1999: 139, № 3, рис. 1: 3; Сергацков 2000, 31, рис. 33: 8). Интересно в этой связи, что кинжал такого же типа у всадника с копьем на фляге из Калалы-Гыр 2 изображен пристегнутым не к правому, а к левому бедру.

6.5. Костюм

Все персонажи кубков из Косики (рис. 3: 2; 5; 6: 2; 7: 1. 3. 5—6) (кат. № 3.1) и Вербовского (рис. 24; 25: 1. 3; 26: 2; 27: 6. 8; 28: 2) (кат. № 1.1) имеют плотно обтягивающие ноги штаны, заправленные в низкие сапожки, края которых показаны двумя параллельными линиями. При этом поверхность сапожек персонажей на кубке из Вербовского дополнительно оформлена двумя х-образно пересекающимися линиями. Возможно, они дополнительно обтягивались длинными завязками, которые у сапожек воинов, изображенных на фаларах из могильника

³⁵ См. также совместную находку длинного меча и кинжала в рассматриваемом выше погребении могильника Ачмайли в Ташкентском оазисе. См. меч: Алимов, Богомоллов 2000: 166—167, рис. 1 (слева); 171. См. кинжал: Алимов, Богомоллов 2000: 166—167, рис. 2: 1.

Кривая Лука-IX в Нижнем Поволжье (рис. 41—42) (Дворниченко, Федоров-Давыдов 1981: 100—105; Fedorov-Davydov 2001: 8, fig. 3: 10; Mordvinceva 2001: 37—38, Taf. 19; Cat. Rome 2005: 169, nos. 148—149), свисают по сторонам.

Верхняя часть их костюма весьма разнообразна. На кубке из Косики (кат. № 3.1) представлено четыре типа верхней одежды (см. ниже), анализ и аналогии которым уже приводились нами ранее (Трейстер 1994: 186—188).

1) Охотники на кабана верхнего фриза одеты в подпоясанные кафтаны с левой полой, запахнутой внутрь, при этом правая пола имеет отходящий с заспинной части треугольный конец, заткнутый за пояс слева на боку (рис. 5: 1—2; 6: 1; 7: 1). Поскольку на кубке из Вербовского (кат. № 1.1) из двух всадников, верхняя часть тулова одного утрачена полностью, а у второго в значительной части, можно предполагать, что их кафтаны относятся к этому же типу. В одном случае пояс украшен косыми параллельными насечками (рис. 24: 1; 26: 2—3). В другом — аналогичная полоса проходит поперек бедра всадника и вероятно обозначает нижний край кафтана (рис. 24: 2; 25, 1—3; 27: 6. 8; 28: 2).

2) Воин-копейщик на нижнем фризе одет, вероятно, в панцирную рубаху с небольшим треугольным вырезом на груди, показанным двойной линией: внутри выреза видны мелкие кольца, скорее всего, кольчуги, одетой под панцирь (рис. 3: 2; 5: 3 слева; 6: 2—3; 7: 5).

3) Легковооруженный всадник из первой сцены нижнего фриза одет в подпоясанную рубашку, плечи и грудь закрывают очевидно кожаные оплечья, закрывающие, главным образом, плечи, вероятно лопатки и часть груди (во всяком случае он не спас конника от стрелы, попавшей в подмышку) (рис. 5: 3 справа; 6: 2; 7: 6).

4) Лучник на второй сцене нижнего фриза (рис. 5: 4; 7: 3) и лучник на пиксиде (рис. 17; 18: 5; 19: 1—3) (кат. № 3.4) одеты в кафтаны с оторочкой, показанной дополнительной параллельной линией, левая пола запахнута внутрь; кафтан подпоясан, на груди остается треугольный вырез.

Здесь мы сосредоточимся на наиболее важных элементах костюма.

6.5.1. Панцирь

Воин-копейщик на нижнем фризе сосуда из Косики (кат. № 3.1) одет, вероятно, в панцирную рубаху с небольшим треугольным вырезом на груди, показанным двойной линией: внутри выреза видны мелкие кольца, скорее всего от кольчуги, одетой под панцирь³⁶ или являющейся элементом панцирной рубахи (рис. 3: 2; 5: 3 слева; 6: 2—3; 7: 5).

По форме чешуек и их размеру близкой аналогией является панцирная рубаха всадника, изображенного на костяной пластине из Дедоплис Гора. Однако имеются и существенные отличия — отсутствует V-образный вырез на груди, а рукава рубахи — короткие (Gagoshidze 2008: 99—100, no. 92; pl. 40). На парфянском рельефе со сценой охоты на кабана (Ghirshman 1962: 106, Abb. 122; Abdullaev 1995: 175, fig. 6: 12; Cat. London 2012: 115; Skupniewicz 2016, 64—65, fig. 9) чешуйчатый доспех закрывает все тело всадника, в том числе его ноги. В любом случае следует отметить отличие панцирной рубахи всадника из Косики от доспехов сако-юэчжийского типа (Литвинский 2010а, 338—346), представленных, в частности, на фризе из Халчаяна (Пугаченкова 1971: 69, 71, № 38, 48; рис. 82—84; 1987: 253—267; Bernard 1987: 760—761; Abdullaev 1995, 172—174, fig. 4; 2007, 89—95; Грене 2000: 130—135; Литвинский 2010б: 89—91; Francfort 2011: 311—312; Ходжайов, Абдуллаев 2011: 45—53; Grenet 2012: 12—13, figs. 9—10; Mode 2013: 206—212; Olbrycht 2015: 348—349, figs. 10—11) и пластинах из Орлатского могильника (Пугаченкова 1987: 56—65; 1989а: 148—152, рис. 70—72; 1989б: 104—108; Abdullaev 1995: 174; 2007: 79; 88, fig. 8; 89; 92; Бернар, Абдуллаев 1997: 75—78, рис. 2; Pyasov, Rusanov 1998: 107—159; Никоноров, Худяков 1999: 141—154; Маслов 1999: 219—236; Алимов, Богомоллов 2000: 171—172, рис. 4; Яценко 2000: 89—92, рис. 2; Горбунова 2001: 138—

³⁶ К моему предположению (Трейстер 1994: 187) присоединился и А.К. Нефедкин (2011: 162).

139, рис. 6а—б; Vopearachchi, Sachs 2001: 325—339, fig. 3; Piyasov 2003: 267—269, 271—304, pl. VII: 1—2; Winkelmann 2003: 88, Abb. 18; Fröhlich 2005: 63—64, fig. 2; Francfort 2011: 309, 312, 313, fig. 33; 2014: 1553, 1555, fig. 4; Grenet 2012: 11, fig. 11 (слева); 14; Gruber et al. 2012: 366, fig. 21; 370; Подушкин 2012: 37—42, рис. 3; 5: 1—2; 47—48; Ильясов и др. 2013: 186—188; Brosseder 2013: 96, Abb. 8; Olbrycht 2015: 338—340, fig. 4; Горячев и др. 2016: 636, рис. 4, 1; 638, 640—645; Skupniewicz, Lichota 2017: 71, fig. 6) — здесь доспехи воинов изготовлены из крупных прямоугольных пластин, руки защищены подвижными, заходящими друг на друга пластинчатыми кольцами, и сами кони также имеют панцирную защиту. Доспех всадника, изображенного на ковре из кургана № 31 Ноин-улинского могильника, образован прямоугольными (почти квадратными) пластинами (Полосьмак, Богданов 2015: 88, рис. 4.4; 97, рис. 4.13; 98; 102, рис. 4.17; 103; 108, рис. 4.25). Отличие граффити из Дура-Европос заключается в том, что верхняя часть панцирной рубахи и здесь, как на сосуде из Косики, образована рядами мелких чешуек с закругленным нижним краем. Наиболее крупные пластины и на граффити из Дура-Европос (Dura-Europos. Preliminary Rep. IV 1933: pls. XXI: 3; XXII: 2; Ghirshman 1962: 50, Abb. 63C; Хазанов 1971: 57; Abdullaev 1995: 175, fig. 6: 11; James 2004: 43, fig. 23; Симоненко 2015: 132), и на рассматриваемом изображении располагались в нижней части панциря.

Комбинированные доспехи, представлявшего собой комбинацию кольчуги и чешуйчатого панциря, так наз. *lorica hamata squamataque* или *lorica plumata* употреблялись как в римской армии, так и пользовались популярностью у варварской аристократии на границах Империи (E. Künzl 2002: 133, 135—136, 138—140, список № 2, 1—10; Abb. 12 (карта); James 2004: 110—111; Wijnhoven 2009; Driehaus et al. 2010: 339—407). Вероятно, кольчуги как элемент комбинированного доспеха применялись уже в парфянскую эпоху, высказывал в свое время предположение А.М. Хазанов, отмечая, что время и место появления кольчужных доспехов нельзя считать установленным, хотя наиболее вероятно, что родиной их был Иран или эллинистический Восток (Хазанов 1971: 57). Однако совершенно очевидно, что кольчуги и в Малой Азии, куда они попали с галатами, и в Селевкидском царстве, и в Прикубанье и на Северо-Западном Кавказе появляются не позднее начала II в. до н.э. (Waurick 1979: 318—332; Алексинский 2013: 77; Симоненко 2015: 139, 141; Anderson 2016: 38—40; Дедюлькин, Шевченко 2017: 51—53). Впрочем, кольчугу, представленную на фризе из храма Афины Полии в Пергаме, с короткими рукавами и птеригами (Bohn 1885: 96—97, Taf. XLVI; XLIX: 4; Waurick 1979: 327, Abb. 197; Webb 1996: 58) трудно сравнивать с панцирной рубахой с длинными рукавами и V-образным вырезом, изображенной на сосуде из Косике.

Если обратиться к реальным археологическим находкам защитного вооружения, то комбинированные доспехи, состоящие из элементов кольчужного плетения, пластин и чешуек были найдены в некоторых кочевнических погребениях Нижнего Поволжья, Нижнего Подонья и Прикубанья (Хазанов 1971: 60—62, табл. XXX: 1—2, 9—10; Waurick 1979: 325—326; Симоненко 2010: 111—119, рис. 76), причем самые ранние из них из погребений у ст. Воздвиженской и хут. Зубова в Прикубанье (Дедюлькин, Шевченко 2017: 53, № 24—25), А.В. Симоненко считает трофеями сираков во время Похода в Малую Азию Фарнака в 48—47 гг. до н.э. (Симоненко 2015: 125, рис. 34; 127, 131—132). Интересно в этой связи, что доспех всадника, изображенного на сосуде из Косики, не удостоился комментария А.В. Симоненко.

В любом случае, прототипы панцирной рубахе на всаднике из Косики следует скорее искать на территории державы Селевкидов и в Парфии, нежели в Бактрии или Хорезме.

6.5.2. Наплечники

Вероятно кожаные наплечники изображены у раненного всадника, упавшего с коня, на нижнем фризе кубка из Косики (рис. 5: 3 справа; 6: 2; 7: 6). В статье 1994 г. я уже приводил аналогии использованию наплечников по находкам в скифских курганах, изображениям на гробне из Солохи и скифских стелах (Трейстер 1994: 187—188). Новые находки позволяют

включить в круг аналогий наплечники доспеха из погребений IV в. до н.э. могильника Филипповка-I в Южном Приуралье, в частности, погребения № 2 кургана № 4. Они представляли собой нашитые на кожаную основу 9 рядов крупных чешуйчатых пластин $3,5 \times 2,5$ см. Нижний ряд состоит из 25—30 крупных ($10,5 \times 2$ см) пластин прямоугольной формы. Реконструируемые размеры каждого наплечника — около $45—50 \times 30—35$ см (Рукавишников, Рукавишникова 2008: 110, рис. 8—9; Рукавишникова 2013: 74).

6.5.3. Наручи

Все всадники, изображенные на кубке из Косики (кат. № 3.1), имеют наручи в виде широких браслетов с центральной продольной полосой, украшенной зигзагообразным орнаментом. При этом копейщики носят наручь на правой руке (рис. 3: 2; 5: 1—2, 3 слева; 6: 1—3; 7: 1, 5), а лучники — на левой (рис. 5: 3 справа. 4; 6: 2; 7: 3. 6).

Наручи из широких металлических колец видны на некоторых граффити из Дюра-Европос (Dura-Europos. Preliminary Rep. IV: pls. XXI: 3; XXII: 2; Ghirshman 1962: 50, Abb. 63C; Хазанов 1971: 57; Abdullaev 1995: 175, fig. 6: 11; James 2004: 43, fig. 23; Симоненко 2015: 132). Известны находки такого рода I в. н.э. из Таксилы — одна из них состояла из 18 пластин, вторая — из 24 (Marshall 1951: vol. 2, 550, no. 91a—b; vol. 3: pl. 170). А.М. Хазанов предполагает, что такие кольца-полосы могли быть и кожаными: таковы были доспехи иранских катафрактариев (Хазанов 1971: 57; см. также Горелик 1982: 82—83, табл. 1; 97, табл. 10: к).

Близкой параллелью являются наручи, изображенные на руках всадников на пластине из Шами, однако, в отличие от публикуемых изображений здесь отсутствует продольная полоса зигзагообразного орнамента (Ghirshman 1962: 109, fig. 125). Отметим также, что подобная широкая наручь, заштрихованная косыми параллельными линиями, образующими ромбы, изображена и на правой руке охотника с луком на роговой накладке лука из могильника Кыльшжар (Подушкин 2022: 192, рис. 8; 193).

В статье 1994 г. я предполагал, что эти «наручи могли выполнять не только, а возможно, и не столько защитные функции, сколько служить инсигниями власти, а также иметь декоративное назначение. Такое же назначение мог иметь и золотой ажурный предмет с аналогичной зигзагообразной орнаментацией, найденный в том же самом погребении Косики» (Трейстер 1994: 188). Наручь из Косики состоит из двух частей на шарнирном соединении. Помимо ранее публиковавшейся целой части (рис. 44) (Дворниченко, Федоров-Давыдов 1989: 7, рис. 2; 1993: 170—173, рис. 18; Dvornitchenko, Fedorov-Davydov 1994: 69 (рис. вверху справа); Treister 1997: 53—54; 90, fig. 21; 2005: 230—231, 236—237, figs. 12: 3; 13: 3; Fedorov-Davydov 2001: 145, no. 3, pls. 17—18; Cat. Rome 2005: 120—121, no. 64; Мордвинцева, Трейстер 2007: т. 2, 42, № А114.8), были найдены и фрагменты второй половины наручи (рис. 45).

6.5.4. Диадема

Диадема в форме узкой повязки изображена лишь на лбу воина-катафрактария кубка из Косики (рис. 3: 2; 5: 3 слева; 6: 2—3; 7: 5). Повязки-диадемы начиная с Александра Великого и на протяжении эллинистической эпохи были однозначным атрибутом царской власти «quintessential hellenistic symbol of royalty» (Eckstein 2009: 249) и изображались на портретах царей и цариц в чеканке различных династий, в том числе и в державе Селевкидов, и в Парфии, и в Бактрии³⁷. Диадема присутствует и на портретных статуях царей

³⁷ Об этом подробно в целой серии статей в сборнике материалов конференции, прошедшей в Мюнстере в 2009 г.: Das Diadem der hellenistischen Herrscher: Übernahme, Transformation oder Neuschöpfung eines Herrschaftszeichens? Bonn, 2012. См. в частности: Dahmen 2012: 281—292; Naake 2012: 293—313; Salzmann 2012: 337—383; Dumke 2012: 385—393; Naake 2014: 24—28. О заимствовании диадемы как инсигнии власти у Александром Македонским у Ахеменидов см. также: Ольбрихт 2015: 134—143.

эллинистического времени, в частности предполагаемом портрете царя селевкидской или греко-бактрийской династии из храма Окса (Kat. Zürich 1989: 42, Nr. 13; Nehru 2009: 195, Abb. 4; Kat. Mannheim 2009: 351, Nr. 232; Литвинский 2010а: 255—269, илл. 18). Специальное исследование изображений диадем на парфянских монетах, предпринятое Х. фон Галлом, позволило исследователю выделить несколько типов диадем, которые носили представители династии Аршакидов.

Диадема, изображенная на лбу катафрактария, — «эллинистического типа в форме простой повязки из ткани типа представленных на ранних парфянских монетах, чеканенных от Тиридата I до Орода I, т.е. до 38 г. до н.э. (von Gall 1969/70: 301—303, Abb. 2; Curtis 1998: 62—63; Яценко 2006: 132—133)³⁸. Более поздняя, так называемая ребристая, диадема появляется не ранее середины I в. до н.э., она, в частности, представлена на бронзовой статуе, найденной в Шами (Ghirshman 1962: 88—89, fig. 99; Colledge 1977: 86, fig. 12; Mathiesen 1992: 166—167, no. 80; Brentjes 1993: 34, Abb. 39; Vogelsang-Eastwood 2000: 43—44, fig. 13; Curtis 2001: 315, pl. IIa; Winkelmann 2003: 56, Abb. 6 oben; Kat. Bochum 2004: 822, Abb. S. 823 rechts, 826; Яценко 2006: 114, fig. 68; Ellerbrock, Winkelmann 2012: 192, Abb. 36; Olbrycht 2013: 87, Abb. 12; 2015: 360, 362, fig. 19; Brosseder 2015: 223, 224; 293, list 21, no. 60; Lindström 2021: 189—190, fig. 13).

Несомненно, диадема на голове катафрактария, изображенного на сосуде из Косики, указывает на его очень высокий социальный ранг, вероятно, если и не царя, то, по крайней мере, члена царской семьи или представителя высшей знати³⁹.

Носили ли такие диадемы кочевники? Ни один из них на известных мне изображениях воинов, связываемых с культурой кочевников Евразии последних столетий до н.э. и первых веков н.э., не был изображен с диадемой (нет их ни у всадников на пластинах из Тахти-Сангина и пряжках из Орлатского могильника; скорее всего, нет ее и у всадника на роговом предмете с городища Калылы-гыр 2, хотя самая верхняя часть головы его утрачена, поэтому 100% гарантии нет). Возвращаясь к диадеме катафрактария на сосуде из Косики (рис. 3: 2; 5: 3 слева; 6: 2—3; 7: 5), отметим, что подобную же диадему мы встречаем и на фресках из Акшахан-кала в Хорезме (Yagodin et al. 2009: 33, fig. 7, KY06 P028; 37, fig. 11, KY06 P034; Kidd, Betts 2010: 658—659, figs. 8—9; Betts et al. 2017: 124). Однако особое внимание привлекают такие диадемы, изображенные на скульптурах из Халчаяна, причем как на персонаже, который идентифицируется как парфянский правитель (царь или один из князей) (Пугаченкова 1971: 50, № 52, рис. 59 («парфянский принц», которого Г.А. Пугаченкова отождествляла с царем Фраатом IV, 38/37 — 3/2 гг. до н.э.); Rtveldze 2011: 158, fig. 2; Ходжайов, Абдуллаев 2011: 50—51, 122, рис. 22. Об атрибуции см. также Грене 2000: 130—135; Grenet 2012: 12 (Вардан I, ок. 39—47 гг. н.э.). См. критику гипотезы Ф. Грене: Литвинский 2010б: 89—90; Rtveldze 2011: 158—159 (Фраат IV); Olbrycht 2015: 349 (необязательно царь, возможно один из местных парфянских князей эпохи Орода II, 58/57—38/37 гг. до н.э. или Фраата IV; здесь же обзор различных точек зрения о датировке Халчаяна); Skupniewicz, Lichota 2017: 69—78), так и на местных кушанских аристократах и всадниках-лучниках (саках или юэчжи?) (Пугаченкова 1971: 48, № 6, рис. 50, 53 (царица); 57, № 56, рис. 63—64 (принц Геранч); № 70, рис. 65, 67 («пожилой Геранч»); № 58, рис. 68 («сидящий правитель»); 68, № 45, рис. 78 («голова всадника»); 69, № 48, рис. 79 («голова Геранча»); von Gall 1990: 48—49, Abb. 8; Nehru 2009: 193, Abb. 1a; 194, Abb. 3; Francfort 2014: 1574,

³⁸ Такая диадема кроме монет представлена, например, на бронзовом медальоне из Западной Сибири, поступившем в Эрмитаж из Музея Ханты-Мансийска: Кинжалов 1959: 197—202, рис. 1—2 (Готарз I); Lukonin 1967: pl. 18 (II в. н.э.); Кат. Ст. Петербург 1996: 46—47, № 1 (Е. Зеймаль: 80—30 гг. до н.э., или Готарз I, или Фраат III, или Митридат III или Ород II); Kat. Wien 1996: 396, Nr. 69 (Е. Зеймаль: Фраат III или Ород II); Берзина 2005: 193, 194, рис. 4 (Готарз I); Kat. Mannheim 2009: 335, Nr. 213. М. Ольбрихт (Olbrycht 1998: 29, Anm. 145) упоминает только атрибуцию Кинжалова. См. также подобную диадему у лучника на перламутровой пластине инкрустации из гробницы в Шами, предположительно датированной II—I вв. до н.э.: Ghirshman 1962: 109, Abb. 125A; Godard 1965: 157, fig. 93; Compareti 2011: 5, note 16.

³⁹ К аналогичному выводу пришел и А.К. Нефедкин (2011: 162): «Поскольку на лбу побеждающего всадника видна диадема, скорее всего, это изображение какого-нибудь князя».

1575, fig. 15b; Skupniewicz, Lichota 2017: 71, figs. 1—2. См. также диадему на голове так наз. «бактрийской богини» из Дальверзин-тепе: Pougatchenkova 1978: 48—49, figs. 32—33; Ходжайов, Абдуллаев 2011: 59—60, 130, рис. 32).

Фрагмент безворсового ковра, возможно бактрийской работы III—II в. до н.э. во вторичном использовании (из него были сшиты штаны погребенного) с портретным изображением воина с копьем, с повязанной на голове диадемой, происходит из гробницы No. 1 могильника Сампула I в Хотане — хотя С.А. Яценко определяет изображение просто как воина, имеются основания, учитывая другие изображения на ткани (в частности, кентавра Хирона) предполагать, что это мог быть портрет или Александра Великого, или одного из индо-скифских царей (Cat. New York 2004: 194—195, no. 101; Яценко 2006: 261; Kat. Mannheim 2007: 213—214, Nr. 113; Wagner et al. 2009: 1065—1075; Christopoulos 2012: 15, 25, pl. 4; Yatsenko 2012: 46, fig. 7; Гюль 2012: 318, 319, рис. 1: 1; 320; Francfort 2014: 1570, fig. 13a), что косвенно подтверждается результатами ДНК исследований костяных остатков из могильников, свидетельствующих о происхождении погребенных из Восточного Средиземноморья или Кавказа (Christopoulos 2012: 27). Узкие диадемы повязаны также на головах трех воинов, изображенных на ковре из кургана № 31 Ноин-Улы, включая спешившегося всадника в доспехе, с плащом или знаменем (Полосьмак, Богданов 2015: 88, рис. 4.4; 97, рис. 4.13; 98; 102, рис. 4.17; 103; 108, рис. 4.25), а также воина на ковре из кургана № 25 (Тревер 1940: 144—145, табл. 42; Руденко 1962: табл. LXI; Ghirshman 1962: 109, Abb. 126; Rudenko 1969: Taf. LX).

Так или иначе, ближайшие параллели диадеме всадника-катафрактария на сосуде из Косики (рис. 3: 2; 5: 3 слева; 6: 2—3; 7: 5) уводят нас или в Парфию, или еще дальше на восток, где, судя по всему, этот обычай перенимают кочевники саки и юэчжи. Нельзя исключать и возможность эллинистического влияния, например, через Северное Причерноморье. Обычай ношения диадем сарматской знатью Северного Причерноморья в I в. н.э. подтверждается изображением ее на портрете царя аорсов Фарзоя на золотых статерах, чеканенных в Ольвии (Карышковский 1988: 108—112; 2003: 141—142, 283—285, № 452—463), а также реальными находками диадем в погребения кочевников Нижнего Подонья (Яценко 2006: 227). Отметим в этой связи, что из погребения в Косике происходят и золотые подтреугольной формы «гофрированные листки, которые могли крепиться к погребальному венку или диадеме (Cat. Rome 2005: 130—131, nos. 79—85). Они относятся к типу, получившему распространение в Средиземноморье еще во II в. до н.э., а на Боспоре — не позднее второй половины I в. до н.э. (Трейстер 2015: 89—97).

7. Фронтальность изображений

Рассматривая с этой точки зрения сцену сражения на публикуемом сосуде, необходимо отметить сочетание в ней элементов фронтального и профильного изображения. Так, если фигура катафрактария представлена *en face*, сидящей на лошади, изображенной в профиль (рис. 3: 2; 5: 3 слева; 6: 2—3; 7: 5), то фигура сраженного им лучника изображена в профиль (рис. 5: 3 справа; 6: 2; 7: 6). Также в профиль изображена голова катарфрактария, изображенного сидящем на коне, скачущим вправо, на костяной пластине из Дедоплис Гора (Gagoshidze 2008: 99—100, no. 92; pl. 40).

В качестве сочетания в одной сцене профильного и фронтального изображения в статье 1994 г. я ссылаясь на фреску с изображением охотящегося Митры из Дура-Европос, а обратив внимание на ранние примеры изображений всадников, скачущих в профиль, с головой развернутой *en face*, я пришел к заключению о том, что вряд ли можно относить использование принципа фронтальности мастером сосуда из Косики к заимствованиям из художественного арсенала парфянского искусства, в котором фронтальные изображения появляются, скорее всего, не ранее середины I в. н.э. (Трейстер 1994, 196—197)⁴⁰.

⁴⁰ О хронологии появления фронтальных изображений в парфянском искусстве см. также Compareti 2011: 5.

Здесь следует обратить внимание и на изображения всадников на фризе из Халчаяна. Скачущие вправо и изображенные в профиль всадники показаны с лицами, развернутыми к зрителю — в три-четверти или фронтально (катафрактарий) (Пугаченкова 1971: 65—75; Mode 2013: 206—212). Я уже писал (Трейстер 1994, 196—197) о том, что профильные изображения всадников с развернутой en face головой представлены еще в произведениях торевтики III—II вв. до н.э. (ритон из Мерджан (Ростовцев 1913: 133—137, табл. X: 1; Трейстер 2007: 37—38; Мордвинцева, Трейстер 2007: т. 2, 123, № В23.1 с лит.) и появляются на хронологически близких сосудах из Косики серебряных фаларах из могильника Кривая Лука-IX в Нижнем Поволжье (рис. 41—42) (Дворниченко, Федоров-Давыдов 1981: 100—105; Fedorov-Davydov 2001: 8, fig. 3: 10; Mordvinceva 2001: 37—38, Taf. 19; Cat. Rome 2005: 169, nos. 148—149). Укажем также на подобные изображения всадников на конических серебряных чашах II—I вв. до н.э. найденных в Болгарии: кладе из Якимово (Маразов 1979: 26—31, рис. 2; Cat. Saint Louis 1998: 236, no. 202) и из собрания В. Божкова (Sideris 2016: 208—309, no. 142). Таким образом, ракурс изображения катафрактария на сосуде из Косики не может являться аргументом в пользу возможного парфянского происхождения сосуда.

8. Исследование металла

Анализ металла из пробы, взятой из стенки кубка из Вербовского (Treister, Chugaev 2022: 90, 97, 103, AG-12; Group A, fig. 24), показал близость металла по своим Pb-Pb характеристикам к серебросодержащим эпitherмальным месторождениям Восточных Понтид, которые простираются вдоль южного побережья Черного моря к востоку от Синопа и на востоке постепенно переходят в структуры Малого Кавказа (Treister, Chugaev 2022: 98, fig. 28). Впрочем, это свидетельство лишь происхождения металла, а не места производства. В любом случае близкие характеристики показали, как сосуды, вполне вероятно, изготовлявшиеся в мастерских античных центров, в том числе возможно Северного Причерноморья (Treister, Chugaev 2022: 88—89, 100—102, AG-3), так и обкладки ножек стула или табурета из кургана Хохлач, возможно парфянской работы (Treister, Chugaev 2022: 95, 101, 103, AG-16—17).

Заключение

Как можно реконструировать появление рассматриваемых сосудов? Рассматривать их все как импортные, как было показано выше, — оснований нет. Обращает на себя внимание сочетание орнаментальных мотивов, характерных для торевтики селевкидско-парфянского круга (фризы мерлонов, пальметты с лепестками, загнутыми вовнутрь), с образами (рыбы, птицы, козлы в геральдических позах, Сциллы и морские драконы), которые находят близкие параллели на эллинистической рельефной керамике⁴¹, в том числе, именно в таком сочетании на чашах мастерской Биона из Афин, датированных последней четвертью III — первой четвертью II в. до н.э. (Rotroff 1982a: 19, 26—27, 64, 67, nos. 171, 190; pls. 31, 35, 79, 80), хотя и образы дельфинов получили распространение в торевтике и ювелирном искусстве парфянского круга. Весьма вероятно, что эти мотивы попали на Восток и были заимствованы мастерами, работавшими здесь, в том числе и с использованием как моделей мегарских чаш и гипсовых слепков произведений торевтики⁴². Несомненно, античные прототипы были и у сцен с изображением стоящего и сидящего на скале рыболова.

В то же время, такие важные компоненты, как композиция декора, размеры и соотношение отдельных элементов розетт, примитивное исполнение орнаментальных мотивов, в частности на фризе с побегами растительного орнамента или на розеттах,

⁴¹ На это я обращал внимание еще в статье 1994 г.: Трейстер 1994: 198.

⁴² См. об этом: Трейстер 1994: 198, прим. 180 с литературой, а также Mairs 2014: 175—195, в том числе о мегарских чашах из Ай-Ханума — с. 179—182.

позволяют говорить о том, что мастер, исполнивший эти сосуды (Косика, Вербовский), был, безусловно, знаком с произведениями торевтики Ближнего Востока, Передней и Центральной Азии, но не видел их прототипов и не понимал значение и роль элементов и композиции декора, т.е. являлся представителем другой культуры. К приведенным наблюдениям можно сейчас добавить удивительное сходство в композиции элементов фризов с изображением рыб на чаше, крышке кубка, пиксиде из Косики и фриза из рыб на внутренней стороне таза из Косики и на внешней стороне серебряной позолоченной полусферической чаши из коллекции аль-Сабаха, которая убедительно отнесена к сасанидской работе IV—V вв. н.э. (Carter 2015: 310—311, no. 86).

Что касается серебряного кувшина со сливом на кольцевом поддоне с крышкой и с полкой ручкой, обтянутой золотой фольгой, в виде сидящей фигурки пантеры или гиены, украшенный фризами с позолотой в пределах контуров изображений из тайника № 1 кургана № 28 группы Высочино-VII, а также близких ему по технике декора: кубков с крышками со сценами сражений и охоты и ручками в форме фигурок животных из погребения № 1 в Косике и погребения № 2 кургана № 4/1988 могильника Вербовский-II, полусферической чаши на поддоне и таза из Косики, то эти сосуды не имеют параллелей по форме среди известных нам серебряных сосудов происходящих с территории Ближнего и Среднего Востока и Центральной Азии.

Я не стал бы, конечно, полностью исключать возможность их изготовления в мастерских Парфии, тем не менее, традиция изготовления кубков с ручками в форме фигурок животных имеет очень широкое распространение (Засецкая 2011: 166, 172; Королькова 2003: 54; Мордвинцева 2007: 216—218; Трейстер 2007а: 48). Однако это не означает автоматически, что рассматриваемые сосуды обязательно вышли из мастерских Парфии — они, в частности тот же кувшин из Высочино, могли быть изготовлены и в кушанских мастерских Северо-Западной Индии (Treister 2005: 242—245) и с использованием парфянских (кушанских) прототипов, в мастерских Северного Причерноморья, ориентированных на вкусы заказчиков-номадов. Аргументы в пользу этого предположения, в том числе основанные и на надписи Ампсалака на бортике таза из Косики, уже приводились мною ранее (Трейстер 1994: 197—202; Treister 2005: 223).

В этой связи могу обратить внимание еще на одно косвенное свидетельство — ручку в форме кошачьего хищника (тигра?) на серебряном лутерии из Новоалександровки (Cat. Paris 2001: 192—193, no. 210; Мордвинцева, Трейстер 2007: т. 2, 50, № А151.5; Трейстер 2007: 50; Кат. Ст. Петербург 2008: 130—131, № 45; Kat. Leoben 2009: 253, Nr. 106; Засецкая 2011: 194, 195, рис. 98: II; 2019: 42, табл. 3: I, н; 66, 68, 155, № 56, табл. XXII: а). Очевидно, что изначально таз, форма которого находит почти точное соответствие в маленькой серебряной чаше из Палеокастро в Фессалии, предположительно, туалетном сосуде для масла или благовоний, имел лишь две горизонтальные ручки с миндалевидными вырезами под пальцы, конструктивно напоминающие оформление ручек (другого типа) бронзовых тазов из Помпей и Геркуланума (Трейстер 2007: 50; 2010а: 79—80). Таким образом, если принять «парфянскую» гипотезу, то следует предположить, что таз, выполненный в позднеэллинистическую эпоху в Италии или Греции, был усовершенствован в I в. н.э., для чего его отвезли в Парфию, а затем доставили в Нижнее Подонье. Такое объяснение представляется маловероятным — есть гораздо больше оснований для предположения о том, что такие переделки, задача которых состояла в адаптации изделий к вкусам номадов, скорее производились вблизи места обитания заказчиков, скорее всего — на Боспоре (в частности, в Танаисе), где, как я постарался аргументировано доказать, в рассматриваемое время осуществлялась переделка и парфянских полусферических чаш в кубки на ножках с горизонтальными ручками (Трейстер 2016: 215—225). Таким образом, не думаю, что имеет смысл, как это предлагает И.П. Засецкая, с одной стороны, на мой взгляд, справедливо, отрицать возможность изготовления чаш типа находки из Жутово в Парфии (Засецкая 2011: 185—189), с другой — принимать точку зрения С.И. Лукьяшко (2000: 168) об изготовлении

кувшина из Высочино в Парфии (Засецкая 2011: 195), а с третьей — писать о том, что кубки с зооморфными ручками были изготовлены в неких «восточных центрах» (Засецкая 2011: 184).

На общем фоне выделяется кувшин из Высочино, в котором, и уровень исполнения декора выше, и значительно разнообразнее сам репертуар изображений, многие из которых, как уже отмечено выше, характерны для торевтики селевкидско-парфянского круга. Тем не менее, и на кувшине из Высочино изображения выполнены неаккуратно, линии зачастую дублируются, фигуры выходят за рамки фризов⁴³, а из всего богатого технического репертуара торевтов Ближнего и Переднего Востока мастер предпочитал резец. Статика и примитивизм особенно бросаются в глаза в изображениях человеческих фигур в сценах рыбной ловли.

Так или иначе, кувшин из Высочино, подвергшийся переделке с дополнением зооморфной ручкой (как и привозной лутерий из Новоалександровки), для кочевников Нижнего Подонья был, безусловно, вещью привозной. В то же время, форма этого кувшина, не имеющая прототипов в Передней или Центральной Азии и находящая аналогии в гончарной серолощенной керамике Азиатской Сарматии, скорее говорит о том, что кувшин мог быть выполнен специально для представителя кочевнической элиты.

В целом кувшин из Высочино можно рассматривать как промежуточное звено между произведениями торевтики, выполненными в мастерских Ближнего Востока или Передней Азии, и группой сосудов из Косики и Вербовского. Данные сосуды, декор которых подражал парфянским или селевкидским прототипам, а техника — технике декора кувшина из Высочино, сразу изготавливались (в тех случаях, когда это было необходимо) с зооморфными ручками. Как уже было отмечено выше, мастера, исполнившие эту работу, были, безусловно, знакомы с произведениями торевтики Ближнего Востока, Передней и Центральной Азии, но не видели их прототипов (или аналогов в других сферах материальной культуры, в архитектуре, фресковой живописи, мелкой пластике и прочих видах декоративного искусства) и не понимали значение и роль элементов и композиции декора, т.е. являлись представителями другой культуры.

По сравнению с кувшином из Высочино резко изменился и репертуар изображений. Это не «мирные» сцены рыбной ловли, изображения рыб, дельфинов, морских драконов и водоплавающих птиц, а сцены охоты, сражений или терзания животных грифонами, которые очевидно в большей степени соответствовали вкусам заказчиков. Что касается сцен сражения — я не берусь при этом давать этнические определения представленных на сосудах персонажей, были ли это парфяне, сарматы, или, как предположил М. Ольбрихт (2010: 80), скорее, мидийцы или армяне и уж тем более давать определение лошадям, как это делает А.В. Симоненко (2010: 228; 2015: 301), называя изображенных на сосуде из Косики — «сарматскими».

При анализе композиции изображений на сосудах из Косики, деталей изображений (оружие, конское снаряжение), декора, бросается в глаза множество параллелей в памятниках Бактрии, Парфии, Хорезма, кочевнических погребениях Западной Сибири, Бактрии, Согда и Южного Приуралья II—I вв. до н.э., что вряд ли было случайным, было отмечено мною еще в статье 1994 г. и требует объяснения.

Какие-то детали изображений или отсутствие таковых, наоборот, кажутся странными. К ним относятся, в частности, детали изображения мечей, в первую очередь их перекрестий, не находящихся параллелей в археологических реалиях, но сопоставимые только с изображениями на расшивке ковра бактрийской работы, возможно изображающего юэчжей, найденного в погребении сюнну в Северной Монголии, и отсутствие кинжала, прикрепленного к правому бедру всадника. Впрочем, последнее возможно имеет хронологическое объяснение, если предположить, какую-то связь изображенного на сосуде катафрактария с диадемой с Парфией (диадема), а прикрепленный к бедру кинжал в ножнах с боковыми выступами становятся непременным атрибутом изображений знатных парфян не ранее времени правления Орода II, т.е. середины I в. до н.э. (ср. Winkelmann 2006: 143—144; Olbrycht 2015: 362, 364). Во всяком

⁴³ На эти и другие несовершенства изображений уже обращалось внимание: Лукьяшко 2000: 165.

случае, у катафрактария на костяной пластине из Дедоплис Гора такой кинжал с кольцевым навершием на правом бедре изображен (Gagoshidze 2008: 99—100, по. 92; pl. 40), как представлены прикрепленные к правому бедру кинжалы и на фигурах воинов на упомянутой выше расшивке ковра, найденной в кургане № 31 Ноин-Улы (Полосьмак, Богданов 2015: 88, рис. 4.4; 97, рис. 4.13; 98; 102, рис. 4.17; 103; 108, рис. 4.25). На лошадях не изображены крупные наплечные фалары, подобные представленным на скульптурах Халчаяна, на фрагменте фляге из Калалы-Гыр 2, пластине из Дедоплис Гора и коврах из курганов № 6 (Тревер 1940: 141—143, табл. 39, 40; Руденко 1962: табл. LXIII; Gruber et al 2012: 367—368) и № 31 Ноин-Улы.

На мой взгляд, отмеченные особенности изображений на сосудах из Косики дают основания как для определенных хронологических заключений, так и предположений о происхождении мастера. Что касается датировки, то весь круг приведенных аналогий свидетельствует о том, что отнесение сосудов к I в. до н.э. вполне оправданно.

Определенные отличия и в передаче аналогичных изображений и их деталей на сосудах из Косики (кат. № 3.1—4), Вербовского (кат. № 1.1) и коллекции С.И. Григорьянца (кат. № 4.1) и уровень мастерства позволяет предполагать работу разных мастеров. Так, на общем фоне бросается в глаза определенная небрежность в передаче деталей на кубке из Вербовского (рис. 20—29) (кат. № 1.1). Это дает возможность предполагать не только изготовление рассматриваемых сосудов разными мастерами, но и в разное время. Если наше предположение о датировке погребения из Косики временем после 47—46 гг. до н.э. (Treister 2005: 223—240; Трейстер 2005: 322—330) и соответственно об изготовлении сосудов из этого комплекса около середины I в. до н.э. верно, то сосуд из Вербовского вполне мог быть выполнен позже, например, в конце I в. до н.э. — начале I в. н.э., что вполне коррелируется с другими находками в погребении, позволяющими датировать его в рамках первой половины I в. н.э. (Мамонтов 2000: 168, 169, рис. 29; 2008: 171—173; Мордвинцева, Хабарова 2006: 89—90; Мордвинцева, Трейстер 2007: т. 2, 17, № А31). Вероятно, к этому же времени относится и сосуд из коллекции С.И. Григорьянца (рис. 30—32) (кат. № 4.1), учитывая среди прочего его типологическую близость каменному сосуду из Соколовой Могилы (Ковпаненко 1986: 59—60, рис. 59—61; Simonenko 2008, Taf. 111: 2), комплекса, близкого по времени погребению в кургане у пос. Вербовский (о датировке см. Трейстер 2018а: 164—165). Наконеч и дополнительное украшение серебряных фиал из Новоалександровки (рис. 35—36) (Cat. Tokyo 1991a: 118, nos. 144—145; Cat. Glasgow 1996: 41; Максименко 1998: 234, рис. 51: 4, 7; Cat. Paris 2001: 192—193, nos. 211—212; Кат. Москва 2005: 24, № 28; Кат. Ст. Петербург 2008: 132, № 46; Kat. Leoben 2009, 254, Nr. 107; Трейстер 2010а: 80, рис. 9; 2021г: 85, рис. 12—17; Беспальный, Лукьяшко 2018: 36, рис. 19: 8; фото 2) примитивными изображениями животных в той же техники, что и рассматриваемые сосуды — позолота в пределах контура изображений — также еще один из аргументов в пользу того, что сосуды с декором, выполненным в этой технике, могли изготавливаться в первой половине I в. н.э.

Эта реконструкция, основанная только на анализе форм сосудов, сюжетов, декоративных мотивов, форм и техники исполнения декоративных элементов без учета исторических реконструкций, тем не менее, прекрасно согласуется с той реконструкцией, которая мною была выполнена изначально и, безусловно, под влиянием прочтения и трактовки надписи на тазе из Косики.

Каталог

1. Вербовский-II

Курганный могильник Вербовский-II. Курган № 4. Погребение № 1. Раскопки Донской экспедиции археологической лаборатории НИС ВГПУ под руководством В.И. Мамонтова, 1998 г. Могильник расположен в 1,5 км к СВ от пос. Вербовский (Волгоградская область, Калачевский район). Курган № 4 расположен в центральной части могильника; высота насыпи 0,5 м, диаметр 16,0 м.

Погребение № 1 находилось в центре насыпи. Большая прямоугольная яма с закругленными углами (длина 2,72 м, ширина 1,43 м, глубина 1,35 м от уровня погребенной почвы) ориентирована длинной осью по линии север—юг. Погребенный мужчина 35—40 лет лежал в центре ямы в вытянутом положении на спине черепом к югу. Под костяком — тонкий слой куги.

Дата комплекса: первая половина I в. н.э.

Литература: Мамонтов 2000: 168, 169, рис. 29; 2008, 171—173; Мордвинцева, Хабарова 2006: 89—90, № 52—54; Мордвинцева, Трейстер 2007, т. 2: 17, № А31, рис. 28.

Хранение: Волгоград, ВОКМ.

1. Кубок с крышкой

Фрагментированный сосуд с грушевидным туловом и слабо отогнутым наружу краем, украшенный тремя гравированными фризами, позолоченными в пределах контура изображений.

В верхней части расположены две сцены охоты всадника с копьем на кабана. Средний ярус представляет собой ряд растительного орнамента из цветов и листьев. В нижней части представлены три сцены терзания. Под венчиком горизонтальная полоса позолоты.

Отдельно сохранились две ручки сосуда в виде гладких литых фигурок волков, отлитых в различных формах, частично перекрывающие атташами в пластинах с закругленными углами фризы с изображениями. В атташах по углам сделаны отверстия для крепления фигурок к корпусу заклепками. В крупах животных сделаны отверстия для вставки хвоста из органического материала. В отверстиях ручки 31513/16 сохранились остатки органики светло-коричневого цвета.

На полусферической крышке сосуда в той же технике, что и на сосуде, изображена в центре пятилепестковая розетка из ступенчатых элементов, вокруг которой расположены четыре фигурки морских драконов с протомами козлов (?) и волков.

Сохранность: сохранился во фрагментах, очищен от окислов.

Серебро; ковка, выколотка, литье, клепка, гравировка, чеканка, пайка. Золото; плакировка.

Ручки: вес 127 г и 121,7 г, проба 960. В. 23,3 см. В. реконстр. с крышкой 32,8 см. Дм. макс. 18 см.— Ручки: 4,4 × 8,8 см и 4,5 × 9 см, дм. заклепок на атташах 0,15 см.

Место находки: в СВ углу могильной ямы.

Хранение: инв. № 31513/15—17.

Дата: конец I в. до н.э. — начало I в. н.э.

Литература: Мамонтов 2000: 168—169, рис. 29; 2004: 205—207, рис. 1; 2008: 172, рис. 4; Мордвинцева, Хабарова 2006: 25, рис. 12; 89, № 52; Сергацков 2006b: 45, рис. 6; 2; Трейстер 2007: 47—48; 2021: 79, 82, рис. 10; Мордвинцева, Трейстер 2007: т. 2, 17, № А31.2, табл. 19; рис. 7—9; Засецкая 2011: 190, илл. 96б; 2019: 42, табл. 3: III: ж; 68, 85—86, 125, 156, № 58, табл. XXIII; Археологическое наследие 2013: 119 (илл.), кат. № 277; Treister, Chugaev 2022: 90—91, figs. 9—13.

2. Высочино-VII

Могильник Высочино-VII. Курган № 28. Тайник № 1. Раскопки Приморского отряда Азово-Донецкой экспедиции под руководством Е.И. Беспалого, 1982 г. у с. Высочино (Ростовская область, Азовский район).

Курган имел высоту 1,4 м и диаметр 45 м. В кургане расчищено центральное погребение и два тайника. Тайник № 1 обнаружен в западном — северо-западном секторе кургана на глубине 1,85 м и представлял собой округлую ямку глубиной 0,4 м.

Дата комплекса: третья четверть I в. н.э.

Литература: Беспалый 1985: 163—172; Vespaly 1986: 78; Cat. Glasgow 1996: 35.

Хранение: Азов, АИАПМЗ.

1. Кувшин

Кувшин на кольцевом поддоне, со сливом, с крышкой, с вертикальной ручкой в виде сидящей фигурки пантеры или гиены и двумя гравированными фризами на тулове. Вторая ручка сосуда утрачена.

Кувшин изготовлен из серебряного листа; отдельно выполненные горло и поддон припаяны. Ручка полая внутри, обтянутая золотой фольгой, состоит из двух половин, сделанных в технике басмы по скульптурной модели, и припаяна к стенке сосуда. В настоящее время утраченные уши и хвост были изготовлены отдельно, вставлялись в отверстия и припаивались.

На гравированных фризах представлены изображения водоплавающих и хищных птиц, рыб, дельфинов, гиппокампов и людей, инкрустированными золотой нитью и позолоченными в пределах контура изображения.

Крышка имеет форму полого цилиндра, изготовленного из толстой серебряной пластины в технике выколотки, вставлявшегося в горло, с внешней поверхностью, украшенной гравированной, инкрустированной золотой нитью и позолоченной в пределах контура розеткой с шариком в центре.

Серебро, золочение; ковка, выколотка, басма, пайка, гравировка, инкрустация.

В. 27,5 см. Дм. тулова макс. 26 см. Дм. по краю 10 см. — Ручка: дл. 10,5 см; в. 7 см.

Вес 1590 г.

Место находки: тайник № 1.

Хранение: инв. № 19532/170.

Дата: первая половина — середина I в. до н.э.

Литература: Беспалый 1985: 163, 165, № 2; 167, рис. 4; Vespaly 1986: 77, no. 2, pls. 66—67; Cat. Tokyo 1991a: 98, no. 103; Трейстер 1994: 177—178; 2007: 49; 2021: 83, 85, рис. 11; Cat. Glasgow 1996: 34; Максименко 1998: 235, рис. 52; Лукьяшко 2000: 163—171; Cat. Paris 2001: 189—190, no. 208; Treister 2004c: 134, 137, ill. 5; Кат. Москва 2005: 23, № 24; Мордвинцева, Трейстер 2007: т. 2, 21, № А44.2, табл. 25, рис. 13—14; Кат. Ст. Петербург 2008: 126, № 43 (ошибочно, как происходящий из тайника № 2); Kat. Leoben 2009: 251, Nr. 104 (ошибочно, как происходящий из тайника № 2); Засецкая 2011: 192—193, ил. 98: 1—2; 195; 2019: 66, 68, 155—156, № 57, табл. 22: б (ошибочно, как происходящий из тайника № 2).

3. Косика

Погребение № 1. Доследовалось Енотаевским отрядом Поволжской археологической экспедиции ИА АН СССР и Астраханского музея-заповедника под руководством В.В. Дворниченко и Г.А. Федорова-Давыдова, 1984 г.

Погребение, частично разрушенное при строительных работах, входило в могильник, расположенный на вершине естественной возвышенности в 3,0 км к ЮВ от с. Косика (Астраханская область, Енотаевский район). Могильная яма прямоугольной в плане формы размером 2,9 × 1,9 м

длинной осью ориентирована по линии СЗ—ЮВ, глубина от современной поверхности 1,6 м. В заполнении могильной ямы фиксировались остатки решетчатого перекрытия, обрушившегося при засыпке. Остатки решетки из узких плах расчищены и на дне ямы, под ними лежала ткань или циновка, дно посыпано мелом.

Основная часть находок собрана у строителей и в процессе осмотра отвалов траншеи.

Дата комплекса: середина I в. до н.э., ср. середина I в. н.э. (Дворниченко, Федоров-Давыдов 1993: 178).

Хранение: Астрахань, АГОИАМЗ.

1. Кубок с крышкой

А) Сосуд с грушевидным туловом и отогнутым наружу утолщенным краем, с двумя позолоченными вертикальными ручками в виде фигурок кабанов и двумя гравированными фризами на тулове: с двумя сценами охоты (вверху), и двумя сценами сражений (внизу), позолоченными в пределах контура изображений. Фризы разделены горизонтальной полосой, плакированной золотом.

Сосуд изготовлен из серебряного листа в технике выколотки. Полые ручки, спаянные из двух половинок, выполнены в технике басмы по скульптурной модели. Уши сделаны отдельно и прикреплены на стерженьках. Копытами кабанов напаяны на фигурные пластинки, которые припаивались и приклепывались двумя заклепками к кубку.

Б) Крышка с вертикальной, сужающейся книзу закраиной, и сферической центральной частью, к которой припаяна украшенная гравировкой покрытая позолотой фигурка орла. Глаза птицы выделены углублениями для вставок. Центральная часть крышки вокруг фигурки орла украшена гравированным кольцевым фризом в виде свастикаобразного меандра, а также фризом из двух парных изображений обращенных головами друг к другу рыб и крылатых морских драконов с собачьими головами. Линии меандра и зооморфные фигуры в пределах контура изображения позолочены.

Сохранность: склеен, обработан синтетическими смолами, утрачены части стенок с орнаментом. Утрачены значительные участки позолоты и вставки из глаз орла. При реставрации форма тулова была искажена.

Серебро, позолота; ковка, выколотка, литье, гравировка, чеканка, клепка, пайка, инкрустация.

А) Вес 855,48 г. Проба серебра 960. Б) Вес 130,92 г. Проба серебра 960.

В. без крышки 21,1 см. Дм. по краю 12,7 см. Дм. тулова макс. 20,3 см. Толщ. края 0,3—0,33 см. — Ручки: дл. 11,1 см, в. 6,5 см, шир. 2,4 см. — Фриз горизонтальной плакировки: шир. 1,9 см. — Крышка: в. 3,2 см, в. закраины 2,0 см, в. фигурки орла 3,1 см. *Место находки:* неизвестно (фрагменты собраны у рабочих).

Хранение: А) инв. № 35560; Б) инв. № 35581/б.

Дата: середина I в. до н.э.

Литература: *кубок:* Дворниченко, Федоров-Давыдов 1989: 8—10, рис. 4—6; 1993: 148—151, рис. 5; Dvornitchenko, Fedorov-Davydov 1994: 71 (рис. внизу), 74—75 (рис. вверху); Трейстер 1994: 176—198, рис. 1, 5, 7—11; Treister 1997: 54, 92, 95—97, figs. 24; 28—32; von Gall 1997: 243—247, Abb. 1—3; фон Галль 1997: 175—179, рис. 1, 2, 12; Treister, Yatsenko 1998: 106, fig. 21; Fedorov-Davydov 2001: 14, fig. 6; 114—115, pl. 22—26; p. 146, no. 7; Kat. Frankfurt 2003: 50, Abb. 18; Королькова 2003: 35, рис. 3: 15; 52; von Carnap-Bornheim 2003: 378, 380, Abb. 6; Treister 2004c: 134—135, ill. 3; Cat. Rome 2005: 140—141, no. 95; Herles 2012: 229—230, Abb. 12; Lau 2014: 76, 77, Abb. 61; Засецкая 2019: 41, табл. 3: 1: г; 68, 156—157, № 59, табл. XXIV; *крышка:* Dvornitchenko, Fedorov-Davydov 1994: 71 (рис. внизу); Трейстер 1994: 173, рис. 2 (справа); 192—193, рис. 12; Treister 1997: 62, 93, fig. 25; 98, fig. 33; Cat. Rome 2005: 143, no. 100; Treister 2005: 236, fig. 12: 1; Мордвинцева, Трейстер 2007: т. 2, 41, № A114.5; Раев 2009: 260, рис. 1.

2. Таз

Таз с полусферическим туловом на низком кольцевом поддоне, с резко отогнутым наружу горизонтальным краем, с полуовальными ручками с атташами в виде виноградного листа, частично плакированными золотом. Поддон спаян из узкой ленты.

На внутренней поверхности стенок выгравированы изображения четырех рыб, поверхность которых внутри контура изображений плакирована золотом. По краю корпуса и нижнему краю поддона нанесены удары острым рубящим орудием. По горизонтальному краю точечным наколом выбита греческая надпись: Βασιλέως Ἀρθεουάζου ^{vacat} Ἀμψαλακος ἐπιτήσευ «(Собственность) *царя Артевазда. Сделал Амписалак*» (реконструкция А.В. Белоусова).

Сохранность: из двух ручек сохранилась одна. Атташ второй ручки — с обломанной втулкой. Утрачены части стенок в нижней половине корпуса, на поверхности царпины, мелкие вмятины, местами стерт слой позолоты.

Серебро, позолота; ковка, резка полосы, выколотка, литье, гравировка, чеканка, пайка.

Вес 1287,90 г. Проба серебра 960.

В. 15,3 см, дм. по краю 31,1 см, шир. края 0,63—0,67 см, толщ. стенки: в придонной части 0,05 см, у верхнего края 0,15 см. — Поддон: в. 2,1 см; нижний дм. 14,4 см. — Атташ: дл. 6,8 см; шир. 8,1 см. — Втулка: дл. 5,0 см. — Ручка: дл. 6,8 см, шир. 4,0 см.

Место находки: неизвестно (фрагменты собраны у рабочих).

Хранение: инв. № 40898.

Дата: середина I в. до н.э.

Литература: Дворниченко, Федоров-Давыдов 1993: 148; Dvornitchenko, Fedorov-Davydov 1994: 72 (рис. вверху); Трейстер 1994: 175, рис. 3; 178—179, рис. 6; Treister 1997: 59, 93, fig. 26; 99, fig. 34; Fedorov-Davydov 2001: 13, 113, pl. 20; 146, no. 5; Cat. Rome 2005: 136—137, no. 92; Мордвинцева, Трейстер 2007: т. 2, 41, № А114.2; Белоусов, Трейстер 2018: 95—99, рис. 3—5; Belousov, Treister 2020: 173—178, figs. 3—5. — *Надпись:* Виноградов 1994: 156—158, рис. 1, 2; Braund 1994: 310—312; SEG XLIV: 660, 662; Bull. Ep 1996: no. 307; Белоусов, Трейстер 2018: 95, 99, прим. 3; Belousov, Treister 2020: 174—175, note 4.

3. Чаша

Чаша полусферической формы с невысокими стенками и утолщенным верхним краем. Внутри в центре дна гравированное изображение четырехлепестковой розетты, вписанной в центр шестилепестковой розетты. У этой розетты ланцетовидные листья с выделенной центральной жилкой перемежаются шестью ветками с распутившимися и отогнутыми вправо верхними кончиками. Вокруг розетты полоса «бегущей волны», и выше — чередующиеся изображения рыб и дельфинов вправо, ограниченные сверху полосой позолоты под венчиком. Все изображения в пределах контура позолочены.

В центре четырехлепестковой розетты след от упора станка. След от упора станка и следы давления на внешней поверхности уничтожены последующей шлифовкой абразивами. По верхнему краю следы ударов острым рубящим орудием.

Сохранность: части стенок утрачены, склеена, обработана синтетическими смолами, местами утрачен слой позолоты.

Серебро, позолота; литье, ковка, доработка на станке, шлифовка, гравировка.

Вес 195,63 г. Проба серебра 960.

В. 5,2 см, дм. по краю 13,4 см, толщ. края 0,21 см, толщ. стенок на середине высоты тулова 0,07 см.

Место находки: неизвестно (фрагменты собраны у рабочих).

Хранение: инв. № 35581/а.

Дата: середина I в. до н.э.

Литература: Дворниченко, Федоров-Давыдов 1993: 148; Трейстер 1994: 173, рис. 2 (слева); 194, рис. 13; Treister 1997: 93, fig. 25 (слева); Cat. Rome 2005: 142, no. 96; Мордвинцева, Трейстер 2007: т. 2, 40—41, № А114.1.

4. Пиксида

Тулово цилиндрической формы со слабо вогнутым дном с выступающей закраиной. В верхней части стенки сужаются, образуя уступ под крышку. Крышка сферическая — снизу припаян свернутый из узкой полоски цилиндр, которым крышка надевалась на стенки.

Пиксида и крышка украшены гравированными изображениями, позолоченными в пределах контура. На стенках — три фриза. На верхнем — три летящих птицы и два коленапреклоненных охотника, стреляющих в них из луков. На среднем — рыбы, а на нижнем — четыре птицы. На крышке — розетка с пятью остроконечными лепестками лотоса с продольными осевыми линиями, сгруппированными вокруг маленькой центральной розетки из четырех сердцевидных лепестков.

Сохранность: утрачена часть дна, трещины, позолота участками стерта, на поверхности царапины. Сосуд реставрирован с воссозданием утраченных частей, закреплен синтетическими смолами.

Серебро, позолота; ковка, пайка, гравировка.

В. с крышкой 6,7 см, дм. дна 4,9 см. — Тулово: дм. нижний 4,5 см, дм. верхний 4,3 см. — Крышка: дм. 4,5 см, в. 1,5 см.

Вес общий 44,35 г. Проба серебра 960.

Место находки: около СЗ стенки могильной ямы.

Хранение: инв. № 40899.

Дата: середина I в. до н.э.

Литература: Дворниченко, Федоров-Давыдов 1993: 147; Dvornitchenko, Fedorov-Davydov 1994: 66 (рис. в центре), 67 (рис. слева); Трейстер 1994: 174, 175, рис. 4; Treister 1997: 59; 94, fig. 27; Fedorov-Davydov 2001: 13—14, 113, pl. 21; 146, no. 6; Cat. Rome 2005: 138, no. 93; Мордвинцева, Трейстер 2007: т. 2, 41, № А114.4; Раев 2012: 189, рис. 2, 2а.

4. Коллекция С.И. Григорьянца⁴⁴

1. Кубок

Цилиндрический кубок с плоским дном и отогнутым краем, с вертикальными скульптурными ручками в виде полых полностью позолоченных фигурок лежащих грифонов.

Украшен двумя фигурными фризами с изображением двух пар морских львиноголовых грифонов и гиппокампов на верхнем фризе и двух сцен терзания лося львами — на нижнем. Фризы разделены горизонтальной полосой свастикообразного меандра.

Серебро, позолота, коралл; выколотка, литье, чеканка, золочение.

В. 12,8 см. Дм. по краю (внешний) 13,3 см. Дм. внутренний 11,3 см. — Ручки: дл. 9,5 см; в. 4,2 см.

Место находки: неизвестно. По информации владельца, приобретен в Керчи.

Хранение: Москва, коллекция С.И. Григорьянца (2003).

Дата: I в. до н.э.

Литература: Treister 2005: 199—223, figs. 1—2; 4; Трейстер 2007: 49—50; Мордвинцева, Трейстер 2007: т. 2, 165, № D3, табл. 18; 74.

⁴⁴ Современное местонахождение сосуда автору неизвестно, тем более, что неизвестна и судьба коллекции после смерти С.И. Григорьянца, правозащитника и диссидента, 14 марта 2023 г.

Литература

- Абдуллаев К. 2011. Парфянские мотивы в настенной росписи нахшеба (Еркурган и его округа). In: Lippolis C., de Martino S. (eds.). *Un impaziente desiderio di scorrere il mondo. Studi in onore di Antonio Invernizzi per il suo settantesimo compleanno*. Firenze: Le Lettere, 309—320 (Monografie di Mesopotamia XIV).
- Абрамова М.П. 1969. О керамике с зооморфными ручками. *СА* 2, 69—84.
- Алексеева Е.М. 2016. Интерпретация комплекса анапских склепов 1975 г. *ДБ* 20, 34—67.
- Алексеева Е.М. 2021. *Некрополь античного города Горгииппи: комплекс гробниц рубежа II—III вв. н.э.* Москва; Вологда: Древности Севера.
- Алексинский Д.П. 2013. *Античное вооружение в собрании Государственного Эрмитажа*. Санкт-Петербург: Государственный Эрмитаж.
- Алимов К.А., Богомолов Г.И. 2000. К вопросу об этнокультурных связях кочевников Бухары и Чача. *ИМКУ* 31, 164—177.
- Антипенко А.В. 2016. Типология псалий I—IV вв. н. э. (по материалам погребальных памятников Северного Причерноморья). *МАИЭТ XXI*, 84—109.
- Артамонов М.И. 1973. *Сокровища саков*. Москва: Искусство.
- Археологическое наследие 2013: Скрипкин А.С. (ред.). 2013. *Археологическое наследие Волгоградской области. К 100-летию Волгоградского областного краеведческого музея*. Волгоград: Издатель.
- Архим. Амфилохий. 1867. Находка древностей в юрту станицы Мигулинской на Дону. *Древности* 1.2 (1865), 197—200.
- Бейсенов А.З. 2007. Работы на могильнике Нуркен-2. В: Ломан В.Г. (ред.). *Историко-культурное наследие Сарыарки*. Караганда: Карагандинский государственный университет, 173—181.
- Бейсенов А.З. 2016. Дромосные курганы сакской эпохи на реке Жарлы (Центральный Казахстан). *Самарский научный вестник* 3 (16), 77—86.
- Бейсенов А.З., Джумабекова Г.С. 2014. Бляшка с мифологическим сюжетом из Центрального Казахстана. *Известия Алтайского госуниверситета* 4, 42—45.
- Белоусов А.В., Трейстер М.Ю. 2018. Парадный кинжал с надписью из княжеского сарматского погребения у с. Косика в Нижнем Поволжье. *Аристей XVIII*, 92—128.
- Берестнев Р.С. 2017. Сарматы в междуречье Хопра и Волги. Дисс. ... канд. ист. наук. Воронеж.
- Берзина С.Я. 2005. Стекланный медальон из Самарканда. В: Антонова Е.В., Мкртычев Т.К. (ред.). *Центральная Азия. Источники, история, культура*. Москва: Восточная литература, 191—204.
- Бернар П., Абдуллаев К. 1997. Номады на границе Бактрии (к вопросу этнической и культурной идентификации). *РА* 1, 68—86.
- Беспалый Г.Е. 2014. *Выставка «Новые открытия в Танаисе»*. Буклет. Танаис: Музей-Заповедник.
- Беспалый Е.И. 1985. Курганы I в. н.э. у г. Азова. *СА* 4, 163—172.
- Беспалый Е.И., Лукьяшко С.И. 2018. *Древнее население междуречья Дона и Кагальника. Курганный могильник у с. Новоалександровка*. Ростов-на-Дону: ЮНЦ РАН (Материалы и исследования по археологии Юга России. Вып. I. Т. 2).
- Бобровская и др. 2017: Бобровская Е.В., Кукина Д.А., Лазаревская Н.А., Медведева М.В. 2017. Иллюстративные документы XIX — первой половины XX в. по фиксации античной декоративной живописи Боспора из собрания Научного архива ИИМК РАН. В: Виноградов Ю.А., Медведева М.В. (ред.). *Античная декоративная живопись Боспора Киммерийского: от графической фиксации к фотографии*. Санкт-Петербург: ИИМК РАН; ЛЕМА, 66—110 (Труды ИИМК РАН LI).
- Богданов Е.С. 2006. *Образ хищника в пластическом искусстве кочевников народов Центральной Азии*. Новосибирск: ИАЭТ СО РАН.
- Болелов С.Б. 2005. Кушано-бактрийский археологический комплекс по материалам раскопок Кампыртепа. В: Никоноров В.П. (ред.). *Центральная Азия от Ахеменидов до Тимуридов. Археология, история, этнология, культура. Материалы международной научной конференции, посвященной 100-летию со дня рождения Александра Марковича Беленицкого. Санкт-Петербург, 2—5 ноября 2004 года*. Санкт-Петербург: ИИМК РАН, 71—74.
- Болелов С.Б. 2014. Заметки о бактрийской керамике. Зооморфные ручки сосудов в комплексах конца I — первой пол. II в. н.э. *Вестник МИЦАИ / Bulletin of ICAS* 19, 34—46.
- Васильев В.Н. 2001. *Вооружение и военное дело кочевников Южного Урала в VI—II вв. до н.э.* Уфа: Гилем.
- Велков И. 1934. Сребреник колань от с. Ловечь, Старо-Загорско. *ИБАИ VIII*, 18—23.
- Венедиков И. 1996. *Тракийското съкровище от Летница*. София: Университетско издателство «Св. Климент Охридски».
- Вересоцкая Г.Э. 2006. Реставрация фрагмента археологической живописи «Всадники» из Старой Нисы. *Художественное наследие. Хранение, исследования, реставрация* 23 (53), 166—174.

- Вертиенко А.В. 2014. Образ вепря в иранской традиции — нарратив и визуализация. *Stratum plus* 3, 271—280.
- Виноградов Ю.Г. 1994. Очерк военно-политической истории сарматов в I в. н.э. *ВДИ* 2, 151—170.
- Воробьева М.Г. 1967. Терракоты, рельефы и алебастровые статуэтки. В: Толстов С.П., Вайнберг Б.И. (ред.). *Кой-Крылган-кала — памятник культуры древнего Хорезма IV в. до н.э. — IV в. н.э.* Москва: Наука, 173—214 (ТХАЭЭ V).
- Воронятов С.В. 2020. Сарматы Северо-Западного Предкавказья. В: Кат. Ст. Петербург 2020, 235—242.
- Гайбов В.А., Кошеленко Г.А. 2013. От Хорезма до Боспора: о «сарматской» посадке всадников. *ПИФК* 2, 286—296.
- Глебов В.П. 2016. Пряжки с зооморфными изображениями в раннесарматской культуре Нижнего Подонья. В: Яблонский Л.Т., Краева Л.А. (ред.). *Константин Федорович Смирнов и современные проблемы сарматской археологии. Материалы IX Международной научной конференции «Проблемы сарматской археологии и истории», посвященной 100-летию со дня рождения Константина Федоровича Смирнова.* Оренбург: ОГПУ, 69—79.
- Глебов и др. 2020: Глебов В.П., Гордин И.А., Дедюлькин А.В. 2020. Новые находки «ритуальных кладов» в Нижнем Подонье. В: Радюш О., Блюэнэ А., Любичев М. (ред.). *Германия—Сарматия.* Вып. III. Москва: ИА РАН, 354—385.
- Глухов А.А. 2001. Ритуальные каменные сосудики из среднесарматских погребений междуречья Волги и Дона. *Донская археология* 1—2, 37—46.
- Глухов А.А. 2005. *Сарматы междуречья Волги и Дона в I — первой половине II в. н.э.* Волгоград: Волгоградское научное издательство.
- Горбунова Н.Г. 2001. Скотоводы Бактрии, Согда и Центральных Кызылкумов. *АСГЭ* 35, 126—151.
- Горелик М.В. 1982. Кушанский доспех. В: Бонгард-Левин Г.М. (ред.). *Древняя Индия: Историко-культурные связи.* Москва: Главная редакция Восточной литературы, 82—112.
- Горячев и др. 2016: Горячев А.А., Яценко С.А., Егорова Т.А. 2016. Костяная пластина с гравированной композицией из поселения раннего железного века Кызылбулак-IV в верховьях ущелья Турген. В: Байтанаев Б.А. (ред.). *Актуальные проблемы археологии Евразии. Материалы конференции, посвященной 25-летию независимости Республики Казахстан и 25-летию Института археологии им. А.Х. Маргулана.* Алматы: Институт археологии им. А.Х. Маргулана, 632—648.
- Грач А.Д. 1980. *Древние кочевники в центре Азии.* Москва: Наука.
- Грене Ф. 2000. Новая гипотеза о датировке рельефов Халчаяна. *ВДИ* 2, 130—135.
- Гущина И.И. 1961. Случайная находка в Воронежской области. *СА* 1, 241—246.
- Гущина И.И., Засецкая И.П. 1989. Погребения зубовско-воздвиженской группы из раскопок Н.И. Веселовского в Прикубанье (I в. до н.э. — II в. н.э.). В: Абрамова М.П. (ред.). *Археологические исследования на юге Восточной Европы.* Москва: ГИМ, 71—141 (Труды ГИМ 70).
- Гущина И.И., Засецкая И.П. 1994. «Золотое кладбище» римской эпохи в Прикубанье. Санкт-Петербург: Фарн.
- Гуцалов С.Ю. 2007. Мечи и кинжалы кочевников Южного Приуралья в VI—I вв. до н.э. В: *Вооружение сарматов*, 11—15.
- Гюль Э. 2012. «Бактрийские» ковры: к вопросу о греко-юечжийских культурных взаимодействиях. В: *Культуры степной Евразии.* Кн. 1, 317—323.
- Дашевская О.Д. 1991. *Поздние скифы в Крыму.* Москва: Наука (САИ Д1-7).
- Дворниченко В.В., Федоров-Давыдов Г.А. 1981. Серебряные фалары из сарматского погребения могильника Кривая Лука IX в Астраханской области. *КСИА* 168, 100—105.
- Дворниченко В.В., Федоров-Давыдов Г.А. 1989. Памятники сарматской аристократии в Нижнем Поволжье. В: К.А. Смирнов (ред.). *Сокровища сарматских вождей и древние города Поволжья.* Москва: Наука, 5—13.
- Дворниченко В.В., Федоров-Давыдов Г.А. 1993. Сарматское погребение скептуха I в. н.э. у с. Косика Астраханской области. *ВДИ* 3, 141—179.
- Дедюлькин А.В. 2015. К вопросу о генезисе и хронологии наплечных фаларов эллинистической эпохи. *Восток (Oriens)* 5, 127—136.
- Дедюлькин А.В., Шевченко Н.Ф. 2017. Доспех из погребения рубежа эр могильника Мезмай 1. Кольчуги на Северо-Западном Кавказе. *Stratum plus* 4, 47—56.
- Думберг К. 1901. Раскопка курганов на Зубовском хуторе в Кубанской области. *ИАК* 1, 94—103.
- Евразия в скифскую эпоху 2005: Зайцева Г.И., Боковенко Н.А., Алексеев А.Ю., Чугунов К.В., Скотт Е.М. (ред.). 2005. *Евразия в скифскую эпоху: радиоуглеродная и археологическая хронология.* Санкт-Петербург: Теза.
- Зайцев Ю.П. 2003. *Неаполь Скифский (II в. до н.э. — III в. н.э.).* Симферополь: Тарпан.

- Зайцев Ю.П., Мордвинцева, В.И. 2002. Деревянные сосуды из Усть-Альминского некрополя. В: Раев Б.А. (ред.). *Античная цивилизация и варварский мир. Материалы 8-го археологического семинара. Краснодар, 13—15 июня 2001 г.* Краснодар: Комитет по охране, реставрации и эксплуатации историко-культурных ценностей (наследия) Краснодарского края, 57—67.
- Зайцев Ю.П., Мордвинцева, В.И. 2004. Варварские погребения Крыма II в. до н.э. — I в. н.э. В: Раев Б.А. (ред.). *Сарматские культуры Евразии. Проблемы региональной хронологии. Доклады к 5 международной конференции «Проблемы сарматской археологии и истории»*. Краснодар: [б.и.], 174—204.
- Засецкая И.П. 2011. *Сокровища кургана Хохлач. Новочеркасский клад*. Санкт-Петербург: Государственный Эрмитаж.
- Засецкая И.П. 2015. Загадка золотого кубка из разрушенного погребения у ст. Мигулинской. В: *Археология без границ*, 171—183.
- Засецкая И.П. 2019. *Искусство звериного стиля сарматской эпохи (II в. до н.э. — начало II в. н.э.)*. Симферополь: Антиква (Археологические памятники Северного Причерноморья 1).
- Зуев В.Ю. 2012. Красногорский курган. В: Кривенко О.А. (ред.). *Золото, конь и человек. Сборник статей к 60-летию Александра Владимировича Симоненко*. Киев: Олег Филюк, 385—410.
- Ильюков Л.С. 2000. Два серебряных фалара из Новочеркасского музея истории донского казачества. *Донская археология* 3—4, 133—135.
- Ильясов Дж.Я. 2013. Об изображении на роговом предмете с городища Калалы-гыр 2. *РА* 2, 96—104.
- Ильясов и др. 2013: Ильясов Дж.Я., Каниут К., Грубер М. 2013. Тахтисангинские пластины — шкатулка или поясной набор? В: Колганова Г.Ю., Петрова А.А., Кулланда С.В. (ред.). *Последний энциклопедист: к юбилею со дня рождения Б.А. Литвинского*. Москва: ИВ РАН, 185—199.
- Калалы-гыр 2 2004. *Калалы-гыр 2: культовый центр в Древнем Хорезме IV—II вв. до н.э.* Москва: Восточная литература РАН.
- Канторович А.Р. 2011. Кабан в восточноевропейском скифском зверином стиле: типы изображений и истоки образа. В: Васильев Д.В., Зеленева Ю.А., Ситдииков А.Г. (ред.). *Диалог городской и степной культур. Материалы V международной научной конференции, посвящённой памяти Г.А. Фёдорова-Давыдова (г. Астрахань, 2—6 октября 2011 г.)*. Казань: Институт истории им. Ш. Марджани АН РТ, 34—42.
- Канторович А.Р., Грибкова А.А. 2011. Золотая пластина из коллекции МИДУ и сюжет лежащего кабана в скифском зверином стиле. *ВДИ* 4, 132—146.
- Карышковский П.О. 1988. *Монеты Ольвии. Очерк денежного обращения Северо-Западного Причерноморья в античную эпоху*. Киев: Наукова думка.
- Карышковский П.О. 2003. *Монетное дело и денежное обращение Ольвии (VI в. до н.э. — IV в. н.э.)*. Одесса: А.С. Фридман.
- Кат. Киев 2005: Зайцев Ю.П. (ред.). 2005. *Древние сокровища Юго-Западного Крыма. Каталог выставки*. Симферополь: Тарпан.
- Кат. Москва 2005: Габуев Т.А. 2005. *Аланский всадник. Сокровища князей I—XII веков*. Москва: ГМИНВ.
- Кат. Симферополь 2022: Храпунов И.Н. (ред.). 2022. *Наследие тысячелетий: сокровища крымских варваров I—IV веков нашей эры*. Симферополь: ООО «Фирма “Салта” ЛТД».
- Кат. Ст. Петербург 1996: Маршак Б., Крамаровский В. (ред.). 1996. *Сокровища Приобья*. Санкт-Петербург: Формика.
- Кат. Ст. Петербург 2008: *Сокровища сарматов. Каталог выставки. К 100-летию со дня рождения Б.Б. Пиотровского*. 2008. Санкт-Петербург; Азов: Азовский историко-археологический и палеонтологический музей-заповедник.
- Кат. Ст. Петербург 2020: Алексеев А.Ю., Наврот М., Гасс А., Пиотровский Ю.Ю. (ред.). 2020. *Железный век. Европа без границ. Первое тысячелетие до н.э. Каталог выставки*. Санкт-Петербург: Чистый лист.
- Кинжалов Р.В. 1959. Серебряная пластина с изображением парфянского царя. *СА* 2, 197—204.
- Кияшко А.В., Мыськов Е.П. 2000. Ритуал элитного сарматского погребения на реке Есауловский Аксай (предварительное исследование). В: Гугуев Ю.К. (ред.). *Сарматы и их соседи на Дону*. Ростов-на-Дону: Терра, 46—60 (Материалы и исследования по археологии Дона 1).
- Ковпаненко Г.Т. 1986. *Сарматское погребение I в. н.э. на Южном Буге*. Киев: Наукова думка.
- Королькова Е.Ф. 2003. Ритуальные чаши с зооморфным декором в культуре ранних кочевников. *АСГЭ* 36, 28—59.
- Королькова Е.Ф. 2012а. Сарматские бляшки как элемент сакрального орнамента. В: Журавлев Д.В., Фирсов К.Б. (ред.). *Евразия в скифо-сарматское время. Памяти Ирины Ивановны Гуциной*. Москва: ГИМ, 134—143 (Труды ГИМ 191).
- Королькова Е.Ф. 2012б. Сибирская коллекция Петра I в Эрмитаже. *Scripta antiqua* 2, 329—355.
- Кошеленко Г.А. 1977. *Родина парфян*. Москва: Советский художник.

- Кригер В.А. 1983. Сарматские курганы левобережья нижнего течения реки Урал. В: Скрипкин А.С. (ред.). *История и культура сарматов*. Саратов: Саратовский университет, 103—113.
- Курбанов С.А. 2000. Археологические исследования цитадели Кампыртепа. В: Ртвеладзе Э.В., Ильясов Дж. (ред.). *Материалы Тохаристанской экспедиции* 1. Археологические исследования Кампыртепа. Ташкент: San'at, 39—74.
- Лившиц В.А. 2002. Три серебряные чаши из Исаковского могильника № 1. *ВДИ* 2, 43—56.
- Лимберис Н.Ю. Марченко И.И. 2006. Типология и хронология меотских железных наконечников копий из памятников правобережья Кубани. *МИАК* 6, 152—181.
- Литвинский Б.А. 1965. Среднеазиатские железные наконечники стрел. *СА* 2, 75—91.
- Литвинский Б.А. 2001. *Храм Окса в Бактрии (Южный Таджикистан)*. Т. 2. *Бактрийское вооружение в древневосточном и греческом контексте*. Москва: Восточная литература РАН.
- Литвинский Б.А. 2002. Бактрийцы на охоте. *ЗВОРАО*. Новая серия I (XXVI), 181—213.
- Литвинский Б.А. 2010а. *Храм Окса в Бактрии (Южный Таджикистан)*. Т. 3. *Искусство. Художественное ремесло. Музыкальные инструменты*. Москва: Восточная литература РАН.
- Литвинский Б.А. 2010б. Парфяно-бактрийские перекрестки. *ПИФК* 1, 84—103.
- Лопатин В.А., Леонтьева А.С. 2011. Культ вепря в искусстве древних индоиранцев. Опыт образно-логической реконструкции одного из объектов исторической памяти. *История и историческая память* 3, 91—107.
- Лопатин В.А., Леонтьева А.С. 2012. Изображения вепря в искусстве древних индоиранцев. Опыт образно-логической реконструкции утраченного мифа. *АПО* 10, 146—155.
- Лукьяшко С.И. 2000. О семантике изображений на серебряном кувшине из кургана 28 группы Высочино VII. *НАВ* 3, 163—171.
- Лукьяшко С.И. 2008. Древнеиранский космологический сюжет на серебряном кувшине из сарматского погребения у г. Азова. В: Кат. Ст. Петербург 2008, 58—61.
- Лунева В. 2001. Ювелирные изделия из Кампыртепа. В: Ртвеладзе Э. (ред.). *Материалы Тохаристанской Экспедиции*. 2. *Археологические исследования Кампыртепа*. Ташкент: San'at, 113—125.
- Максименко В.Е. 1998. *Сарматы на Дону (археология и проблемы этнической истории)*. Азов: Азовский краеведческий музей (Донские древности 6).
- Максимова М.И. 1979. *Артюховский курган*. Ленинград: Искусство.
- Мамонтов В.И. 2000. *Древнее население левобережья Дона (по материалам могильника Первомайский VII)*. Волгоград: ВолГУ.
- Мамонтов В.И. 2004: К вопросу о сарматской торевтике. В: Скрипкин А.С. (ред.). *Проблемы археологии Нижнего Поволжья. I международная Нижневолжская археологическая конференция*. Волгоград: ВолГУ, 204—208.
- Мамонтов В.И. 2008. Сарматские погребения из курганного могильника Вербовский II. *НАВ* 9, 170—197.
- Мандельштам А.М. 1966. *Кочевники на пути в Индию*. Москва, Ленинград: Наука(МИА 136).
- Мандельштам А.М. 1975. *Памятники кочевников кушанского времени в Северной Бактрии*. Ленинград: Наука.
- Маразов И. 1975. Сюжетът «лов на глигани» в колана от с. Ловец. *Археология* 2, 30—42.
- Маразов И. 1979. *Съкровището от Якимово / The Treasure from Yakimovo*. София: Български художник.
- Маразов И. 1992. *Мит, ритуал и изкуство у траките*. София: Университетско изд-во «Св. Климент Охридски».
- Маразов И. 1996. *Розозенското съкровище*. София: ИК «Сектор».
- Марченко И.И. 1996. *Сураки Кубани*. Краснодар: Кубанский государственный университет.
- Маслов В.Е. 1999. О датировке изображений на поясных пластинах из Орлатского могильника. В: Мелюкова А.И., Мошкова М.Г., Башилов В.А. (ред.). *Евразийские древности. 100 лет Б.Н. Гракову: архивные материалы, публикации, статьи*. Москва: ИА РАН, 219—236.
- Маслов В.Е. 2015. Композиция с номадами из Калалы-гыр 2 и ее культурно-исторический фон. В: *Археология без границ*, 269—295.
- Матренин С.С., Тишкин А.А. 2015. Снаряжение верхового коня кочевников Алтая сяньбийско-жужанского времени из могильника Степушка-I. *Известия Алтайского государственного университета* 4/2 (88), 116—124.
- Матренин С.С., Тишкин А.А. 2016. Хронология деталей конской узды из курганов хуннского времени памятника Яломан-II (Центральный Алтай). URL: konf.asu.ru/archo/download_file.php?id=262_349&f=matrenin...tishkin... (дата обращения 11.01.2023).
- Мелюкова А.И. 1962. Сарматское погребение из кургана у с. Олонешты. *СА* 1, 195—208.
- Миняев С.С. 2007. *Дурестуйский могильник* (Археологические памятники Сюнну 3). 2-е доп. изд. Санкт-Петербург: Филологический факультет СПбГУ.

- Могильников В.А. 1992. Хунну Забайкалья. В: М.Г. Мошкова (ред.). *Степная полоса азиатской части СССР* (Археология СССР). Москва: Наука, 254—273.
- Мордвинцева В.И. 2003. *Полихромный звериный стиль*. Симферополь: Тарпан.
- Мордвинцева В.И. 2007. Сарматский полихромный звериный стиль. В: Мордвинцева В.И., Трейстер М.Ю. *Произведения торевтики и ювелирного искусства в Северном Причерноморье. II в. до н.э. — II в. н.э.* Т. I. Симферополь; Бонн: Тарпан, 195—244.
- Мордвинцева В.И. 2011. Культурные изменения в Нижнем Поволжье по материалам комплексов с предметами из драгоценных металлов (III в. до н. э. — сер. III в. н.э.). *Античный мир и археология* 15, 332—365.
- Мордвинцева В.И. 2015. Сарматы, Сарматия и Северное Причерноморье. *ВДИ* 1, 109—135.
- Мордвинцева В.И., Трейстер М.Ю. 2007. *Произведения торевтики и ювелирного искусства в Северном Причерноморье. II в. до н.э. — II в. н.э.* Симферополь; Бонн: Тарпан.
- Мордвинцева В.И., Хабарова, Н.В. 2006. *Древнее золото Поволжья из фондов Волгоградского областного краеведческого музея*. Симферополь: Тарпан.
- Мордвинцева В.И., Шинкарь О.А. 1999. Сарматские парадные мечи из фондов Волгоградского областного краеведческого музея. *НАВ* 2, 138—149.
- Мошкова М.Г. 2008а. Позднесарматские погребения могильника «Три брата». В: Мошкова М.Г. (ред.). *Проблемы современной археологии. Сборник памяти В.А. Башилова*. Москва: Таус, 243—264 (МИАР 10).
- Мошкова М.Г. 2008б. Позднесарматские погребения второй половины III в. н.э. из могильника «Три брата». *ПИФК* 21, 538—549.
- Мошкова М.Г., Кушаев Г.А. 2004. Сарматские памятники Западного Казахстана. *Вопросы истории и археологии Западного Казахстана* 3, 203—211.
- Мыськов Е.П., Кияшко А.В., Скрипкин А.С. 1999. Погребение сарматской знати с Есауловского Акся. *НАВ* 2, 149—167.
- Нефедкин А.К. 2011. *Военное дело сарматов и аланов*. Санкт-Петербург: Филологический факультет СПбГУ; Нестор-История.
- Никоноров, В.П. 2002. К вопросу о седлах парфянской кавалерии. В: Худяков Ю.С., Скобелев С.Г. (ред.). *Военное дело кочевников Северной и Центральной Азии*. Новосибирск: Новосибирский государственный университет, 21—27.
- Никоноров В.П. 2003. К вопросу о роли стремян в развитии военного дела. В: *Степи Евразии в древности и средневековье. Книга II. Материалы научно-практической конференции, посвященной 100-летию со дня рождения М.П. Грязнова*. Санкт-Петербург: Государственный Эрмитаж, 263—267.
- Никоноров В.П. 2010. К вопросу о вкладе кочевников Центральной Азии в военное дело античной цивилизации (на примере Ирана). В: *Роль кочевников евразийских степей*, 43—65.
- Никоноров В.П., Худяков Ю.С. 1999. Изображения воинов из Орлатского могильника. В: Митько О.А. (ред.). *Евразия: культурное наследие древних цивилизаций*. Вып. 2. *Горизонты Евразии. Сборник научных статей*. Новосибирск: Новосибирский государственный университет, 141—154.
- Обельченко О.В. 1962. Лявандакский могильник. *ИМКУ* 2, 97—176.
- Обельченко О.В. 1967. Погребение сарматского типа под Самаркандом. *СА* 2, 181—187.
- Обельченко О.В. 1978. Мечи и кинжалы из курганов Согда. *СА* 4, 115—127.
- Обельченко О.В. 1981. *Курганы древнего Согда*. Ташкент: Узбекистан.
- Ольбрихт М.-Я. 2010. К вопросу о происхождении катафрактов в Иране и Средней Азии. В: *Роль кочевников евразийских степей*, 66—85.
- Ольбрихт М.-Я. 2015. Ornamenta regia — регалии Александра Македонского в 330—323 гг. *ПИФК* 1, 131—143.
- Ольховский В.С. 2005. *Монументальная скульптура населения западной части евразийских степей эпохи раннего железа*. Москва: Наука.
- Переводчикова Е.В. 1994. *Язык звериных образов. Очерки искусства евразийских степей скифской эпохи*. Москва: Восточная литература.
- Петров П.А. 2013. Клинковое оружие среднесарматского времени в Нижнем Поволжье. *Археология Восточно-Европейской степи* 10, 256—261.
- Пилипко В.Н. 1996. *Старая Ниса. Здание с квадратным залом*. Москва: Восточная литература.
- Пилипко В.Н. 2001. *Старая Ниса. Основные итоги археологического изучения в советский период*. Москва: Наука.
- Пилипко В.Н. 2007. Некоторые итоги археологических исследований на Старой Нисе. *РА* 1, 150—158.
- Пилипко В.Н. 2008. Изучение остатков настенных росписей на городище Старая Ниса. *Вестник РГНФ* 3, 14—23.
- Пичикян И.Р. 1991. *Культура Бактрии. Ахеменидский и эллинистический периоды*. Москва: Наука.

- Подушкин А.Н. 2012. К этнической истории государства Кангюй II в. до н.э. — I в. н.э. (по материалам могильников Орлат и Культобе). *Stratum plus* 4, 31—53.
- Подушкин А.Н. 2022. Знатный кангюец на охоте. *Stratum plus* 4, 183—208.
- Полидович Ю.Б. 2009. Женская и мужская сфера культуры в скифском изобразительном искусстве (сцены с участием хищников и антропоморфных персонажей). В: Бессонова С.С. (ред.). *Эпоха раннего железа. Сборник научных трудов к 60-летию С.А. Скорого*. Киев, Полтава: Институт археологии НАН Украины, 314—323.
- Полосьмак Н.В., Богданов Е.С. 2015. *Курганы Сузуктэ (Ноин-Ула, Монголия)*. Ч. 1. Новосибирск: Инфолио.
- Попова Е.А. 1984. О декоративном оформлении склепа № 9 восточного некрополя позднескифской столицы. *ВДИ* 1, 129—145.
- Пугаченкова Г.А. 1959. Грифон в античном и средневековом искусстве Средней Азии. *СА* 2, 70—84.
- Пугаченкова Г.А. 1971. *Скульптура Халчаяна*. Москва: Искусство.
- Пугаченкова Г.А. 1987. Образ кангюйца в согдийском искусстве. В: Пугаченкова Г.А. *Из художественной сокровищницы Среднего Востока*. Ташкент: Издательство литературы и искусства им. Гафура Гуляма, 56—65.
- Пугаченкова Г.А. 1989а. *Древности Мианкаля. Из работ Узбекстанской искусствоведческой экспедиции*. Ташкент: ФАН.
- Пугаченкова Г.А. 1989б. Образы юэчжийцев и кангюйцев в искусстве Бактрии и Согда. В: Пугаченкова Г.А. (ред.). *Античные и раннесредневековые древности Южного Узбекистана*. Ташкент: ФАН, 96—110.
- Пузровский А.Е. 2007. *Крымская Скифия. II в. до н.э. — III в. н.э. Погребальные памятники*. Симферополь: Бизнес-Информ.
- Рабаджев К. 2014. *Конят, колесницата и конникът. Към интерпретацията на образа в тракийската култура*. София: Университетско изд-во «Св. Климент Охридски».
- Раев Б.А. 2009. «Стриженные гривы» и миграции кочевников. Об одном малозаметном элементе экстерьера коня. *НАВ* 10, 260—271.
- Раев Б.А. 2012. Серебряный сосуд из с. Майкор (Пермский край). В: Федорова Н.В. (ред.). *Археология Арктики. Материалы международной научно-практической конференции, посвященной 80-летию открытия памятника археологии «Древнее святилище Усть-Полуй»*. Доклады, г. Салехард, 27—30 ноября 2012 г. Екатеринбург: Деловая пресса, 188—192.
- Раев Б.А., Симоненко А.В. 2007. «Странные комплексы»: от эпохи латена до могилы Неизвестного солдата. В: Зуев В.Ю. (ред.). *Боспорский феномен: сакральный смысл региона, памятников, находок*. Ч. 2. Санкт-Петербург: Государственный Эрмитаж, 268—272.
- Раевский Д.С. 1977. *Очерки идеологии скифо-сакских племен*. Москва: Наука.
- Редина Е.Ф., Симоненко А.В. 2002. «Клад» конца 2 — 1 вв. до н. э. из Весёлой Долины в кругу аналогичных древностей Восточной Европы. *МИАК* 2, 78—96.
- Рец К.И. 2004. Поясные пластины со сценой охоты на кабана из Сибирской коллекции Петра I: К вопросу о хронологической и культурной атрибуции. В: Зуев В.Ю. (ред.). *Боспорский феномен: Проблемы хронологии и датировки памятников: Материалы международной научной конференции*. Ч. 2. Санкт-Петербург: Государственный Эрмитаж, 325—332.
- Ростовцев М.И. 1913. Представление о монархической власти в Скифии и на Боспоре. *ИАК* 49, 1—62, 133—140.
- Ростовцев М.И. 1913—1914. *Античная декоративная живопись на юге России*. Санкт-Петербург: Издание Императорской Археологической комиссии.
- Руденко С.И. 1962. *Культура хуннов и ноиньские курганы*. Москва, Ленинград: АН СССР, Ленинградское отделение.
- Рукавишникова И.В. 2011. Многофигурные композиции с антропоморфными сценами в контексте звериного стиля. В: Макаров Н.А. (ред.). *Труды III(XIX) Всероссийского археологического съезда в Старой Руссе*. Т. 1. Санкт-Петербург; Москва; Великий Новгород: ИИМК РАН, 373—376.
- Рукавишникова И.В. 2013. К вопросу изучения доспехов евразийской степи раннего железного века (анalogии, взаимовлияние и происхождение). *КСИА* 231, 71—78.
- Рукавишников Д.В., Рукавишникова И.В. 2008. Доспех из погребения 2 кургана 4 могильника Филипповка I (интерпретация комплекса и реконструкция первоначального облика). В: Яблонский Л.Т. (ред.). *Ранние кочевники Волго-Уральского региона: Материалы Международной научной конференции «Ранние кочевники Южного Приуралья в свете новейших археологических открытий» (21—25 апреля 2008 г.)*. Оренбург: ОГПУ, 105—116.
- Савельев О.К. 2010. Оружие дальнего боя из «странных комплексов». *Stratum plus* 3, 175—184.

- Самашев и др. 2007: Самашев З., Кушербаев К., Аманшаев Е., Астафьев А. 2007. *Сокровища Устюрта и Манкыстау*. Алматы: Елчиди ИП.
- Сдыков М.Н., Лукпанова Я.А. 2013. *Ранние кочевники Западного Казахстана (на примере комплекса Таксай I)*. Уральск: Полиграфсервис.
- Сергацков И.В. 2000. *Сарматские курганы на Иловле*. Волгоград: ВолГУ.
- Сергацков И.В. 2006а. Проблема становления среднесарматской культуры. В: *Раннесарматская и среднесарматская культуры*, 37—58.
- Сергацков И.В. 2006б. Два серебряных сосуда из Волго-Донских степей и некоторые вопросы истории сарматов I в. н.э. В: Мурашева В.В. (ред.). *III Международная научная конференция «Город и степь в контактной Евро-Азиатской зоне», посвященная 75-летию со дня рождения Г. А. Федорова-Давыдова (21—24 ноября 2006 г., Москва)*. Москва: Нумизматическая литература, 42—45.
- Сергацков И.В. 2007. Мечи и кинжалы в среднесарматских памятниках Нижнего Поволжья. В: *Вооружение сарматов*, 58—64.
- Сергацков И.В., Захаров П.Е. 2006. Сарматское погребение на севере Волгоградской области. *РА* 1, 117—123.
- Симоненко А.В. 2008. Тридцать пять лет спустя. Послесловие-комментарий. В: Хазанов А.М. *Очерки военного дела сарматов*. 2-е изд. Санкт-Петербург: Филологический факультет СПбГУ, 238—286.
- Симоненко А.В. 2010. *Сарматские всадники Северного Причерноморья*. Санкт-Петербург: Факультет филологии и искусств СПбГУ.
- Симоненко А.В. 2015. *Сарматские всадники Северного Причерноморья*. 2-е изд. Киев: Олег Филлок.
- Симоненко А.В., Лобай Б.И. 1991. *Сарматы Северо-Западного Причерноморья в I в. н.э.* Киев: Наукова думка.
- Скрипкин А.С. 1990. *Азиатская Сарматия*. Саратов: Саратовский университет.
- Скрипкин А.С. 1996. К вопросу этнической истории сарматов первых веков нашей эры. *ВДИ* 1, 160—169.
- Скрипкин А.С. 2005. Сарматские мечи с кольцевидным навершием. В: Белоцерковская И.В. (ред.). *II Городцовские чтения. Материалы научной конференции посвященной 100-летию деятельности В.А. Городцова в ГИМ*. Москва: ГИМ, 171—185.
- Скрипкин А.С. 2006. К проблеме соотношения ранне- и среднесарматской культур. В: *Раннесарматская и среднесарматская культуры*, 5—27.
- Скрипкин А.С. 2010. Сарматские мечи с кольцевидным навершием. В: Скрипкин А.С. *Сарматы и Восток. Избранные труды*. Волгоград: ВолГУ, 335—358.
- Скрипкин А.С., Мыськов Е.П. 2009. Погребение сарматской знати из Волгоградского Подонья. В: Макаров Н.А. (ред.). *Археологические открытия. 1991—2004. Европейская Россия*. Москва: Институт археологии РАН, 245—255.
- Соенов В.И. 1998. Удила и псалии гунно-сарматского времени Горного Алтая. В: Кирюшин Ю.Ф., Тишкин А.А. (ред.). *Снаряжение верхового коня на Алтае в раннем железном веке и Средневековье*. Барнаул: Алтайский государственный университет, 93—98.
- Степанова Е.В. 2012. Седла из Третьего Пазырыкского кургана. В: *Культуры степной Евразии*. Кн. 2, 446—454.
- Степанова Е.В. 2015. Седла гунно-сарматского времени. В: *Археология без границ*, 389—425.
- Тадевосян Т.В. 2014. *Семантические параллели фольклорных архетипов: мифологический аспект*. Владикавказ: Северо-Осетинский государственный университет.
- Толстов С.П. 1948. *Древний Хорезм*. Москва: МГУ.
- Толстов С.П. 1962. *По древним дельтам Окса и Яксарта*. Москва: Восточная литература.
- Толстой И.И., Кондаков Н.П. 1890. *Древности времен переселения народов. Русские древности в памятниках искусства*. Т. 3. Санкт-Петербург: Типография Министерства путей сообщения.
- Тревер К.В. 1940. *Памятники Греко-Бактрийского искусства*. Москва; Ленинград: АН СССР.
- Тревер К.В., Луконин В.Г. 1987. *Сасанидское серебро. Собрание Государственного Эрмитажа*. Москва: Искусство.
- Трейстер М.Ю. 1994. Сарматская школа художественной торевтики (К открытию сервиза из Косики). *ВДИ* 3, 172—203.
- Трейстер М.Ю. 2001. Заметки по поводу дискуссии «Сарматы в I в. н.э.: новейшие открытия». *ВДИ* 4, 168—174.
- Трейстер М.Ю. 2007. Торевтика и ювелирное дело в Северном Причерноморье. II в. до н.э. — II в. н.э. (эллинистическая традиция). В: Мордвинцева В.И., Трейстер М.Ю. *Произведения торевтики и ювелирного искусства в Северном Причерноморье. II в. до н.э. — II в. н.э.* Т. 1. Симферополь; Бонн: Тарпан, 15—194.
- Трейстер М.Ю. 2010а. Ремонт, «усовершенствование» инокультурных вещей в скифской и сарматской среде и использование инокультурного орнамента в декоре собственных произведений скифов и сарматов (на примере памятников художественного металла). *АВ* 16, 72—94.

- Трейстер М.Ю. 2010б. Серебряный ритон и золотая гривна из Ново-Кумакского кургана № 1/1971. В: Герасимова М.М., Малашев В.Ю., Мошкова М.Г. (ред.). *Археология и палеоантропология евразийских степей и сопредельных территорий*. Москва: Таус, 355—377 (МИАР 13).
- Трейстер М.Ю. 2010в. Оружие сарматского типа на Боспоре в I—II вв. н.э. *ДБ* 14, 484—561.
- Трейстер М.Ю. 2011. Серебряные фалары с изображением Беллерофонта и Химеры из сарматского погребения в Володарке (Западный Казахстан). Еще раз к вопросу о так называемом греко-бактрийском стиле в эллинистической торевтике. *Scripta antiqua* 1, 90—146.
- Трейстер М.Ю. 2012. Сосуды из драгоценных металлов ахеменидского круга из Южного Приуралья. В: *Влияния ахеменидской культуры*. Т. 1, 50—87.
- Трейстер М.Ю. 2015. Золото Фанагории. Типологический, стилистический и хронологический анализ. В: Трейстер М.Ю. (ред.). *Золото Фанагории*. Москва: Институт археологии РАН, 77—181 (Материалы по археологии и истории Фанагории 2).
- Трейстер М.Ю. 2016. Боспорская (?) мастерская торевта позднэллинистического времени (к вопросу о перделке антикварных серебряных сосудов для кочевников Азиатской Сарматии). В: Лукьяшко С.И. (ред.). *Античная цивилизация и варварский мир Понто-Каспийского региона. Материалы Всероссийской научной конференции с международным участием, посвященной 70-летию юбилею Б.А. Раева. Кагальник, 20—21 октября 2016 г.* Ростов-на-Дону: ЮИЦ РАН, 215—225.
- Трейстер М.Ю. 2018а. Китайские «импорты» в погребениях кочевников Восточной Европы во второй половине I тыс. до н. э. — первых веках нашей эры. *Stratum plus* 4, 153—200.
- Трейстер М.Ю. 2018б. Парфянские и раннесасанидские «импорты» в погребениях кочевников Восточной Европы (II в. до н.э. — III в. н.э.). *МАИАСП* 10, 118—210.
- Трейстер М.Ю. 2019. «Импорты» из Центральной Азии и Сибири в погребальных памятниках Азиатской Сарматии II—I вв. до н.э. *ПИФК* 4, 180—238.
- Трейстер М.Ю. 2020. Пектораль из Косики. *ВДИ* 2, 377—409.
- Трейстер М.Ю. 2021а. Веретенообразные унгентарии из погребений кочевников Азиатской Сарматии. В: И.Н. Храпунов (ред.). *Крым в сарматскую эпоху (II в. до н. э. — IV в. н. э.)*. VII. Симферополь: ООО «Фирма «Салта ЛТД», 157—194.
- Трейстер М.Ю. 2021б. Диадема из кургана Хохлач. Размышления о центре изготовления. *ДБ* 26, 381—410.
- Трейстер М.Ю. 2021в. Коралловые украшения и элементы декора в ювелирных изделиях и предметах торевтики из погребений кочевников Азиатской Сарматии в контексте торговли экзотическими материалами в Евразии. *ВДИ* 2, 340—393.
- Трейстер М.Ю. 2021г. Сарматская чаша на Нижнем Рейне: к интерпретации серебряной чаши с золотым накладным декором из раннесредневекового поселения Угстгест под Лейденом. *Scripta antiqua* 10, 73—116.
- Трейстер М.Ю. 2022. Существовал ли Трансэвразийский «Меховой путь» в эпоху Хань? (размышления на основании материалов археологии). *МАИАСП* S1, 50—109. DOI: 10.53737/2713-2021.2022.30.80.003.
- Трейстер М.Ю., Шемаханская М.С., 2012. А9. Комплекс с предметами ахеменидского круга Ново-Кумакского могильника. В: *Влияния ахеменидской культуры*. Т. 2, 51—53.
- Троицкая Т.Н., Новиков А.В. 2007. *Скифо-сибирский мир*. Новосибирск: Академическое издательство «Гео».
- Туаллагов А.А. 2005. К вопросу об аланской тяжелой кавалерии. *Вестник Владикавказского научного центра* 5.3, 22—25.
- Туаллагов А.А. 2013. Аланы и некоторые данные эпиграфических памятников. *Известия СОИГСИ* 9(48), 20—32.
- Туаллагов А.А. 2014а. *Аланы Придарьяля и закавказские походы I—II вв.* Владикавказ: ИПЦ СОИГСИ ВНИЦ РАН и РСО-А.
- Туаллагов А.А. 2014б. О семантике сюжета на серебряной пиксиде из погребения у с. Косика. *Вестник Северо-Осетинского государственного университета им. К.Л. Хетагурова. Общественные науки* 4, 150—154.
- Турбат Ц., Эрдэнэбаатар, Д., Худяков, Ю.С. 2004. Предметы воинского и конского снаряжения хуннов Северной Монголии. *Древности Алтая* 12, 84—92.
- фон Галль Х. 1997. Сцена поединка всадников на серебряной вазе из Косики. Истоки и восприятие одного иранского мотива в южной России. *ВДИ* 2, 174—197.
- Фонякова Н.А. 2013а. К семантике Шиловских пластин. *Поволжская археология* 1, 166—180.
- Фонякова Н.А. 2013б. Загадки Шиловских пластин. *Филология и культура* 1 (31), 203—208.
- Хабдулина М.К. 2007. Тасмолинская археологическая культура: современное состояние. *Вопросы истории и археологии Западного Казахстана* 2, 181—194.
- Хазанов А.М. 1971. *Очерки военного дела сарматов*. Москва: Наука.

- Хачатрян Ж. 2009. *Гробница Сисиана (вторая половина I в. до н.э.)*. Ереван: Гитутюн (Археологические памятники Армении 21).
- Хачатрян Ж. 2013. Античное захоронение Содского района Армении. *Вестник арменоведения / Journal of Armenian Studies* 1, 61—82.
- Ходжайов Т., Абдуллаев К. 2011. *Население кушанской Бактрии: антропология, письменные источники и изобразительное искусство*. Saarbrücken: Lambert Academic Publ.
- Шалганова Т. 2008. Голотато в тракийского искусство. *Проблемы и исследования на тракийската култура* III, 124—137.
- Шилов В.П. 1959. Калиновский курганный могильник. В: Крупнов Е.И. (ред.). *Древности Нижнего Поволжья*. 1. Москва: АН СССР, 323—523 (МИА 60).
- Шульга П.И. 2015. Датировка курганов Пазырыка и китайских зеркал с т-образными знаками. В: Тишкин А.А. (ред.). *Археология Западной Сибири и Алтай: опыт междисциплинарных исследований. Сборник статей, посвященный 70-летию профессора Ю.Ф. Кирюшина*. Барнаул: Алтайский государственный университет, 366—371.
- Шульга и др. 2016: Шульга П.И., Мыглан В.С., Слюсаренко И.Ю. 2016. Хронология могильников позднего этапа пазырыкской культуры: дендрохронологическая шкала и археологический аспект. В: Деревянко А.П., Молодин В.И. (ред.). *Алтай в кругу евразийских древностей*. Новосибирск: ИАЭТ СО РАН, 272—286.
- Яблонский Л.Т. 1998. Некоторые итоги работ комплексной Илекской экспедиции на юге Оренбургской области. *АПО* 2, 97—119.
- Яблонский и др. 1994: Яблонский Л.Т., Трунаева Т.Н., Девис-Кимболл Дж., Егоров В.Л. 1994. Раскопки курганных могильников Покровка 1 и Покровка 2 в 1993 году. В: Яблонский Л.Т. (ред.). *Курганы левобережного Илека*. Вып. 2. Москва: Институт археологии РАН, 4—57.
- Яблонский и др. 2011: Яблонский Л.Т., Рукавишников И.В., Шемаханская М.С. 2011. «Золотой» меч из царского кургана № 4 могильника Филипповка 1. *ВДИ* 4, 219—250.
- Яценко С.А. 2000. Эпический сюжет ираноязычных кочевников в древностях степной Евразии. *ВДИ* 4, 86—104.
- Яценко С.А. 2006. *Костюм древней Евразии*. Москва: Восточная литература РАН.
- Яценко С.А. 2011. Юэчжи на бактрийских вышивках тканей из монгольской Нойон ул / Ноин-улы. *Батыр* 2 (3), 27—38.
- Abdullaev K.A. 1995. Armour of Ancient Bactria. In: *In the Land of the Gryphons*, 163—180.
- Abdullaev K.A. 2007. Nomad Migration in Central Asia. In: Cribb J., Herrmann G. (eds.). *After Alexander: Central Asia before Islam*. Oxford; New York: Oxford University Press; British Academy, 73—98 (Proceedings of the British Academy 133).
- Abdullaev K.A. 2008. Bactrian Gold Buckle with the Contest Between a Hero and a Centaur (Herakles and Nessos?). *Parthica* 10, 135—149.
- Akkermans M.M.G., Wiggermann F.A.M. 2015. West of Aššur: The Life and Times of the Middle Assyrian *Dunnu* at Tell Sabi Abyad. In: Düring B.S. (ed.). *Understanding Hegemonic Practices of the Early Assyrian Empire. Essays Dedicated to Frans Wiggermann*. Leiden: Peeters Publishers, 89—124.
- Akurgal E. 1961. *Die Kunst der Hethiter*. München: Hirmer.
- Albenda P. 2008. Assyrian Royal Hunts: Antlered and Horned Animals from Distant Lands. *Bulletin of the American School of Oriental Research* 349, 61—78.
- Alexandrescu P. 1999. *L'aigle et le dauphin. Etudes d'archéologie pontique*. Bucharest; Paris: Editura enciclopedică.
- Alexandropoulou A. 2004. Η κεραμική της Γνάθια και της «Δυτικής Κλιτύος»: Μια συγκριτική προσέγγιση. In: *ΣΤ' Επιστημονική Συνάντηση*, 667—672.
- Anderson E.B. 2016. *Cataphractes: Knights of the Ancient Eastern Empires*. Barnsley: Pen & Sword Books Limited.
- Andreae B. 2009. Die Skylla im Beinrelief von Dedoplis Gora und die Zeitgebundenheit von Betrachtungsweisen. In: Einicke R., Lehmann S., Löhr H., Mehnert G., Mehnert A., Slawisch A. (Hrsg.). *Zurück zum Gegenstand. Festschrift für Andreas E. Furtwängler*. Bd. I. Langenweißbach: Beier & Beran, 69—80 (Schriften des Zentrums für Archäologie und Kulturgeschichte des Schwarzmeerraums 16).
- Andronicos M. 1984. *Vergina: The Royal Tombs*. Athens: Ekdotike Athenon.
- Antikemuseum Berlin 1988. Heilmeyer W.-D. (Hrsg.). *Antikemuseum Berlin. Die ausgestellten Werke*. Berlin: Staatliche Museen Preußischer Kulturbesitz.
- arachne.dainst.org: 1: Szene 1: Sz.Nr. 13 Töten der Stymphalischen Vögel. Mosaik mit den Taten des Herakles. URL: <https://arachne.dainst.org/entity/1251290> (дата обращения 11.01.2023).
- arachne.dainst.org: 2: Bronzebasis mit den Taten des Herakles. Galleria di Capodimonte, Neapel. URL: <https://arachne.dainst.org/entity/1082856> (дата обращения 11.01.2023).
- Azzaroli A. 1985. *An Early History of Horsemanship*. Leiden: E.J. Brill.

- Bald Romano I. 1994. A Hellenistic Deposit from Corinth. Evidence for Interim Period Activity (146—44 B.C.). *Hesperia* 63.1, 57—104.
- Banghard K., Gorecki J. 2004. Bronzener Doppelhenkelkrug aus Dettenheim-Liedolsheim (Lkr. Karlsruhe). Ein Beitrag zum spätrepublikanischen Metallgeschirr. *Saalburg-Jahrbuch* 54, 119—150.
- Barringer J.M. 2002. *The Hunt in Ancient Greece*. Baltimore, London: The Johns Hopkins University Press.
- Başaran et al. 2011: Başaran C., Kocak E., Ertuğ Ergurer H., Kasapoğlu H. 2011. Parion Nekropolü'nde Bulunan Bronz Amphoranın Konservasyonu ve Restorasyonu. 27. *Arkeometri sonuçları toplantısı*, 55—72.
- Başaran et al. 2019: Başaran C., Keleş V., Çelikbaş E. 2019. *Parion bronz Aphora-Situlasi*. Istanbul: Arkeoloji ve Sanat.
- Bayer-Niemeier E. 1983. *Fischerbilder in der hellenistischen Plastik*. Bonn: R. Habelt.
- Belaňová P. 2016. Ancient Adornments of Central Asia Influenced by the Greek Jewellery of the Classical and Hellenistic Period. *Studia Hercynia* XX.1, 111—126.
- Belousov A.V., Treister M. 2020. Inscribed ceremonial dagger from princely Sarmatian burial near the village of Kosika in the Lower Volga Region. *ACSS* 26.1, 172—206.
- Bernard P. 1987. Les nomades conquérants de l'empire gréco-bactrien. Réflexions sur leur identité ethnique et culturelle. *CRAI*, 758—768.
- Bernard P. 2012. Aï Khanum: A Greek Colony in Post-Alexandrian Central Asia, or How to be Greek in an Oriental Milieu. In: *Afghanistan: Forging Civilizations*, 42—53.
- Bernard P., Bopéarachchi O. 2002. Deux bracelets grecs avec inscriptions grecques trouvés dans l'Asie centrale hellénisée. *Journal des savants*, 237—278.
- Bernard P., Inagaki H. 2000. Un torque achéménide avec une inscription grecque au Musée Miho (Japan). *CRAI*, 1371—1437.
- Bernard P., Inagaki H. 2002. Un torque achéménide avec une inscription grecque au Musée Miho (Japan). In: *Cat. Miho 2002*, 207—210.
- Bespaly E.I. 1986. Barrows with Roman Imports excavated by the Expedition of the Azov Regional Museum in 1979—84. In: Raev B.A. *Roman Imports in the Lower Don Basin*. Oxford: British Archaeological Reports, 75—78 (BAR Intern. ser. 278).
- Betts et al. 2017: Betts A., Yagodin V.N., Grenet F., Kidd F., Minardi M., Bonnat M., Khashimov S. 2017. The Akchakhan-kala Wall Paintings: New Perspectives on Kingship and Religion in Ancient Chorasmia. *Journal of Inner Asia Art and Archaeology* 7, 125—165.
- Boardman J. 1986. The Ketos in India. In: L. Kahil (ed.). *Iconographie classique et identités regionales*. Athènes, Paris: École Française d'Athènes; Diffusion de Boccard, 447—453 (BCH Suppl. 14).
- Boardman J. 2001. *Greek Gems and Finger Rings. Early Bronze Age to Late Classical*. London: Thames and Hudson.
- Boardman J. 2003. Three Monsters at Tillya Tepe. *ACSS* 9.1—2, 133—146.
- Boardman J. 2010. *The Relief Plaques of Eastern Eurasia and China. The 'Ordos Bronzes', Peter the Great's Treasure, and their kin*. Oxford: Archaeopress (Beazley Archive Occasional Paper).
- Boardman J. 2012. Tillya Tepe: Echoes of Greece and China. In: *Afghanistan: Forging Civilizations*, 102—111.
- Boardman J. 2015. *The Greeks in Asia*. London: Thames and Hudson.
- Bohn R. 1885. *Das Heiligtum der Athena Polias Nikephoros*. Berlin: W. Spemann (Altertümer von Pergamon II).
- Bolla M. 1994. *Vasellame romano in bronzo nelle Civiche raccolte archeologiche di Milano*. Milano: The Pool s.r.l. (RASMI Suppl. 11).
- Bopéarachchi O. 1991. *Monnaies gréco-bactriennes et indo-grecques*. Paris: Bibliothèque Nationale.
- Bopéarachchi O., Sachs, C. 2001. Armures et armes des Indo-Scythes d'après leurs émissions monétaires et les données archéologiques. *Topoi* 11.1, 321—355.
- Bottez V. 2010. Kebriones and Odysseus on a Graffito discovered at Histria (Constanța County, Romania). In: Angelescu M.V., Achim I., Băltăc A., Rusu-Bolindet V., Bottez V. (eds.). *Antiquitas istro-pontica: Mélanges d'archéologie et d'histoire ancienne offerts à Alexandru Suceveanu*. Cluj-Napoca: Mega, 43—49.
- Boucher S. 1970. *Bronzes grecs, hellénistiques et étrusques. Collection des Musées de Lyon*. Lyon: En dépôt aux Éditions de Boccard.
- Braund D. 1994. An Inscribed Bowl from the Volga Region: King Artheouazes and Ampsalakos. *Zeitschrift für Papyrologie und Epigraphik* 102, 310—312.
- Brentjes B. 1993. Waffen der Steppenvölker. — I. Dolch und Schwert im Steppenraum vom 2. Jahrtausend v. Chr. bis in die alttürkische Zeit. *Archäologische Mitteilungen aus Iran* 26, 5—45.
- Bricault L. 2020. *Isis Pelagia: Images, Names and Cults of a Goddess of the Seas*. Leiden; Boston: E.J. Brill (Religions in the Graeco-Roman World 190).
- Brinkmann V., Koch-Brinkmann U. 2001. Polychromy on Greek Sculpture. The Archer on the West Pediment of the Aphaia Temple, Aegina (English/Chinese). In: Wu Yongqi, Zhang Tinghao, Petzet M., Emmerling E., Blänsdorf C. (eds.). *The Polychromy of Antique Sculpture and the Terracotta Army of the First Chinese*

- Emperor*. München: Bayerisches Landesamt für Denkmalpflege, 101—102, 141 (Arbeitshefte des Bayerischen Landesamtes für Denkmalpflege 111).
- Brosseder U. 2011. Belt Plaques as an Indicator of East-West Relations in the Eurasian Steppe at the Turn of the Millennia. In: Brosseder U., Miller B.K. (eds.). *Xiongnu Archaeology. Multidisciplinary Perspectives of the First Steppe Empire in Inner Asia*. Bonn: Vor- und Frühgeschichtliche Archäologie; Rheinische Friedrich-Wilhelms-Universität Bonn, 349—424 (BCAA 5).
- Brosseder U. 2013. Austausch und Kommunikation durch die eurasischen Steppen in den Jahrhunderten um Christi Geburt. In: Kat. Bonn 2013, 89—101.
- Bruneau P. 1972. *Les mosaïques*. Paris: De Boccard (Exploration archéologique de Délos XXIX).
- Byvanck-Quarles van Ufford L. 1970. Les bols hellénistiques en verre doré. *Bulletin antieke beschaving* 45, 129—141.
- Callaghan P.J. 1996. An Antiochene Bowl in Cambridge. *The Annual of the British School at Athens* 91, 369—375.
- Carter M.L. 2015. *Arts of the Hellenized East, Precious Metalwork and Gems of the Pre-Islamic Era*. London: Thames and Hudson.
- Casabonne O., Gabrielli M. 2006. Brèves remarques sur un torque achéménide au musée Miho (Japan). *Colloquium Anatolicum* V, 85—90.
- Cat. Baltimore 1979: *Jewelry. Ancient to Modern. A Studio Book*. 1979. New York; Baltimore: New York: Viking Press, in cooperation with Walters Art Gallery.
- Cat. Glasgow 1996: *Treasures of the Warrior Tombs*. 1996. Glasgow: Glasgow Museums.
- Cat. London 2005: Curtis J., Tallis N. (eds.). 2005. *Forgotten Empire. The World of Ancient Persia*. London: British Museum Press.
- Cat. London 2012: Curtis J.E., Tallis N. (eds.). 2012. *The Horse from Arabia to Ascot*. London: British Museum Press.
- Cat. London 2017: Simpson St.J., Pankova S. (eds.). 2017. *The BP exhibition. Scythians. Warriors of Ancient Siberia*. London: Thames and Hudson.
- Cat. Malibu 2007: Trofimova A.A. (ed.). *Greeks on the Black Sea: Ancient Art from the Hermitage*. Los Angeles: J. Paul Getty Museum.
- Cat. Malibu 2022: Spier J., Potts T.F., Cole S.E. (eds.). 2022. *Ancient Iran and the Classical World*. Los Angeles: J. Paul Getty Museum.
- Cat. Miho 2002: *Treasures of Ancient Bactria. Miho Museum*. 2002. Shigaraki: Miho Museum.
- Cat. Milan 1984: de Juliis E.M. (ed.). 1984. *Gli ori di Taranto in età ellenistica*. Milan: Mondadori Ed. Arte.
- Cat. New York 2000a: Aruz J., Farkas A., Alekseev A., Korolkova E. (eds.). 2000. *The Golden Deer of Eurasia*. New York: The Metropolitan Museum of Art.
- Cat. New York 2000b: Milleker E.J. (ed.). 2000. *The Year One. Art of the Ancient World. East and West*. New York: The Metropolitan Museum of Art.
- Cat. New York 2004: Watt J.C.Y. *China: Dawn of a Golden Age, 200—750 AD. The Metropolitan Museum of Art*. 2004. New York, New Haven, London: Metropolitan Museum of Art; Yale University Press.
- Cat. Oxford 2011: *Heracles to Alexander the Great. Treasures from the Royal Capital of Macedon, a Hellenic Kingdom in the Age of Democracy*. 2011. Oxford: Ashmolean Museum.
- Cat. Paris 1961: *Sept mille ans d'art en Iran*. 1961. Paris: Presses artistiques.
- Cat. Paris 2001: Schiltz V. (ed.). *L'or des Amazones*. 2001. Paris: Editions Findakly; Paris musées.
- Cat. Rome 2005: Anisimova L., Bonora G.L., Franchi C., Karavaeva L., Plakhov V.V. (eds.). 2005. *I Tesori della steppa di Astrakhan*. Milan: Mondadori Electa.
- Cat. Saint Louis 1998: Marazov I. (ed.). 1998. *Ancient Gold: The Wealth of the Thracians. Treasures from the Republic of Bulgaria*. New York: Harry N. Abrams.
- Cat. Tokyo 1991a: *The Treasures of Nomadic Tribes in South Russia*. 1991. Tokyo: Ancient Orient Museum.
- Cat. Tokyo 1991b: Pugachenkova G.A., Rtveladze E.V., Kato K. (eds.). 1991. *Antiquities of Southern Uzbekistan*. Soka: University Press.
- Cat. Toledo 1977: Oliver A.Jr. *Silver for the Gods. 800 Years of Greek and Roman Silver*. 1977. Toledo: Museum of Art.
- Cat. Trieste 2001: Popescu A., Alekseev A., Piotrovskij J. (eds.). 2001. *Siberia. Gli uomini dei fiumi ghiacciati*. Milan: Electa.
- Cat. Trieste 2002: Giumlia-Mair A., Rubinich M. (eds.). 2002. *Le arti di Efesto. Capolavori in metallo dalla Magna Grecia*. Trieste: Silvana.
- Cat. Venice 1993: Litvinskij B.A. (ed.). 1993. *Oxus. Tesori dell'Asia Centrale*. Rome: Edizioni de Luca.
- Chandra R.G. 1979. *Indo-Greek Jewellery*. New Delhi: Abhinav Publications.
- Christopoulos L. 2012. *Hellenes and Romans in Ancient China*. Philadelphia: Department of East Asian Languages and Civilizations University of Pennsylvania (Sino-Platonic Papers 230).

- classics.uc.edu: 1: Greek, Roman and Byzantine Pottery at Ilion (Troia): Sebastian Heath and Billur Tekkök, Editors. Hellenistic Moldmade Bowls. URL: <http://classics.uc.edu/troy/grbpottery/html/hell-moldmade-bowls.html> (дата обращения 11.01.2023).
- Cohen A. 2010. *Art in the Era of Alexander the Great: Paradigms of Manhood and Their Cultural Traditions*. Cambridge: Cambridge University Press.
- Colledge M.A.R. 1977. *Parthian Art*. Ithaca, London: Elek.
- Collins Reilly L. 1993. The Hunting Frieze from Vergina. *Journal of Hellenic Studies* 113, 160—162.
- Collon D. 1995. *British Museum. Ancient Near Eastern Art*. London: British Museum Press.
- Collon D. 2008. Nimrud Treasures: Panel Discussion. In: Curtis J.E., McCall H., Collon D., al-Gailani Werr L. (eds.). *New Light on Nimrud. Proceedings of the Nimrud Conference, 11th — 13th March 2002*. London: British Institute for the Study of Iraq, in association with the British Museum, 105—118.
- Coloru O. 2018. On a Pair of Inscribed Bowls from the Hellenistic East. *Zeitschrift für Papyrologie und Epigraphik* 207, 101—104.
- Comparetti M. 2011. The State of Research on Sasanian Painting. *e-Sasanika* 8, 1—50.
- Crowley J.L. 1977. *The Aegean and the East. An Investigation into the Exchange of Artistic Motifs — between the Aegean, Egypt, and the Near East in the Bronze Age*. Diss. University of Tasmania. Hobart: University of Tasmania.
- Curtis V.S. 1998. The Parthian Costume and Headdress. In: *Das Partherreich*, 61—73.
- Curtis V.S. 2001. Parthian Belts and Belt Plaques. *Iran* XXXVI, 299—327.
- Dahmen K. 2012. Alexander und das Diadem. Die archäologische und numismatische Perspektive. In: *Das Diadem der hellenistischen Herrscher*, 281—292.
- Damerji M.S. 1999. Gräber assyrischer Königinnen aus Nimrud. *JbRGZM* 45, 1—84.
- Davis-Kimball J., Yablonsky L.T. 1996. Excavation of Kurgans in the Southern Orenburg District, Russia. Questions concerning the Northern Silk Route. *SRAA* 4, 1—16.
- Dimitrova V. 2022. Net Pattern Silver Bowl from Zareva Mogila near the Village of Yasenovo, Kazanlak Region. *Национален Исторически музей — София. Известия XXXIV*, 85—95.
- Dörner F.K., Goell Th. 1963. *Arsameia am Nymphaios*. Berlin: Gebr. Mann (Istanbuler Forschungen 23).
- Driehaus et al. 2010: Driehaus J., Raub C., Bakker L., Radnoti-Alföldi M. 2010. Die Panzer von Augsburg und Vize. Eine Untersuchung zur Metalltechnologie im 1. Jahrhundert n. Chr. *Bericht der Römisch-Germanischen Kommission* 91 (2012), 339—407.
- Dumke G.R. 2012. Diadem = Königsherrschaft? Der Fall des Diodotos I. von Baktrien. In: *Das Diadem der hellenistischen Herrscher*, 385—393.
- Dunbabin K. 1999. *Mosaics of the Greek and Roman world*. Cambridge; New York: Cambridge University Press.
- Dvornitchenko V.V., Fedorov-Davydov G.A. 1994. Trésors des tombes de l'aristocratie sarmate au nord de la Caspienne. *Les dossiers d'archéologie* 194, 66—75.
- Edwards C.M. 1981. Corinth 1980: Molded Relief Bowls. *Hesperia* 50.2, 189—210.
- Edwards C.M. 1986. Corinthian Moldmade Bowls: The 1926 Reservoir. *Hesperia* 55.4, 389—419.
- Edwards G.R. 1975. *Corinthian Hellenistic Pottery*. Princeton: American School of Classical Studies at Athens (Corinth VIII.3).
- Eggers H.J. 1951. *Der römische Import im freien Germanien*. Hamburg: Hamburgisches Museum für Völkerkunde und Vorgeschichte (Atlas der Urgeschichte, 1).
- Ellerbrock U., Winkelmann S. 2012. *Die Parther: die vergessene Großmacht*. Darmstadt: von Zabern; Wissenschaftliche Buchgesellschaft.
- Ersoy A. 2013. Smyrna/ İzmir kazıları kalıp yapımı kaseleri ve kabartmalı kaplar. *TÜBA-KED* 11, 31—50.
- Fabricius J. 1999. *Die hellenistischen Totenmahlreliefs. Grabrepräsentation und Wertvorstellung in ostgriechischen Städten*. München: F. Pfeil.
- Falk H. 2014. Libation trays from Gandhara. *Bulletin of the Asia Institute* 24, 89—113.
- Farrokh et al. 2016: Farrokh K., Karamian G., Delfan M., Astaraki F. 2016. Preliminary reports of the late Parthian or early Sassanian relief at Panj-e Ali, the Parthian relief at Andika and examinations of late Parthian swords and daggers. *Historia i Świat* 5, 31—55.
- Farrokh K., Karamian G. 2018. Weapons in the Tombs of Parthian Era Women in Northern Iran. A Preliminary Report. *Fezana Journal* 32.3, 18—21.
- Fedorov-Davydov G.A. 2001. *The Silk Road and the Cities of the Golden Horde*. Berkeley: Zinat Press.
- Fenn N. 2014. The Hellenistic Moldmade Bowl Production at Priene — A Case Study Concerning the Reception of Ephesian Examples. In: *Pottery, Peoples and Places*, 141—155.
- Fleischer R. 1983. *Der Klagefrauensarkofag aus Sidon*. Tübingen: Wasmuth (Istanbuler Forschungen 34).
- Fornasier J. 2001. *Jagddarstellungen des 6.—4. Jhs. v. Chr. Eine ikonographische und ikonologische Analyse* (Eikon 5). Münster.
- Francfort H.P. 1979. *Les palettes du Gandhāra*. Paris: Diff. de Boccard (MDAFA XXIII).

- Francfort H.P. 1984. *Le sanctuaire du temple à niche indentées; les trouvaille*. Paris: Diff. de Boccard (Fouilles d’Ai Khanoum III.2; MDAFA XXVII. 2).
- Francfort H.P. 2011. Tillya Tépa (Afghanistan) la sépulture d’un roi anonyme de la Bactriane du Ier siècle P.C., *Topoi* 17/1, 277—347.
- Francfort H.P. 2014. Les nomades installés dans la bactriane (IIe s. av. J.-c.—Ier s. ap. J.-C.): Nouvelles découvertes. *CRAI* IV (2013—2014), 1543—1576.
- Fröhlich C. 2005. La représentation du roi cavalier sur les monnaies indo-scythes et indo-parthes: une approche numismatique. *Revue numismatique*, 6e série, 161, 59—78.
- Furtwängler A. 1906. *Aegina das Heiligtum der Aphaia, unter Mitwirkung von Ernst R. Fiechter und Hermann Thiersch*. Munich: Verlag der K.B. Akademie der Wissenschaften.
- Gagoshidze I. 2008. Bone Objects. In: *Iberia and Rome*, 87—115.
- Gaibov V., Košelenko G.A. 2008. A Horseman charging a Foot-Soldier: A new Subject in Parthian Glyptic Art. *Parthica* 10, 99—107.
- Garrison M.B. 2010. Archers at Persepolis: The Emergence of the Royal Ideology at the Heart of the Empire. In: Curtis J., Simpson St.J. (eds.). *The World of Achaemenid Persia: History, Art and Society in Iran and the Ancient Near East. Proceedings of a Conference at the British Museum. 29th September — 1st October 2005*. London: I.B. Tauris, 337—359.
- Ghirshman R. 1962. *Iran. Parther und Sasaniden*. München: Beck.
- Godard A. 1962. *L’art de l’Iran*. Paris: Arthaud.
- Godard A. 1965. *The Art of Iran*. New York, Washington: George Allen & Unwin Ltd.
- Goldman B. 1999. Pictorial graffiti of Dura-Europos, *Parthica* 1, 19—106.
- Goldman B., Little A.M.G. 1980. The Beginning of Sasanian Painting and Dura-Europos. *IrAnt* 15, 283—298.
- Grač N. 1987. Ein neu entdecktes Fresko aus hellenistischer Zeit in Nymphaion bei Kertsch. In: Galanina L.K., Franke H. (Hrsg.). *Skythika. Vorträge zur Entstehung des skytho-iranischen Tierstils und zu Denkmälern des Bosporanischen Reichs anlässlich einer Ausstellung der Leningrader Ermitage in München 1984*. München: Verlag der Bayerischen Akademie der Wissenschaften; In Kommission bei der C.H. Beck'schen Verlagsbuchhandlung, 7—95 (Bayerische Akademie der Wissenschaften, Philosophisch-Historische Klasse, Abhandlungen, Neue Folge 98).
- Grenet F. 2012. The Nomadic Element in the Kushan Empire (1st—3rd Century AD). *Journal of Central Eurasian Studies* 3, 1—22.
- Gruber M., Il’yasov J., Kaniuth K. 2012. A Decorated Ivory Belt from Tilla Bulak, Southern Uzbekistan. *ACSS* 18, 339—375.
- Guerra et al. 2009: Guerra M.F., Demortier G., Vitobello M.L., Bobomulloev S., Bagault D., Borel T., Mirsaidov I. Analytical Study of the Manufacturing Techniques of Kushan Gold Jewellery (National Museum of Antiquities of Tajikistan). *Archeosciences. Revue d’archéométrie* 33, 177—185.
- Güterbock H.G. 1956. The Sphinx Gate of Hüyük, near Alaca. *Anatolian Studies* 6, 54—56.
- Güterbock H.G. 1989. Hittite Kurša “Hunting Bag”. In: Leonard Jr. A., Williams B.B. (eds.). *Essays in Ancient Civilization Presented to Helene A. Kantor*. Chicago: The Oriental Institute, 113—124 (Studies in Ancient Oriental Civilization 47).
- Guillaume O. 1985. Contribution à l’étude d’un artisanat bactrien pré-hellénistique. In: Asimov M.S., Iskandarov B.I., Munchaev R.M., Masson V.M., Negmatov N.N., Ranov V.A. (eds.). *Actes du colloque franco-soviétique “L’archéologie de la Bactriane ancienne”, Dushanbe, (U.R.S.S.), 27 octobre — 3 novembre 1982*. Paris: CNRS, 257—267.
- Guillaume O., Rougeulle A. 1987. *Fouilles d’Ai Khanoum*. T. VII. *Les petit objets*. Paris: Boccard (MDAFA 31).
- Gunter A., Jett P. 1992. *Ancient Iranian Metalwork in the Arthur M. Sackler Gallery and the Freer Gallery of Art*. Washington: Arthur M. Sackler Gallery Freer Gallery of Art, Smithsonian Institution.
- Haake M. 2012. Diadem und *basileus*. Überlegungen zu einer Insignie und einem Titel in hellenistischer Zeit. In: *Das Diadem der hellenistischen Herrscher*, 293—313.
- Haake M. 2014. Das Diadem — königliches Symbol in hellenistischer Zeit. In: Ehling K., Weber G. (Hrsg.). *Hellenistische Königreiche*. Darmstadt: von Zabern, 24—28.
- Haerincq E. 1983. *La céramique ein Iran pendant la période parthe (ca. 250 av. J.C. à 225 après J.C.): typologie, chronologie et distribution*. Gent: Iranica antiqua (IrAnt Suppl. II).
- Haerincq E., Overlaet B. 1998. *Chamachzi Mumah: an Iron Age III graveyard*. Leuven: Peeters (Acta Iranica 35).
- Hannestad L. 2013. A Comparative Study of the Cultural Dynamics in Two Cities of the Eastern Seleucid Kingdom: Uruk and Ai Khanoum. In: *Zwischen Ost und West*, 99—113.
- Harper P.O. 2008. Image and Identity: Art of Early Sasanian Dynasty. In: Curtis V.S., Stewart S. (eds.). *The Sasanian Era*. Vol. III. *The Idea of Iran*. London: I.B. Tauris in association with The London Middle East Institute at SOAS and The British Museum, 71—87.

- Herles M. 2012. Zur Darstellung der Wildschweinjagd im Alten Orient. In: Baker H., Kaniuth K., Otto A. (Hrsg.). *Stories of Long Ago. Festschrift für Michael D. Roaf*. Münster: Ugarit Verlag, 219—240 (Alter Orient und Altes Testament 397).
- Herrmann G. 1989. Parthian and Sasanian Saddlery. New Light from the Roman West. In: De Meyer L., Haerincx E. (eds.). *Archaeologia Iranica et Orientalis. Miscellanea in honorem Louis Vanden Berghe*. Vol. II. Gent: Peeters, 757—809.
- Herzfeld E.B. 1928. The Hoard of the Karen Pahlavs. *Burlington Magazine* 53, 21—27.
- Himmelfmann N. 1980. *Über Hirten-Genre in der antiken Kunst*. Opladen: Westdeutscher Verlag.
- Höckmann O. 1999. Naval and other graffiti from Nymphaion. *ACSS* 5.4, 303—356.
- Höckmann O. 2010. Zur antiken Schifffahrt im Schwarzen Meer. *Kölner Jahrbuch* 43, 345—369.
- Honeychurch W. 2013. The Nomad as State Builder: Historical Theory and Material Evidence from Mongolia. *Journal of World Prehistory* 26.4, 283—321.
- Hull D.B. 1964. *Hounds and Hunting in Ancient Greece*. Chicago: University of Chicago Press.
- Hussein M.M., Suleiman A. 2000. *Nimrud. The City of Golden Treasure*. Baghdad: Al-Huriyah Printing House.
- Ilyasov J. 2003. Covered Tail and “Flying” Tassels. *IrAnt* XXXVIII, 259—325.
- Ilyasov J.Ya., Rusanov D.V. 1998. A Study on the Bone Plates from Orlat. *SRAA* 5, 107—159.
- Invernizzi A. 1989. The investiture of Nemesis-Allat in Hatra. *Mesopotamia* 24, 129—176.
- Invernizzi A. 1999. *Sculture di metallo da Nisa. Cultura greca e cultura iranica in Partia*. Louvain-la-Neuve: Peeters (Acta Iranica XXXI).
- iranicaonline.org: 1: HUNTING IN IRAN i. In the pre-Islamic Period. URL: <http://www.iranicaonline.org/articles/hunting-in-iran> (дата обращения 11.01.2023).
- Jäger U. 2009. Some Remarks on Horses on the Ancient Silk Roads Depicted on Monuments of Art between Gandhara and the Tarim Basin. In: Fagner B.G., Kauz R., Ptak R., Schottenhammer A. (Hrsg.). *Pferde in Asien. Geschichte, Handel und Kultur*. Wien: Verlag der Österreichischen Akademie der Wissenschaften, 75—82 (Veröffentlichungen zur Iranistik, 46).
- Jaeggi O. 1999. *Der Hellenismus auf der Iberischen Halbinsel*. Mainz: von Zabern (Iberia Archaeologica I).
- James S. 2004. *The Arms and Armour and other Military Equipment*. London: British Museum Press (The Excavations at Dura-Europos, Final Report VII).
- Kamenjarin I. 2014. Hellenistic Moldmade Relief Pottery from Siculi (Resnik). *Vjesnik za arheologiju i historiju dalmatinsku* 107, 129—160.
- Kankeleit A. 1999. *Représentations de pêcheurs sur des mosaïques en Grèce*. In: Ennaifer M., Rebourg A. (eds.). *La mosaïque gréco-romaine VII. Actes du VII Colloque international pour l'étude de la mosaïque antique et médiévale* (Tunis, 3.—8.10.1994). Tunis: Institut National du Patrimoine, 69—79.
- Kankeleit A. 2003. Fisch und Fischer. Mosaikbilder in Griechenland. *Antike Welt* 34.3, 273—278.
- Karamian et al. 2018: Karamian G., Farrokh K., Kiapi M.F., Lojandi H.N. 2018. Graves, Crypts and Parthian Weapons excavated from the Gravesites of Vestemin. *Historia i Świat* 7, 35—70.
- Kat. Berlin 2011: Grüßinger R., Kästner V., Scholl A. 2011. *Pergamon. Panorama der antiken Metropole. Begleitbuch zur Ausstellung*. Berlin: Imhof.
- Kat. Bochum 2004: Stöllner T. (Hrsg.). 2004. *Persiens Antike Pracht. Bergbau — Handwerk — Archäologie. Katalog der Ausstellung des Deutschen Bergbau-Museums Bochum von 28. November 2004 bis 29. Mai 2005*. Bochum: Deutsches Bergbau-Museum.
- Kat. Bonn 2004: Echt R. (Hrsg.). 2004. *Die Thraker. Das goldene Reich des Orpheus*. Mainz: von Zabern.
- Kat. Bonn 2006: *Xi'an. Kaiserliche Macht im Jenseits. Grabfunde und Tempelschätze aus Chinas alter Hauptstadt*. 2006. Mainz: von Zabern.
- Kat. Bonn 2008: *Gandhara. Das buddhistische Erbe Pakistans. Legenden, Klöster und Paradiese*. 2008. Bonn; Mainz: Kunst- und Ausstellungshalle der Bundesrepublik Deutschland; Philipp von Zabern.
- Kat. Bonn 2010: *Gerettete Schätze Afghanistan. Die Sammlung des Nationalmuseums in Kabul*. 2010. Bonn: Kunst- und Ausstellungshalle der Bundesrepublik Deutschland.
- Kat. Bonn 2013: LVR — Landesmuseum Bonn (Hrsg.). 2013. *Die Krim. Goldene Insel im Schwarzen Meer. Griechen — Skythen — Goten*. Bonn: Landesmuseum Bonn.
- Kat. Frankfurt 2003: Wamers E., Stutzinger D. (Hrsg.). 2003. *Steppengold. Grabschätze der Skythen und Sarmaten am unteren Don*. Frankfurt: Archäologisches Museum.
- Kat. Leoben 2009: Seipel W. (Hrsg.). 2009. *Das Gold der Steppe. Fürstenschätze jenseits des Alexanderreichs*. Wien: Kunsthistorisches Museum.
- Kat. Mannheim 2007: Wiczorek A., Lind C. (Hrsg.). 2007. *Ursprünge der Seidenstraße*. Mannheim; Stuttgart: Theiss; Reiss-Engelhorn-Museen.
- Kat. Mannheim 2009: Hansen S., Wiczorek A., Tellenbach M. (Hrsg.). 2009. *Alexander der Grosse und die Öffnung der Welt*. Regensburg: Reiss-Engelhorn-Museen; Schnell & Steiner.

- Kat. Wien 1996: Seipel W. (Hrsg.). 1996. *Weihrauch und Seide: alte Kulturen an der Seidenstrasse. Kunsthistorisches Museum Wien, 21. Jänner bis 14. April 1996*. Wien, Milano: Kunsthistorisches Museum; Skira.
- Kat. Wien 1999: Seipel W. (Hrsg.). 1999. *Schätze des Orients. Meisterwerke aus dem Miho Museum*. Wien; Milano: Kunsthistorisches Museum; Skira.
- Kat. Zürich 1989: Rickenbach J. (Hrsg.). 1989. *Oxus. 2000 Jahre Kunst am Oxus-Fluss in Mittelasien. Neue Funde aus der Sowjetrepublik Tadschikistan*. Museum Rietberg Zürich. Zürich: Museum Rietberg.
- Khachatrian J.D. 1989. Silver bowls and Basins of Armenia in the Late Hellenistic Period. *IrAnt* XXIV, 297—310.
- Khachatryan Z. 2011. The Tomb of Sisian (Second Half of the 1st Century B.C.). *Parthica: incontri di culture nel mondo antico* 13, 9—86.
- Khrapunov I. 2013. Die Nekropole von Neisatz. In: Kat. Bonn 2013, 340—351.
- Kidd F. 2011. Complex Connections: Figurative Art from Akchakhan-Kala and the Problematic Question of Relations between Khorezm and Parthia. *Topoi* 17.1, 229—276.
- Kidd F., Betts A.V.G. 2010. Entre le fleuve et la steppe: Nouvelles perspectives sur le Khorezm ancient. *CRAI* II, 637—686.
- Knauß F. 2008. The Skylla Relief. In: *Iberia and Rome*, 117—121.
- Kokkini Ph. 2012. *Η απεικόνιση του καθημερινού βίου στα ψηφιδωτά δάπεδα του ελλαδικού χώρου κατά τη ρωμαϊκή αυτοκρατορική περίοδο — La représentation de la vie quotidienne sur les mosaïques grecques de l'époque imperial*. Αθήνα: Εθνικού και Καποδιστριακού Πανεπιστημίου Αθηνών.
- Kokkini Ph. 2016. Scènes de pêche sur les mosaïques de la péninsule balkanique: tradition romaine et iconographie paléochrétienne. In: Topalilov I., Georgiev B. (eds.). *Transition from Late Paganism to Early Christianity in the Architecture and Art in the Balkans*. Shumen: Shumen University Press, 89—124 (Studia academica Šumenensia 3).
- Koryakova L. 2006. On the Northern Periphery of the Nomadic World: Research in the Trans-Ural Region. In: Aruz J., Farkas A., Valtz Fino E. (eds.). *The Golden Deer of Eurasia. Perspectives on the Steppe Nomads of the Ancient World*. New York: The Metropolitan Museum of Art, 102—113.
- Koryakova L., Epimakhov A. 2007. *The Urals and Western Siberia in the Bronze and Iron Ages*. Cambridge: Cambridge University Press.
- Kradin N.N. 2019. Social Complexity, Inner Asia, and Pastoral Nomadism. *Social Evolution & History* 18.2, 3—34.
- Künzl E. 2002. Der römische Schuppenpanzer (lorica squamata): Importwaffe und Prunkgrabelemen. In: Peška J., Tejral J. (Hrsg.). *Germanische Königsgrab von Mušov in Mähren. Teil 1*. Mainz: Verlag des Römisch-Germanischen Zentralmuseums, 127—140 (Monographien, Römisch-Germanisches Zentralmuseum Mainz 55).
- Künzl S. 2002. *Ein Komplex von Formschüsseln für megarische Becher. Die "Mainzer Werkstatt"*. Mainz: Verlag des Römisch-Germanischen Zentralmuseums (Römisch-Germanisches Zentralmuseum Mainz, Kataloge Vor- und Frühgeschichtlicher Altertümer 32).
- Künzl S. 2004. Eine kleinasiatische Werkstattgruppe von Formschüsseln zur Herstellung von Megarischen Bechern. In: *ΣΤ' Επιστημονική Συνάντηση*, 737—738.
- Küthmann H. 1958. Beiträge zur hellenistisch-römischen Toreutik. I. *JbRGZM* 5, 94—127.
- Langner M. 2001. *Antike Graffitizeichnungen. Motive, Gestaltung und Bedeutung*. Wiesbaden: Ludwig Reichert.
- Langridge-Noti E. 2004. Hellenistic Pottery from Two Southern Euboian Excavations. In: *ΣΤ' Επιστημονική Συνάντηση*, 487—494.
- Lau N. 2014. *Die Pferdeggeschirre. Germanische Zaumzeuge und Sattelgeschirre als Zeugnisse kriegerischer Reiterei im mittel- und nordeuropäischen Barbaricum*. Schleswig: Verein zur Förderung des Archäologischen Landesmuseums e.V. (Das Thorsberger Moor 1).
- Laumonier A. 1977. *La céramique hellénistique à reliefs. I. Ateliers "ioniens"*. Paris: De Boccard (Exploration archéologique de Délos XXXI).
- Lightfoot C.S., Picón C.A. 2015. A Fragment of a Mold-Pressed Glass Bowl in The Metropolitan Museum of Art. *Journal of Glass Studies* 57, 21—28.
- Lindström G. 2016. Der Oxos-Tempel. Räumliche Aspekte und Kultkontinuität im Spiegel der Votivpraxis. In: Hansen S., Neumann D., Vachta T. (Hrsg.). *Raum, Gabe und Erinnerung. Weihgaben und Heiligtümer in prähistorischen und antiken Gesellschaften*. Berlin: Edition Topoi, 281—310 (Berlin Studies of the Ancient World 38).
- Lindström G. 2021. The Portrait of a Hellenistic Ruler and Other Bronze Sculptures from Kal-e Chendar/Shami. Results of the 2015 and 2016 studies in the National Museum of Iran. *Journal of Iran National Museum* 2.1, Serial no. 2, 177—196.

- Little A.M.G. 1933. IV. Pictures. I. The Sasanian Fresco. In: Baur P.V.C., Rostovtzeff M.I., Bellinger A.R. (eds.). *The Excavations at Dura-Europos: Preliminary Report of the Fourth Season of Work, October 1930—March 1931*. New Haven; Conn.: Yale Univ. Press, 182—199.
- Litvinskij B.A. 1984. *Eisenzeitliche Kurgane zwischen Pamir und Aral-See*. München: C.H. Beck (Materialien zur allgemeinen und vergleichenden Archäologie 22).
- Litvinsky B.A. 2001. The Bactrian Ivory Plate with a Hunting Scene from the Temple of the Oxus. *SRAA* 7, 137—166.
- Litvinskij B.A., Pičikian I.R. 1995. River-Deities of Greece Salute the God of the River Oxus-Vakhsh Achelous and the Hippocampes. In: *In the Land of the Gryphons*, 129—149.
- Livshits V.A. 2003. Three Silver Bowls from the Isakovka Burial-Ground No. 1 with Khwarezmian and Parthian Inscriptions. *ACSS* 9.1—2, 147—172.
- Loboda et al. 2002: Loboda I.I., Puzdrovskij A.E., Zajcev Ju.P. 2002. Prunkbestattungen des 1.Jh. n.Chr. in der Nekropole Ust'-Al'ma auf der Krim. Die Ausgrabungen des Jahres 1996. *Eurasia Antiqua* 8, 295—346.
- Lo Muzio C. 2011. Gandharan Toilet-trays: some reflections on chronology. *ACSS* 17, 331—340.
- Lukonin V.G. 1967. *Persia II* (Archaeologia Mundi). Cleveland; New York: The World Pub. Co.
- Lund Hansen U. 1987. *Römischer Import im Norden. Warenaustausch zwischen dem Römischen Reich und dem freien Germanien*. København: Det Kongelige Nordiske Oldskriftselskab (Nordiske Fortidsminder, B/10).
- Maenchen-Helfen O. 1957. Crenelated Mane and Scabbard Slide. *Central Asiatic Journal* III. 2, 85—138.
- Mairs R. 2014. Models, Moulds and Mass Production: The Mechanics of Stylistic Influence from the Mediterranean to Bactria. *Ancient West & East* 13, 175—195.
- Marazov I. 2011. *Thrace and the Ancient World: Vassil Bojkov Collection*. Sofia: The Thrace Foundation.
- Marshak B.I. 2002. Pre-Islamic Painting of the Iranian Peoples, and its Sources in the Sculpture and the Decorative Arts. In: Sims E., Marshak B.I., Gruber E.J. *Peerless Images. Persian Painting and its Sources*. New Haven, London: Yale University Press, 7—19.
- Marshall J. 1951. *Taxila*. Cambridge: Cambridge University Press.
- Martin R.S. 2017a. *The Art of Contact: Comparative Approaches to Greek and Phoenician Art*. Philadelphia: University of Pennsylvania Press.
- Martin R.S. 2017b. Craft Identity: Mosaics in the Hellenistic East. In: Seaman K., Schultz P. (eds.). *Artists and Artistic Production in Ancient Greece*. Cambridge: Cambridge University Press, 55—80.
- Masséglia J. 2015. *Body Language in Hellenistic Art and Society*. Oxford: Oxford University Press.
- Masson M.E., Pugachenkova G.A. 1982. *The Parthian Rhytons of Nisa*. Firenze: Le Lettere.
- Mathiesen H.E. 1992. *Sculpture in the Parthian Empire. A Study in Chronology*. Aarhus: Aarhus University Press.
- Mellink M.J. 1970. Observations on the Sculptures of Alaca Hüyük. *Anadolu* 14, 15—27.
- Mellink M.J. 1998. *Kızılbel: An Archaic Painted Tomb Chamber in Northern Lycia*. Philadelphia: University of Pennsylvania Museum of Archaeology and Anthropology.
- Meyers P. 2015. Technical Examination of Silver Objects in this Catalogue. In: Carter 2015, 377—382.
- Minardi M. 2016. The Hellenistic Chorasmian Ketos of Akchkan-Kala. *IrAnt* 51, 165—200.
- Mitsopoulou-Leon V. 1991. *Die Basilika am Staatsmarkt in Ephesos. Kleinfunde 1: Keramik hellenistischer und römischer Zeit*. Wien: Schindler (Forschungen in Ephesos IX.2/2.1).
- Mode M. 2013. Die Skulpturenfriese von Chalčajan. Neue Rekonstruktionsversuche zur Kunst der frühen Kuschan in Baktrien. In: *Zwischen Ost und West*, 205—220.
- Moorey P.R. S. 1988. The Technique of Gold-figure Decoration on Achaemenid Silver Vessels and its Antecedents. *IrAnt* XXIII, 231—246.
- Mordvinceva V.I. 2001. *Sarmatische Phaleren*. Rahden: Marie Leidorf (Archäologie in Eurasien 11).
- Mordvinceva V.I., Redina E.F. 2013. Der Depotfund von Veselaja Dolina. In: Kat. Bonn 2013, 394—401.
- Mordvintseva et al. 2012: Mordvintseva V.I., Shevchenko N.F., Zaitsev Yu. P. 2012. Princely Burial of the Hellenistic Period in the Mezmay Burial-Ground. *ACSS* 18.2, 279—337.
- Murray W.M. 2001. A Trireme Named Isis: The Sgraffito from Nymphaion. *International Journal of Nautical Archaeology* 30.2, 250—256.
- Muscarella O.W. 2000. *The Lie became Great. The Forgery of Ancient Near Eastern Cultures*. Groningen: Styx Publications.
- Nasioula M. 2022. Ἀμφιδάμαντα δὲ Τηλέμαχος. The Killing of the Suitors on Grammatika Vases. In: Rembart, L., Waldner, A. (eds.). *Manufacturers and Markets. The Contributions of Hellenistic Pottery to Economies Large and Small. Proceedings of the 4th Conference of IARPotHP, Athens, November 2019, 11th—14th*. Wien: Phoibos, 559—568 (International Association for Research on Pottery of the Hellenistic Period e. V. 4).
- Nehru L. 2009. Die Skulpturen von Khalchajan. In: Kat. Mannheim 2009, 193—199.
- Nuber H.-U. 1972. Kanne und Griffschale. *Bericht der Römisch-Germanischen Kommission* 53, 1—232.

- Oates J., Oates D. 2001. *Nimrud. An Assyrian Imperial City Revealed*. London: British School of Archaeology in Iraq.
- Olbrycht M. 1998. Die Kultur der Steppengebiete und die Beziehungen zwischen Nomaden und der sesshaften Bevölkerung (der Arsakidische Iran und die Nomadenvölker). In: *Das Partherreich*, 11—43.
- Olbrycht M. 2003. Parthia and Nomads of Central Asia. Elements of Steppe Origin in the Social and Military Developments of Arsacid Iran. *Orientalwissenschaftliche Hefte* 12, 69—109.
- Olbrycht M. 2013. Die Geschichte der Seidenstraße in antiker Zeit. In: *Kat. Bonn 2013*, 67—87.
- Olbrycht M. 2015. Arsacid Iran and the Nomads of Central Asia — Ways of Cultural Transfer. In: Bemmann J., Schmauder M. (Hrsg.). *Complexity of Interaction along the Eurasian Steppe Zone in the First Millennium CE*. Bonn: Vor- und Frühgeschichtliche Archäologie, Rheinische Friedrich-Wilhelms-Universität Bonn, 333—390 (BCAA 7).
- Pappalardo E. 2010. *Nisa partica. I rhyta ellenistici*. Firenze: Le Lettere (Monografie di Mesopotamia 12).
- Petrova A. 2014. A Pontic Group of Hellenistic Moldmade Bowls. In: *Pottery, Peoples, and Places*, 215—231.
- Petrovsky R., Stupperich R. 2002. *Die "Trau-Kasserollen". Einige Bemerkungen zu den reliefverzierten Kasserollen E 151*. Möhnese: Bibliopolis (Mentor. Studien zu Metallarbeiten und Toreutik der Antike 1).
- Pfrommer M. 1993. *Metalwork from the Hellenized East. The J. Paul Getty Museum. Catalogue of the Collections*. Malibu: The J. Paul Getty Museum.
- Pharmakowsky B. 1914. Archäologische Funde im Jahre 1913. Südrußland. *Archäologischer Anzeiger*, 205—292.
- Pilipko V.N. 2000. On the Wall-Paintings from the Tower-Building of Old Nisa. *Parthica* 2, 69—86.
- Południkiewicz A. 2011. "Megarian" Bowls from Tell Atrib. In: Meyza H., Zych I. (eds.). *Classica Orientalia. Essays Presented to Wiktor Andrzej Daszewski on his 75th Birthday*, Warsaw: PCMA UW, Wydawnictwo DiG, 425—445.
- Porada E. 1967. Battlements in the Military Architecture and in the Symbolism of the Ancient Near East. In: Fraser D., Hibbard H., Lewine M.J. (eds.). *Essays Presented to Rudolf Wittkower on his Sixty-fifth Birthday*. Vol. 1. London: Phaidon, 1—12.
- Pougatchenkova G. 1978. *Les trésors de Dalverzine-Tépé*. Leningrad: Aurore.
- Puppo P. 2004. Attestazioni di ceramica megarese nell'alto Adriatico. In: *ΣΤ' Επιστημονική Συνάντηση*, 593—604.
- Puzdrowskij A. 2013. Ust'-Al'ma: Die Siedlung und Nekropole. In *Kat. Bonn 2013*, 290—323.
- Raddatz K. 1969. *Die Schatzfunde der iberischen Halbinsel vom Ende des dritten bis zur Mitte des ersten Jahrhunderts von Chr. Geb.* Berlin: De Gruyter (Madrider Forschungen 5).
- Raeder J. 1983. *Priene. Funde aus einer griechischen Stadt*. Berlin: Mann (Bilderhefte der Staatlichen Museen Preußischer Kulturbesitz 45/46).
- Raev B.A., Simonenko A.V., Treister M.Ju. 1991. Etrusco-Italic and Celtic Helmets in Eastern Europe. *JbRGZM* 38, 465—496.
- Rahbar M., Alibaigi S., Haerincx E., Overlaet B. 2014. In Search of the Laodike Temple at Laodikeia in Media / Nahavand, Iran. *IrAnt* XLIX, 301—329.
- Rogl C. 2014. Moldmade Relief Bowls from Ephesos — The Current State of Research. In: *Pottery, Peoples and Places*, 113—139.
- Root M.C. 1989. The Persian Archer at Persepolis: Aspects of Chronology, Style and Symbolism. *Revue des Études Anciennes* 91.1—2, 33—50.
- Rose C.B. 2007. The Tombs of the Granicus River Valley. In: Delemen I. (ed.). *The Achaemenid Impact on Local Populations and Cultures in Anatolia (Sixth — Fourth Centuries B.C.)*. Papers presented at the International Workshop, Istanbul 20—21 May 2005. Istanbul: Turkish Institute of Archaeology, 247—264.
- Rosen Stone E. 2008. Die Adaption westlicher Motive in der Kunst von Gandhara. In: *Kat. Bonn 2008*, 80—85.
- Rotroff S.I. 1982a. *Hellenistic Pottery. Athenian and Imported Moldmade Bowls*. Princeton: American School of Classical Studies at Athens (The Athenian Agora XXII).
- Rotroff S.I. 1982b. Silver, Glass, and Clay. Evidence for the Dating of Hellenistic Luxury Tableware. *Hesperia* 51, 329—337.
- Rotroff S.I. 1997. *Hellenistic Pottery. Athenian and Imported Wheelmade Table Ware and Related Material*. Princeton: American School of Classical Studies at Athens (The Athenian Agora XXIX).
- Rotroff S.I. 2013. A New Moldmade Bowl from Athens. *Studies in Ancient Art and Civilisation* 17, 151—162. DOI: <https://doi.org/10.12797/SAAC.17.2013.17.14>.
- Rotroff S.I., Oliver A.Jr. 2003. *The Hellenistic Pottery from Sardis: The Finds through 1994*. Cambridge, Mass., London: Archaeological Exploration of Sardis; Distributed by Harvard University Press (Archaeological Exploration of Sardis, Monograph 12).
- Rtveladze E.V. 2011. Parthians in the Oxus Valley. *Anabasis. Studia Classica et Orientalia* 2, 149—178.

- Rudenko S.I. 1962. *Die Sibirische Sammlung Peters I*. Moskau; Leningrad: Verlag der Akademie der Wissenschaften der UdSSR (Sammlung archäologischer Quellen D3-9).
- Rudenko S.I. 1969. *Die Kultur des Hsiungnu tend die Hügelgräber von Noin Ula* (Antiquitas, Reihe 3 (Serie in 4to): Abhandlungen zur Vor- und Frühgeschichte, zur klassischen und provincial-römischen Archäologie und zur Geschichte des Altertums, Bd. 7.) Bonn: Rudolf Habelt Verlag GmbH.
- Russel J.R. 1987. *Zoroastrianism in Armenia*. Cambridge, Mass.: Harvard University (Harvard Iranian Studies 9).
- Sachs G. 2012. *Die Jagd im antiken Griechenland*. Hamburg: Verlag Dr. Kovač.
- Salomonson J. W. 1979. Kleinasiatische Tonschalen mit Reliefverzierung. Bemerkungen zu einem Fragment der 'Oinophorengattung' in der Universitätsammlung in Utrecht. *BABesch* 54, 117—130.
- Salzmann D. 2011. Hellenistische und frühkaiserzeitliche Mosaiken und Pavimente in Pergamon. In *Kat. Berlin* 2011, 101—107.
- Salzmann D. 2012. Anmerkungen zur Typologie des hellenistischen Königsdiadems und zu anderen herrscherlichen Kopfbinden. In: *Das Diadem der hellenistischen Herrscher*, 337—383.
- Sarianidi V.I. 1985. *Baktrisches Gold*. Leningrad: Aurora-Kunstverlag.
- Schmid S.G. 2004. Some Reflections on Recently Found Mouldmade and Relief Decorated Pottery from Eretria. In: *ΣΤ' Επιστημονική Συνάντηση*, 495—504.
- Schmidt et al. 1989: Schmidt E.F., van Loon M., Curvers H.H. 1989. *The Holmes Expeditions to Luristan*. Chicago: The Oriental Institute of the University of Chicago (The University of Chicago Oriental Institute Publications 108).
- Schwarzmaier A. 1997. *Griechische Klappspiegel. Untersuchungen zu Typologie und Stil*. Berlin: Mann (Mitteilungen des Deutschen Archäologischen Instituts, Athenische Abteilung Beiheft 18).
- Sevinç N., Rose C.B. 2001. A New Painted Graeco-Persian Sarcophagus from Çan. *Studia Troica* 11, 383—420.
- Seyer M. 2007. *Der Herrscher als Jäger. Untersuchungen zur königlichen Jagd im persischen und makedonischen Reich vom 6. —4. Jahrhundert v.Chr. sowie unter den Diadochen Alexanders des Großen*. Wien: Phoibos (Wiener Forschungen zur Archäologie).
- Sezer S.S. 2007. Başlangıcından Roma Dönemine Kadar Mozaikler Üzerinde Görülen Meander Motifleri. In: Can B., Işıklı M. (eds.). *Atatürk Üniversitesi 50. Kuruluş Yıldönümü Arkeoloji Bölümü armağanı: Doğudan Yükselen Işık Arkeoloji Yazıları*. Istanbul: Zero Production, 551—566.
- Shu Takahama 高濱, 秀 2012. 匈奴・サルマタイ時代のユーラシア草原西部の帯飾板について. [On the Belt Plaques of the Western Eurasian Steppes in the Xiongnu]. *金沢大学考古学紀要 = Archaeology Bulletin, Kanazawa University* 33, 23—34.
- Sideris A. 2016. *Metal Vases & Utensils in the Vassil Bojkov Collection*. Vol. 1. Sofia: The Thrace Foundation.
- Siebert G. 1978. *Recherches sur les ateliers de bols à reliefs du Péloponnèse à l'époque hellénistique*. Athènes, Paris: Ecole française d'Athènes; de Boccard (Bibliothèque des écoles françaises d'Athènes et de Rome 233).
- Simonenko A.V. 2008. Römische Importe in sarmatischen Denkmälern des nördlichen Schwarzmeergebietes. In: Simonenko A., Marčenko I.I., Limberis N.J. *Römische Importe in sarmatischen und maiotischen Gräbern*. Mainz: Zabern, 1—264 (Archäologie in Eurasien 25).
- Sîrbu V., Ştefan M. 2010. Images of Gendered Identities. North-Thracian Case 5th — 3rd Century BC. *Istros XVI*, 235—265.
- Skupniewicz P. 2016. The Himyarite «knight» and Partho-Sasanian Art. *Historia i Świat* 5, 57—75.
- Skupniewicz P., Lichota M. 2017. Diadem on the Head from Khalchayan Battle Scene and Possible Reconstruction of the Composition. In: Maksymiuk K., Karamian G. (eds.). *Crowns, Hats, Turbans and Helmets. The Headgear in Iranian History. I: Pre-Islamic Period*. Siedlce, Tehran: Siedlce University of Natural Sciences and Humanities, 69—95.
- Sørensen L.W. 2015. Here There be Monsters: Hybrids Painted on Cypriot Iron Age Pottery. In: Fejfer J., Moltesen M., Rathje A. (eds.). *Tradition Transmission of Culture in the Ancient World*. Copenhagen: Museum Tusulanum Press, 427—450 (Acta Hyperborea 14).
- Spânu D. 2002. Studien zum Silberschatzfund des 1. Jahrhunderts v. Chr. von Lupu, Rumänien. *Prähistorische Zeitschrift* 77/1, 84—136.
- Stafford E. 2012. *Herakles*. London, New York: Routledge.
- Stefanelli L.P.B. 1991. *L'argento dei Romani*. Roma: L'Erma di Bretschneider.
- Stone S.C. 2015. *The Hellenistic and Roman Fine Pottery* (Morgantina Studies VI). Princeton: Princeton University Press.
- Strong D.E. 1966. *Greek and Roman Gold and Silver Plate*. London: Methuen.
- Summerer L. 2007. Picturing Persian Victory: The Painted Battle Scene on the Munich Wood. *ACSS* 13.1—2, 3—30.

- Summerer L. 2010. Wall Painting. In: Summerer L. (ed.). *Tatarli — renklerin dönüşü = Tatarli — The Return of Colours = Tatarli — Rückkehr der Farben*. Istanbul: Yapı Kredi Yayınları, 120—185.
- Summerer L., Lukpanova Ya. 2020. The wooden comb of the ‘golden lady’: a new battle image from the Taksai-1 kurgan (western Kazakhstan). In: Pankova S., Simpson St.J. (eds.). *Masters of the steppe. The Impact of the Scythians and later Nomad Societies of Eurasia*. Oxford: Archaeopress, 588—604.
- Tanabe K. 1983. Iconography of the Royal-hunt Bas-Reliefs at Taq-i Bustan. *Orient* 19, 103—116.
- Tanabe K. 2002. Greek, Roman and Parthian Influences on the Pre-Kushana Gandharan «Toilet-Trays» and Forerunners of Buddhist Paradise (Pâramitâ). *SRAA* 8, 73—100.
- Tavukçu A.Y., Tavukçu Z.A. 2012. Parion bronz amphorasi. *Güzel Sanatlar Enstitüsü Dergisi* 28, 55—73.
- Thompson H., Thompson D. 1987. *Two Century of Hellenistic Pottery and Terracottas*. Princeton: American School of Classical Studies at Athens.
- Tolstikov V., Zhuravlev D. 2004. Hellenistic Pottery from two Cisterns on the Acropolis of Panticapaeum. In: *ΣΤ' Επιστημονική Συνάντηση*, 269—276.
- Tonkova E., Dimitrova V. 2021. Hellenistic Net-Pattern Vessels from the Territory of Bulgaria. *Bulgarian e-Journal of Archaeology Supplements VIII*, 77—88.
- Treister M. 1997. New Discoveries of Sarmatian Complexes of the 1st Century AD. A Survey of Publications in VDI. *ACSS* 4, 35—100.
- Treister M. 1999. Some Classical Subjects on Sarmatian Phalerae (to the origin of phalerae). In: Tsetskhladze G.R. (ed.). *Ancient Greeks West and East*. Leiden: E.J. Brill, 567—605.
- Treister M. 2001. *Hammering Techniques in Greek and Roman Jewellery and Toreutics*. Leiden; Köln; Boston: E.J. Brill (Colloquia Pontica 8).
- Treister M. 2003. Further Thoughts about Parthian and Related Belt and Belt Plaques. *IrAnt* 38, 247—257.
- Treister M.Y. 2004a. Cloisonné-and Champlevé-decoration in the Gold Work of the Late Hellenistic — Early Imperial Periods. *Acta Archaeologica* 75.2, 189—219.
- Treister M. 2004b. Eastern Jewellery in Sarmatian Burials and Eastern Elements in the Jewellery Production of the North Pontic Area in the 1st Century AD. *IrAnt* 39, 297—321.
- Treister M. 2004c. Gold Vessels, Perfume Flasks and Pyxides from Sarmatia. In: Tuplin C. (ed.). *Pontus and the Outside World. Studies in Black Sea History, Historiography and Archaeology* Leiden, Boston, Köln: E.J. Brill, 131—193 (Colloquia Pontica 9).
- Treister M. 2004d. Silver Vessels from the Khokhlach barrow. In: Muşeteanu C. (ed.). *The Antique Bronzes: Typology, Chronology, Authenticity: The Acta of the XVIth International Congress on Antique Bronzes, Bucharest, 26—31 May, 2003*. Bucharest: Editura Cetatea de Scaun, 451—467.
- Treister M. 2005. On a Vessel with Figured Friezes from a Private Collection, on Burials in Kosika and Once More on the “Ampsalakos School”. *ACSS* 11.3—4, 199—255.
- Treister M. 2012. Silver phalerae with a depiction of Bellerophon and the Chimaira from a Sarmatian burial in Volodarka (Western Kazakhstan). A reappraisal of the question of the so-called Graeco-Bactrian style in Hellenistic toreutics. *ACSS* 18.1, 51—109.
- Treister M. 2013a. Gepaypyris II? Once More about a Silver Plate from Neapolis Skythike. *ACSS* 19.1, 33—83.
- Treister M. 2013b. Edelmetallgefäße des achämenidischen Kreises aus dem südlichen Uralvorland. In: *Einflüsse der achämenidischen Kultur*. Bd. 1, 69—108.
- Treister M. 2020. Parthian Imports in the Asian Sarmatia (2nd—1st Centuries BC). *ACSS* 26.2, 379—390.
- Treister M. 2022. The Pectoral from Kosika and the Origin of the Scenes of Animal Combat in the Greco-Scythian goldwork. *ACSS* 28.1, 110—147.
- Treister M., Chugaev A. 2022. Sources of metal of silver objects from burials of nomads of Asian Sarmatia of the 2nd century BCE — 3rd century CE after the results of archaeological and Pb-Pb isotopic studies. *МАИАСП* 14, 85—139. DOI: 10.53737/2713-2021.2022.21.32.004.
- Treister M., Šemachanskaja M.S. 2013. A9. Grabkomplex mit Objekten des achämenidischen Kreises der Nekropole Novyj Kumak. In: *Einflüsse der achämenidischen Kultur*. Bd. 2, 51—53.
- Treister M.Yu., Yatsenko S.A. 1998. About the Centres of manufacture of Certain Series of Horse-Harness Roundels in ‘Gold-Turquoise Animal Style’ of the 1st—2nd Centuries AD. *SRAA* 5, 51—106.
- Vassileva M. 2010. Achaemenid Interfaces: Thracian and Anatolian Representations of Elite Status. In: *Roma 2008 — International Congress of Classical Archaeology. Meetings between Cultures in the Ancient Mediterranean. Bollettino di Archeologia on line*. URL: http://www.academia.edu/1304243/Achaemenid_Interfaces (дата обращения 11.01.2023).
- Vassileva M. 2015. Persia. In: Valeva J., Nankov E., Graninger D. (eds.). *A Companion to Ancient Thrace*. Chichester: Wiley-Blackwell, 320—336.
- Venco Ricciardi R. 1996. Wall Paintings from Building A at Hatra. *IrAnt* XXXI, 147—165.
- Venco Ricciardi R. 2005. Immagini graffite dall’edificio A di Hatra. *Parthica*, 6, 203—225.
- Venedikov I., Gerassimov T. 1973. *Thrakische Kunst*. Wien; München: Schroll.

- Viennot O. 1954. Typologie de makara et essai de chronologie. *Arts asiatiques* 1, 189—208.
- Vinogradov Yu.G. 1999. Der Staatsbesuch der 'Isis' im Bosphorus. *ACSS* 5.4, 271—302.
- Vogelsang-Eastwood G. 2000. The Clothing of the «Shami Prince». *Persica* XVI, 31—47.
- von Carnap-Bornheim C. 2003. Zu 'magischen' Schwertperlen und propellerförmigen Seitenstangen in kaiserzeitlichen Moorfunden. In: von Carnap-Bornheim C. (Hrsg.). *Kontakt — Kooperation — Konflikt. Germanen und Sarmaten zwischen dem 1. und dem 4. Jahrhundert nach Christus* [Kolloquium Marburg 1998]. Neumunster: Wachholtz, 371—382.
- von Gall H. 1969/70. Beobachtungen zum arsakadischen Diadem und zur parthischen Bildkunst. *Istanbuler Mitteilungen* 19, 299—318.
- von Gall H. 1990. *Das Reiterkampfbild in der iranischen und iranisch beeinflussten Kunst parthischer und sasanidischer Zeit*. Berlin: Gebr. Mann (Teheraner Forschungen VI).
- von Gall H. 1997. Die Reiterkampfszene auf der Silbervase von Kosika. Ursprünge und Rezeption eines iranischen Motivs in Südrussland. *Archäologische Mitteilungen aus Iran und Turan* 29, 243—269.
- Wagner et al. 2009: Wagner M., Bo W., Tarasov P., Westh-Hansen S., Völling E., Heller J. The ornamental trousers from Sampula (Xinjiang, China): Their origins and biography. *Antiquity* 83 (322), 1065—1075.
- Waurick G. 1979. Die Schutz Waffen im numidischen Grab von Es Soumâa. In: Horn H.G., Rüter Ch.B. (Hrsg.). *Die Numider. Reiter und Könige nördlich der Sahara*. Köln; Bonn: Rheinland Verlag; Habelt, 305—332.
- Webb P.A. 1996. *Hellenistic Architectural Sculpture: Figural Motifs in Western Anatolia and the Aegean Islands*. Wisconsin: University of Wisconsin Press.
- Werner J. 1954. Die Bronzekanne von Kelheim. *Bayerische Vorgeschichtsblätter* 20, 43—73.
- Werner M.W. 1988. *Eisenzeitliche Trensen an der unteren und mittleren Donau*. München: C.H. Beck (Prähistorische Bronzefunde XVI.4).
- Wiegand Th., Schrader H. 1904. *Priene: Ergebnisse der Ausgrabungen und Untersuchungen in den Jahren 1895—1898*. Berlin: G. Reimer.
- Wijnhoven M.A. 2009. Lorica Hamata Squamataque: A Study of Roman Hybrid Feathered Armour. *The Mail Research Society*. Vol. 2. No. 1, 3—65.
- Winkelmann S. 2003. Eurasisches in Hatra? Ergebnisse und Probleme bei der Analyse partherzeitlicher Bildquellen. In: *Mitteilungen des SFB 586 «Differenz und Integration»* 4,1, 21—140.
- Winkelmann S. 2006. Waffen und Waffenträger auf parthischen Münzen. *Parthica* 8, 131—152.
- Winkelmann S. 2013. The weapons of Hatra as reflection of interregional contacts. In: Dirven L. (ed.). *Hatra. Politics, Culture and Religion between Parthia and Rome*. Proceedings of the conference held at the University of Amsterdam. 18—20 December 2009. Stuttgart: F. Steiner, 235—249 (Oriens et Occidens 21).
- Wuilleumier P. 1930. *Trésor de Tarente*. Paris: Librairie Ernest Leroux.
- Xiuqin Zhou 2009. *The Mausoleum of Emperor Tang Taizong*. Philadelphia: University of Pennsylvania (Sino-Platonic Papers 187).
- Yablonsky L.T., Rukavishnikova I.V., Shemakhanskaya M.S. 2011. L'épée dorée de Filippovka. *Archeologia (Paris)* 494, 50—57.
- Yagodin et al. 2009: Yagodin V.N., Betts A.V.G., Kidd F., Baker Brite E., Khozhaniyazov G., Amirov S., Yagodin V.V., Fray G. Karakalpak-Australian Excavations in Ancient Chorasmia. An Interim Report on the Kazakly-yatkan Wall Paintings: the "Portrait" Gallery. *Journal of Inner Asian Art and Archaeology* 4, 7—41.
- Yatsenko S.A. 2012. Yuezhi on Bactrian Embroidery from Textiles Found at Noyon uul, Mongolia. *The Silk Road* 10, 39—48.
- Zafeiropoulou F.N. 2004. Άκραι Τριχωνίτιδας, πρώιμη ελληνιστική ταφή. In: *ΣΤ' Επιστημονική Συνάντηση*, 683—686.
- Zahn R. 1921. *Die Sammlung der Galerie Bachstiz*. Berlin: A. Frisch.
- Zaytsev Yu.P. 2004. The Ceramic Complex of Neapolis Scythian (Crimea, Northern Black Sea). In: *ΣΤ' Επιστημονική Συνάντηση*, 751—758.
- Ziomecki J. 1975. *Les représentations d'artisans sur les vases attiques*. Wrocław: Polska Akademia Nauk.

References

- Abdullaev, K. 2011. In: Lippolis, C., de Martino, S. (eds.). *Un impaziente desiderio di scorrere il mondo. Studi in onore di Antonio Invernizzi per il suo settantesimo compleanno*. Firenze: Le Lettere, 309—320 (Monografie di Mesopotamia XIV) (in Russian).
- Abramova, M.P. 1969. In *Sovetskaya arkheologiya (Soviet archaeology)* (2), 69—84 (in Russian).
- Alekseeva, E.M. 2016. In *Drevnosti Bospora (Antiquities of the Bosphorus)* 20, 34—67 (in Russian).

- Alekseeva, E.M. 2021. *Nekropol' antichnogo goroda Gorgippii: kompleks grobnits rubezha II—III vv. n.e. (The Necropolis of Ancient City Gorgippia: a Complex of Tombs of the Turn from the 2nd to 3rd Century CE)*. Moscow; Vologda: Drevnosti Severa (in Russian).
- Aleksinskiy, D.P. 2013. *Antichnoe vooruzhenie v sobranii Gosudarstvennogo Ermitazha (Ancient Arms in the Collection of the State Hermitage)*. Saint Petersburg: State Hermitage (in Russian).
- Alimov, K.A., Bogomolov, G.I. 2000. In *Istoriya material'noy kul'tury Uzbekistana (The History of the Material Culture of Uzbekistan)* 31, 164—177 (in Russian).
- Antipenko, A.V. 2016. In *Materialy po arkheologii, istorii i etnografii Tavrii (Materials in Archaeology, History and Ethnography of Tauria)* XXI, 84—109 (in Russian).
- Artamonov, M.I. 1973. *Sokrovishcha sakov (The Treasures of Saka)*. Moscow: Iskusstvo (in Russian).
- Arkheologicheskoe nasledie 2013: Skripkin, A.S. (ed.)*. 2013. *Arkheologicheskoe nasledie Volgogradskoy oblasti. K 100-letiyu Volgogradskogo oblastnogo kraevedcheskogo muzeya (The Archaeological Heritage of the Volgograd Region. To the 100th Anniversary of the Volgograd Regional Local Lore Museum)*. Volgograd: Izdatel' (in Russian).
- Archimondrite Amphiloхий. 1867. In *Drevnosti (Antiquities)* 1. 2 (1865), 197—200 (in Russian).
- Beysenov, A.Z. 2007. In: Loman, V.G. (ed.). *Istoriko-kul'turnoe nasledie Saryarki (Historical and Cultural Heritage of Saryarka)*. Karaganda: Karaganda State University, 173—181 (in Russian).
- Beysenov, A.Z. 2016. In *Samarskiy nauchnyy vestnik (Samara Scientific Journal)* 3 (16), 77—86 (in Russian).
- Beysenov, A.Z., Dzhumabekova, G.S. 2014. In *Izvestiya Altayskogo gosuniversiteta (Reports of the Altai State University)* 4, 42—45 (in Russian).
- Belousov, A.V., Treister, M.Yu. 2018. In *Aristey (Aristeas)* XVIII, 92—128 (in Russian).
- Berestnev, R.S. 2017. *Sarmaty v mezhdurech'e Khopra i Volgi (The Sarmatians in the Interfluvium of the Koper and Volga)*. PhD Thesis. Voronezh (in Russian).
- Berzina, S.Ya. 2005. In: Antonova, E.V., Mkrtychev, T.K. (eds.). *Tsentr'al'naya Aziya. Istochniki, istoriya, kul'tura (Central Asia. Sources, History, Culture)*. Moscow: Vostochnaya literatura, 191—204 (in Russian).
- Bernard, P., Abdullaev, K. 1997. In *Rossiyskaya arkheologiya (Russian Archaeology)* (1), 68—86 (in Russian).
- Bespalyy, G.E. 2014. *Vystavka "Novye otkrytiya v Tanaise". Buklet (Exhibition "New Discoveries in Tanais". Booklet)*. Tanais: Museum-Reserve (in Russian).
- Bespalyy, E.I. 1985. In *Sovetskaya arkheologiya (Soviet archaeology)* (4), 163—172 (in Russian).
- Bespalyy, E.I., Luk'yashko, S.I. 2018. *Drevnee naselenie mezhdurech'ya Dona i Kagal'nika. Kurgannyi mogil'nik u s. Novoaleksandrovka (The Ancient Population of the Lower Don. Kurgan Cemetery near the Village of Novoaleksandrovka)*. Rostov-on-Don: South Scientific Center of the Russian Academy of Sciences (Materials and Researches on Archeology of the South of Russia 1.2) (in Russian).
- Bobrovskaya et al. 2017: Bobrovskaya, E.V., Kukina, D.A., Lazarevskaya, N.A., Medvedeva, M.V. 2017. In: Vinogradov, Yu.A., Medvedeva, M.V. (eds.). *Antichnaya dekorativnaya zhivopis' Bospora Kimmerijskogo: ot graficheskoy fiksatsii k fotografii (Ancient Decorative Painting of the Cimmerian Bosphorus: From Graphic Fixation to the Photograph)*. Saint Petersburg: Institute of History of Material Culture, Russian Academy of Sciences; LEMA, 66—110 (Proceedings Institute of History of Material Culture, Russian Academy of Sciences LI) (in Russian).
- Bogdanov, E.S. 2006. *Obraz khishchnika v plasticheskom iskusstve kochevnikov narodov Tsentral'noy Azii (The Image of Predator in the Plastic Art of the Nomads of the Peoples of the Central Asia)*. Novosibirsk: Institute of Archaeology and Ethnography of the Siberian Department, Russian Academy of Sciences (in Russian).
- Bolelov, S.B. 2005. In: *Tsentr'al'naya Aziya ot Akhemenidov do Timuridov. Arkheologiya, istoriya, etnologiya, kul'tura. Materialy mezhdunarodnoy nauchnoy konferentsii, posvyashchennoy 100-letiyu so dnya rozhdeniya Aleksandra Markovicha Belenitskogo. Sankt-Peterburg, 2—5 noyabrya 2004 goda (Central Asia from the Achaemenids to the Timurids. Archaeology, History, Ethnology, Culture. Proceedings of the international scientific Conference dedicated to the 100th Anniversary of the Birth of Alexander Markovich Belenitskiy. Saint Petersburg, November 2—5, 2004)*. Saint Petersburg: Institute of History of Material Culture, Russian Academy of Sciences, 71—74 (in Russian).
- Bolelov, S.B. 2014. In *Vestnik Mezhdunarodnogo instituta tsentral'noaziatskikh issledovaniy / Bulletin of IICAS* 19, 34—46 (in Russian).
- Vasil'ev, V.N. 2001. *Vooruzhenie i voennoe delo kochevnikov Yuzhnogo Urala v VI—II vv. do n.e. (Arms and Military Practice of the Nomads of the South Urals in the 6th — 2nd Centuries BCE)*. Ufa: Gilem (in Russian).
- Velkov, I. 1934. In *Izvestiya na Balgarskiya Arheologicheski Institut (Bulletin de l'Institut archéologique bulgare)* VIII, 18—23 (in Bulgarian).
- Venedikov, I. 1996. *Trakiyskoto sakrovishche ot Letnitsa (The Thracian Treasure from Letnitsa)*. Sofia: "Saint Kliment of Ohrid". University Publ. (in Bulgarian).

- Veresotskaya, G.E. 2006. In *Khudozhestvennoe nasledie. Khranenie, issledovaniya, restavratsiya (Art Heritage. Storage, Investigations, Restorations)* 23 (53), 166—174 (in Russian).
- Vertienko, A.V. 2014. In *Stratum plus* (3), 271—280 (in Russian).
- Vinogradov, Yu. G. 1994. In *Vestnik drevney istorii (Journal of Ancient History)* (2), 151—170 (in Russian).
- Vorob'eva, M.G. 1967. In: Tolstov, S.P., Veinberg, B.I. (eds.). *Koy-Krylgan-kala — pamyatnik kul'tury drevnego Khorezma IV v. do n.e. — IV v. n.e. (Koy-Krylgan-kala — the Monument of Culture of Ancient Chorasmia 4th Century BCE — 4th Century CE)*. Moscow: Nauka, 173—214 (Proceedings of the Chorasmian Archaeological and Ethnographic Expedition V) (in Russian).
- Voronyatov, S.V. 2020. In: Cat. St. Petersburg 2020, 235—242 (in Russian and German).
- Gaibov, V.A., Koshelenko, G.A. 2013. In *Problemy istorii, filologii, kul'tury (Problems of History, Philology and Culture)* 2, 286—296 (in Russian).
- Glebov, V.P. 2016. In: Yablonskiy, L.T., Kraeva, L.A. (eds.). *Konstantin Fedorovich Smirnov i sovremennye problemy sarmatskoy arkheologii (Konstantin Fedorovich Smirnov and modern problems of Sarmatian archeology)*. Orenburg: Orenburg State Pedagogical University, 69—79 (in Russian).
- Glebov et al. 2020: Glebov, V.P., Gordin, I.A., Dedyul'kin, A.V. 2020. In: Radyush, O., Bluene, A., Lyubichev, M. (eds.). *Germania—Sarmatia*. Iss. III. Moscow: Institute of archaeology Russian Academy of Sciences, 354—385 (in Russian).
- Glukhov, A.A. 2001. In *Donskaya arkheologiya (Don Archaeology)* 1—2, 37—46 (in Russian).
- Glukhov, A.A. 2005. *Sarmaty mezhdurech'ya Volgi i Dona v I — pervoy polovine II v. n.e. (The Sarmatians of the Interfluvium of Volga and Don in the 1st — first half of the 2nd Century CE)*. Volgograd: Volgograd Scientific Publ.
- Gorbunova, N.G. 2001. In *Arkheologicheskiy sbornik Gosudarstvennogo Ermitazha (Collection of Articles on Archaeology of the State Hermitage)* 35, 126—151 (in Russian).
- Gorelik, M.V. 1982. In: Bongard-Levin, G.M. (ed.). *Drevnyaya Indiya: Istoriko-kul'turnye svyazi (Ancient India: Historical and Cultural Connections)*. Moscow: Glavnaya redaktsiya Vostochnoy literatury, 82—112 (in Russian).
- Goryachev et al. 2016: Goryachev, A.A., Yatsenko, S.A., Egorova, T.A. 2016. In: Baytanaev, B.A. (ed.). *Aktual'nye problemy arkheologii Evrazii. Materialy konferentsii, posvyashchennoy 25-letiyu nezavisimosti Respubliki Kazakhstan i 25-letiyu Instituta arkheologii im. A.Kh. Margulana (Actual Problems of Archeology of Eurasia. Materials of the Conference dedicated to the 25th Anniversary of the Independence of the Republic of Kazakhstan and the 25th Anniversary of the Institute of Archeology named after A. Kh. Margulan)*. Almaty: Institute of Archeology named after A.Kh. Margulan, 632—648 (in Russian).
- Grach, A.D. 1980. *Drevnie kochevniki v tsentre Azii (Ancient Nomads in the Centre of Asia)*. Moscow: Nauka (in Russian).
- Grenet, F. 2000. In *Vestnik drevney istorii (Journal of Ancient History)* (2), 130—135 (in Russian).
- Gushchina, I.I. 1961. In *Sovetskaya arkheologiya (Soviet archaeology)* (1), 241—246 (in Russian).
- Gushchina, I.I., Zasetskaya, I.P. 1989. In: Abramova, M.P. (ed.). *Arkheologicheskie issledovaniya na yuge Vostochnoy Evropy (Archaeological Investigations in the south of Eastern Europe)*. Moscow: State Historical Museum, 71—141 (Proceedings of the State Historical Museum 70) (in Russian).
- Gushchina, I.I., Zasetskaya, I.P. 1994. *“Zolotoe kladbishche” rimskoy epokhi v Prikuban'e (“Golden Cemetery” of the Roman Period in the Kuban Area)*. Saint Petersburg: Farn (in Russian).
- Gutsalov, S.Yu. 2007. In: Yablonskiy, L.T., Tairov, A.D. (eds.). *Vooruzhenie sarmatov. Regional'naya tipologiya i khronologiya (Arms of the Sarmatians. Regional Typology and Chronology)*. Chelyabinsk: South Urals State University, 11—15 (in Russian).
- Gyul', E. 2012. In: Alekshin, V.A. et al. (eds.). *Kul'tury stepnoy Evrazii i ikh vzaimodeystvie s drevnimi tsivilizatsiyami. Materialy mezhdunarodnoy nauchnoy konferentsii, posvyashchennoy 110-letiyu so dnya rozhdeniya vydayushchegosya rossiyskogo arkheologa M.P. Gryaznova (Cultures of the Steppe Eurasia and their Interaction with Ancient Civilizations. Proceedings of the international scientific Conference dedicated to the 110th Anniversary of the Birth of the outstanding Russian Archaeologist M.P. Gryaznov)*. Pt. 1. Saint Petersburg: Institute of History of Material Culture, Russian Academy of Sciences; Peripheriya, 317—323 (in Russian).
- Dashevskaya, O.D. 1991. *Pozdnie skify v Krymu (Late Scythians in the Crimea)*. Moscow: Nauka (Corpus of Archaeological Sources D1-7) (in Russian).
- Dvornichenko, V.V., Fedorov-Davydov, G.A. 1981. In *Kratkie soobshcheniya Instituta arkheologii (Brief Reports of the Institute of Archaeology)* 168, 100—105 (in Russian).
- Dvornichenko, V.V., Fedorov-Davydov, G.A. 1989. In: Smirnov, K.A. (ed.). *Sokrovishcha sarmatskikh vozhdey i drevnie goroda Povolzh'ya (The Treasures of the Sarmatian Chieftains and the ancient Cities of the Volga Region)*. Moscow: Nauka, 5—13 (in Russian).

- Dvornichenko, V.V., Fedorov-Davydov, G.A. 1993. In *Vestnik drevney istorii (Journal of Ancient History)* (3), 141—179 (in Russian).
- Dedyul'kin, A.V. 2015. In *Vostok (Oriens)* 5, 127—136 (in Russian).
- Dedyul'kin, A.V., Shevchenko, N.F. 2017. In *Stratum plus* 4, 47—56 (in Russian).
- Dumberg, K. 1901. In *Izvestiya arkheologicheskoy komissii (Reports of the Archaeological Commission)* 1, 94—103 (in Russian).
- Evraziya v skifskuyu epokhu 2005: Zaytseva G.I., Bokovenko N.A., Alekseev A.Yu., Chugunov K.V., Skott E.M. (eds.). 2005. *Evraziya v skifskuyu epokhu radiouglerodnaya i arkheologicheskaya khronologiya (Eurasia in the Scythian Epoch: Radio-Carbon and Archaeological Datings)*. Saint Petersburg: Teza (in Russian).
- Zaytsev, Yu.P. 2003. *Neapol' Skifskiy (II v. do n.e. — III v. n.e.) (Scythian Neapolis (2nd Century BCE — 3rd Century CE))*. Simferopol: Tarpan (in Russian).
- Zaytsev, Yu.P., Mordvintseva, V.I. 2002. In: Raev, B.A. (ed.). *Antichnaya tsivilizatsiya i varvarskiy mir. Materialy 8-go arkheologicheskogo seminar. Krasnodar, 13—15 iyunya 2001 g. (Ancient Civilization and the Barbarian World. Materials of the 8th Archaeological Seminar. Krasnodar, June 13—15, 2001)*. Krasnodar: Committee for the Protection, Restoration and Exploitation of the Historical and Cultural Values (Heritage) of the Krasnodar Region, 57—67 (in Russian).
- Zaytsev, Yu.P., Mordvintseva, V.I. 2004. In: Raev, B.A. (ed.). *Sarmatskie kul'tury Evrazii: Problemy regional'noy khronologii. Doklady k 5 mezhdunarodnoy konferentsii "Problemy sarmatskoy arkheologii i istorii" (The Sarmatian Cultures of Eurasia: Problems of Regional Chronology. Papers to the 5th International Conference "Problems of Sarmatian Archaeology and History")*. Krasnodar, 174—204 (in Russian).
- Zasetskaya, I.P. 2011. *Sokrovishcha kurgana Khokhlach. Novochoerkasskiy klad (The Treasures of the Khokhlach Tumulus. The Novochoerkassk Hoard)*. Saint Petersburg: The State Hermitage (in Russian).
- Zasetskaya, I.P. 2015. In: Korol'kova, E.F. (ed.). *Arkheologiya bez granits. Kollektzii, problemy, issledovaniya, gipotezy (Archaeology without Frontiers. Collections, Problems, Studies, Hypothesis)*. Saint Petersburg: The State Hermitage, 171—183 (Proceedings of the State Hermitage LXXVII) (in Russian).
- Zasetskaya, I.P. 2019. *Iskusstvo zverinogo stilya sarmatskoy epokhi (II v. do n.e. — nachalo II v. n.e.) (The Art of the Animal Style of the Sarmatian Period (2nd Century BCE — early 2nd Century CE))*. Simferopol: Antiqua (Archaeological Monuments of the North Pontic Area 1) (in Russian).
- Zuev, V.Yu. 2012. In: *Zoloto, kon' i chelovek. Sbornik statey k 60-letiyu Aleksandra Vladimirovicha Simonenko (Gold, Horse and Man. Collection of Articles to the 60th Birthday of Aleksandr Vladimirovich Simonenko)*. Kiev: Oleg Filyuk, 385—410 (in Russian).
- Il'yukov, L.S. 2000. In *Donskaya arkheologiya (Don Archaeology)* (3—4), 133—135 (in Russian).
- Il'iasov, G.Ya., 2013. In *Rossiyskaya arkheologiya (Russian Archaeology)* (2), 96—104 (in Russian).
- Il'iasov et al. 2013: Il'iasov, G.Ya., Kaniut, K., Gruber, M. 2013. In: Kolganova, G.Yu., Petrova, A.A., Kullanda, S.V. (eds.). *Posledniy entsiklopedist: k yubileyu so dnya rozhdeniya B.A. Litvinskogo (The last Encyclopedist: on the Anniversary of the birth of B.A. Litvinsky)*. Moscow: Institute of Oriental Studies, Russian Academy of Sciences, 185—199 (in Russian).
- Kalaly-gyr 2 2004: Vajnberg, B.I. (ed.). *Kalaly-gyr 2: kul'tovyy tsentr v Drevnem Khorezme IV—II vv. do n.e. (Kalaly-gyr 2: Cult center in Ancient Chorasmia of the 4th — 2nd Centuries BCE)*. Moscow: Vostochnaya literatura (in Russian).
- Kantorovich, A.R. 2011. In: Vasil'ev, D.V., Zeleneev, Yu.A., Sittikov, A.G. (eds.). *Dialog gorodskoy i stepnoy kul'tur. Materialy V mezhdunarodnoy nauchnoy konferentsii, posvyashchennoy pamyati G.A. Fedorova-Davydova (2—6 oktyabrya 2011 g.). (The Dialogue between the Urban and the Steppe Cultures. Proceedings of the V International scientific Conference dedicated to the memory of G.A. Fedorov-Davydov (October 2—6, 2011))*. Kazan: Insitute of History named after Sh. Mardzhani of the Academy of Sciences, Republic of Tatarstan, 34—42 (in Russian).
- Kantorovich, A.R., Gribkova, A.A. 2011. In *Vestnik drevney istorii (Journal of Ancient History)* (4), 132—146 (in Russian).
- Karyshkovskiy, P.O. 1988. *Monety Ol'vii. Ocherk denezhnogo obrashcheniya Severo-Zapadnogo Prichernomor'ya v antichnuyu epokhu (Coins of Olbia. Essay on the Monetary Circulation of the North Western Black Sea Region in the Antiquity)*. Kyiv: Naukova dumka (in Russian).
- Karyshkovskiy, P.O. 2003. *Monetnoe delo i denezhnoe obrashchenie Ol'vii (VI v. do n.e. — IV v. n.e.) (The Coinage and Monetary Circulation of Olbia (6th Century BCE — 4th Century CE))*. Odessa: A.S. Friedman (in Russian).
- Cat. Kiev 2005: Zaytsev, Yu.P. (ed.). 2005. *Drevnie sokrovishcha Yugo-Zapadnogo Kryma. Katalog vystavki (Ancient Treasures of the South-Western Crimea. Exhibition catalogue)*. Simferopol: Tarpan (in Russian).
- Cat. Moscow 2005: Gabuev, T.A. 2005. *Alanskiy vsadnik. Sokrovishcha knyazey I—XII vekov (Alanian Horseman. The Treasures of the Princes of the 1st —12th Centuries)*. Moscow: State Museum of Art of the Peoples of Orient (in Russian).

- Cat. Simferopol 2022: Khrapunov, I.N. (ed.). 2022. *Nasledie tysyacheletiy: sokrovishcha krymskikh varvarov I—IV vekov nashey ery (The Heritage of Millennia: The Treasures of the Crimean Barbarians of the 1st—4th Centuries CE)*. Simferopol: OOO “Firma Salta Ltd.” (in Russian).
- Cat. St. Petersburg 1996: Marshak, B., Kramarovskiy, V. (eds.). 1996. *Sokrovishcha Priob'ya (The Treasures of the Ob Region)*. Saint-Petersburg: Formika (in Russian).
- Cat. St. Petersburg 2008: *Sokrovishcha sarmatov. Katalog vystavki. K 100-letiyu so dnya rozhdeniya B.B. Piotrovskogo (The Treasures of the Sarmatians. Exhibition Catalogue. To the 100th Anniversary of the Birth of B.B. Piotrovsky)*. 2008. Saint-Petersburg; Azov: Azov Historical-Archaeological and Paleontological Museum-Reserve (in Russian).
- Cat. St. Petersburg 2020: Alekseev, A.Yu., Nawroth, M., Gass, A., Piotrovskiy, Yu.Yu. (Hrsg.). 2020. *Zheleznyy vek. Evropa bez granits. Pervoe tysyacheletie do n.e. Katalog vystavki (Eisenzeit. Europa ohne Grenzen. Katalog zur Ausstellung)*. Saint-Petersburg: Nota bene (in Russian and German).
- Kinzhalov, R.V. 1959. In *Sovetskaya arkheologiya (Soviet archaeology)* (2), 197—204 (in Russian).
- Kiyashko, A.V., Mys'kov, E.P. 2000. In: Guguev, Yu.K. (ed.). *Sarmaty i ikh sosedi na Donu (The Sarmatians and their Neighbours on the Don)*. Rostov-on-Don: Terra, 46—60 (Materials and Investigations on the Archaeology of Don 1) (in Russian).
- Kovpanenko, G.T. 1986. *Sarmatskoe pogrebenie I v. n.e. na Yuzhnom Buge (A Sarmatian Burial of the 1st Century CE in the South Bug Region)*. Kiev: Naukova dumka (in Russian).
- Korol'kova, E.F. 2003. In *Arkheologicheskii sbornik Gosudarstvennogo Ermitazha (Collection of Articles on Archaeology of the State Hermitage)* 36, 28—59 (in Russian).
- Korol'kova, E.F. 2012a. In: Zhuravlev, D.V., Firsov, K.B. (eds.). *Evrasiya v skifo-sarmatskoe vremya. Pamyati Iriny Ivanovny Gushchinoy (Eurasia in the Scytho-Sarmatian Period. To the Memory of Irina Ivanovna Gushchina)*. Moscow: State Historical Museum, 134—143 (Proceedings of the State Historical Museum 191).
- Korol'kova, E.F. 2012b. In *Scripta antiqua* 2, 329—355 (in Russian).
- Koshelenko, G.A. 1977. *Rodina parfyan (The Homeland of the Parthians)*. Moscow: Sovetskiy khudozhnik (in Russian).
- Kruger, V.A. 1983. In: Skripkin, A.S. (ed.). *Istoriya i kul'tura sarmatov (The History and Culture of the Sarmatians)*. Saratov: Saratov University, 103—113 (in Russian).
- Kurbanov, S.A. 2000. In: Rtveladze, E.V., Il'yasov, G. (eds.). *Materialy Tokharistanskoy ekspeditsii 1. Arkheologicheskie issledovaniya Kampyrtepa Materials of the Tokharistan expedition 1. Archaeological research Kampyrtepa*. Tashkent: San'at, 39—74 (in Russian).
- Livshits, V.A. 2002. In *Vestnik drevney istorii (Journal of Ancient History)* (2), 43—56 (in Russian).
- Limberis, N.Yu., Marchenko, I.I. 2006. In *Materialy i issledovaniya po arkheologii Kubani (Materials and Studies on the archeology of the Kuban)* 6, 152—181 (in Russian).
- Litvinskiy, B.A. 1965. In *Sovetskaya arkheologiya (Soviet archaeology)* (2), 75—91 (in Russian).
- Litvinskiy, B.A. 2001. *Khram Oksa v Baktrii (Yuzhnyy Tadzhikistan) (Temple of Oxus in Bactria (Southern Tajikistan))*. Vol. 2. *Baktriyskoe vooruzhenie v drevnevostochnom i grecheskom kontekste (Bactrian Weapons in the ancient Eastern and Greek context)*. Moscow: Publishing company “Vostochnaya literature” of the Russian Academy of Sciences (in Russian).
- Litvinskiy, B.A. 2002. In *Zapiski Vostochnogo otdeleniya Rossiyskogo arkheologicheskogo obshchestva (Notes of the Eastern Department of the Russian Archaeological Society)*. New Ser. I (XXVI), 181—213 (in Russian).
- Litvinskiy, B.A. 2010a. *Khram Oksa v Baktrii (Yuzhnyy Tadzhikistan) (Temple of Oxus in Bactria (Southern Tajikistan))*. Vol. 3. *Iskusstvo. Khudozhestvennoe remeslo. Muzykal'nye instrumenty. (Art. Artistic Craftmanship. Musical Instruments)*. Moscow: Publishing company “Vostochnaya literature” of the Russian Academy of Sciences (in Russian).
- Litvinskiy, B.A. 2010b. In *Problemy istorii, filologii, kul'tury (Problems of History, Philology and Culture)* (1), 84—103 (in Russian).
- Lopatin, V.A., Leont'eva, A.S. 2011. In *Istoriya i istoricheskaya panyat' (The History and the historical Memory)* 3, 91—107 (in Russian).
- Lopatin, V.A., Leont'eva, A.S. 2012. In *Arkheologicheskie pamyatniki Orenburzh'ya (Archaeological Monuments of the Orenburg Region)* 10, 146—155 (in Russian).
- Luk'yashko, S.I. 2000. In *Nizhnevolzhskiy arkheologicheskii vestnik (Lower Volga Archaeological Bulletin)* 3, 163—171 (in Russian).
- Luk'yashko, S.I. 2008. In: Cat. St. Petersburg 2008, 58—61 (in Russian).
- Luneva, V. 2001. In: Rtveladze, E.V., Il'yasov, G. (eds.). *Materialy Tokharistanskoy ekspeditsii 2. Arkheologicheskie issledovaniya Kampyrtepa Materials of the Tokharistan expedition 2. Archaeological research Kampyrtepa*. Tashkent: San'at, 113—125 (in Russian).

- Maksimenko, V.E. 1998. *Sarmaty na Donu (arkheologiya i problemy etnicheskoy istorii) (The Sarmatians on the Don (Archaeology and the Problems of the Ethnic History))*. Azov: Azov Local Lore Museum (Don antiquities 6) (in Russian).
- Maksimova, M.I. 1979. *Artyukhovskiy kurgan (Artyukhov Tumulus)*. Leningrad: Iskusstvo (in Russian).
- Mamontov, V.I. 2000. *Drevnee naselenie levoberezh'ya Dona (po materialam mogil'nika Pervomayskiy VII) (The ancient Population of the left Bank of the Don (after the Materials of the Burial Ground Pervomayskiy VII))*. Volgograd: Volgograd State University (in Russian).
- Mamontov, V.I. 2004. In: Skripkin, A.S. (ed.). *Problemy arkheologii Nizhnego Povolzh'ya. I mezhdunarodnaya Nizhnevolzhskaya arkheologicheskaya konferentsiya (Problems of Archaeology of the Lower Volga Region. 1st International Lower Volga archaeological conference)*. Volgograd: Volgograd State University, 204—208 (in Russian).
- Mamontov, V.I. 2008. In *Nizhnevolzhskiy arkheologicheskii vestnik (Lower Volga Archaeological Bulletin)* 9, 170—197 (in Russian).
- Mandel'shtam, A.M. 1966. *Kochevniki na puti v Indiyu (Nomads on their Way to India)*. Moscow; Leningrad: Nauka (Materials and Studies in the Archaeology of the USSR 136) (in Russian).
- Mandel'shtam, A.M. 1975. *Pamyatniki kochevnikov kushanskogo vremeni v Severnoy Baktrii (Monuments of the Nomads of the Kushan Period in Northern Bactria)*. Leningrad: Nauka (in Russian).
- Marazov, I. 1975. In *Arkheologiya (Archaeology)* (2), 30—42 (in Bulgarian).
- Marazov, I. 1979. *Sakrovishcheto ot Yakimovo / The Treasure from Yakimovo*. Sofia: Balgarski khudozhnik (in Bulgarian and English).
- Marazov, I. 1992. *Mit, ritual i izkustvo u trakite (Myth, Ritual and Art of the Thracians)*. Sofia: “Saint Kliment of Ohrid University” (in Bulgarian).
- Marazov, I. 1996. *Rogozenskoto sakrovishche (The Rogozen Treasure)*. Sofia: IK “Sektor” (in Bulgarian).
- Marchenko, I.I. 1996. *Siraki Kubani (The Siraces of the Kuban Region)*. Krasnodar: Kuban State University (in Russian).
- Maslov, V.E. 1999. In: Melyukova, A.I., Moshkova, M.G., Bashilov, V.A. (eds.). *Evraziyskie drevnosti. 100 let B.N. Grakovu: arkhivnye materialy, publikatsii, stat'i (The Eurasian Antiquities, 100th Anniversary of B.N. Grakov: Archive Materials, Publications, Articles)*. Moscow: Institute of archaeology, Russian Academy of Sciences, 219—236 (in Russian).
- Maslov, V.E. 2015. In: Korol'kova, E.F. (ed.). *Arkheologiya bez granits. Kollektii, problemy, issledovaniya, gipotezy (Archaeology without Frontiers. Collections, Problems, Studies, Hypothesis)*. Saint Petersburg: The State Hermitage, 269—295 (Proceedings of the State Hermitage LXXVII) (in Russian).
- Matrenin, S.S., Tishkin, A.A. 2015. In *Izvestiya Altayskogo gosudarstvennogo universiteta (Reports of the Altai State University)* 4/2 (88), 116—124 (in Russian).
- Matrenin, S.S., Tishkin, A.A. 2016. The Chronology of the Elements of the Horse Harness from the Burial mounds of Xiongnu Period Yaloman-II Cemetery (Central Altai). Available at: konf.asu.ru/ archeo/download_file.php?id=262_349&f=matrenin...tishkin... (accessed 11.01.2023).
- Melyukova, A.I. 1962. In *Sovetskaya arkheologiya (Soviet archaeology)* (1), 195—208 (in Russian).
- Minyaev, S.S. 2007. *Durestuyskiy mogil'nik (Durestuy Cemetery)*. 2nd compl. edition. Saint Petersburg: Philological Faculty of the Saint Petersburg State University (Archaeological sites of Xiongnu 3) (in Russian).
- Mogil'nikov, V.A. 1992. In: Moshkova, M.G. (ed.). *Stepnaya polosа aziatskoy chasti SSSR (The Steppe Band of the Asian Part of the USSR)*. Moscow: Nauka, 254—273 (Archaeology of the USSR) (in Russian).
- Mordvintseva, V.I. 2003. *Polikhromnyy zverinyy stil' (Polychrome Animal Style)*. Simferopol: Tarpan (in Russian).
- Mordvintseva, V.I. 2007. In: Mordvintseva, V.I., Treister, M.Yu. *Proizvedeniya torevtiki i yuvelirnogo iskusstva v Severnom Prichernomor'e. II v. do n.e. — II v. n.e. (Toreutics and Jewelry Objects from the North Pontic Area. 2nd Century BCE — 2nd Century CE)*. Vol. I. Simferopol; Bonn: Tarpan, 195—244 (in Russian).
- Mordvintseva, V.I. 2011. In *Antichnyy mir i arkheologiya (Ancient World and Archaeology)* 15, 332—365 (in Russian).
- Mordvintseva, V.I. 2015. In *Vestnik drevney istorii (Journal of Ancient History)* (1), 109—135 (in Russian).
- Mordvintseva, V.I., Treister, M.Yu. 2007. *Proizvedeniya torevtiki i yuvelirnogo iskusstva v Severnom Prichernomor'e. II v. do n.e. — II v. n.e. (Toreutics and Jewelry Objects from the North Pontic Area. 2nd Century BCE — 2nd Century CE)*. Vols. I—III. Simferopol; Bonn: Tarpan (in Russian).
- Mordvintseva, V.I., Khabarova, N.V. 2006. *Drevnee zoloto Povolzh'ya iz fondov Volgogradskogo oblastnogo kraevedcheskogo muzeya (Ancient Gold from the Volga Region from the Depot of the Volgograd Regional Local Lore Museum)*. Simferopol: Tarpan (in Russian).
- Mordvintseva, V.I., Shinkar', O.A. 1999. In *Nizhnevolzhskiy arkheologicheskii vestnik (Lower Volga Archaeological Bulletin)* 2, 138—149.

- Moshkova, M.G. 2008a. In: Moshkova, M.G. (ed.). *Problemy sovremennoy arkheologii. Sbornik pamyati V.A. Bashilova (Problems of Modern Archaeology. The Collection of Articles to the Memory of V.A. Bashilov)*. Moscow: Taus, 243—264 (Materials and Studies on the Archaeology of Russia 10) (in Russian).
- Moshkova, M.G. 2008b. In *Problemy istorii, filologii, kul'tury (Problems of History, Philology and Culture)* 21, 538—549 (in Russian).
- Moshkova, M.G., Kushaev, G.A. 2004. In *Voprosy istorii i arkheologii Zapadnogo Kazakhstana (Issues of history and archeology of Western Kazakhstan)* 3, 203—211 (in Russian).
- Mys'kov et al. 1999: Mys'kov, E.P., Kiyashko, A.V., Skripkin, A.S. 1999. In *Nizhnevolzhskiy arkheologicheskii vestnik (Lower Volga Archaeological Bulletin)* 2, 149—167 (in Russian).
- Nefedkin, A.K. 2011. *Voennoe delo sarmatov i alanov (Military Practice of the Sarmatians and Alani)*. Saint Petersburg: Philological Faculty of the Saint Petersburg State University; Nestor-Istoriya (in Russian).
- Nikonorov, V.P. 2002. In: Khudyakov, Yu.S., Skobelev, S.G. (eds.). *Voennoe delo nomadov Severnoy i Tsentral'noy Azii (Military Practice of the Nomads of North and Central Asia)*. Novosibirsk: Novosibirsk State University, 21—27 (in Russian).
- Nikonorov, V.P. 2003. In: *Stepi Evrazii v drevnosti i srednevekov'e. Kniga II. Materialy nauchno-prakticheskoy konferentsii, posvyashchennoy 100-letiyu so dnya rozhdeniya M.P. Gryaznova (Steppes of Eurasia in Antiquity and the Middle Ages. Book II. Materials of the scientific-practical Conference dedicated to the 100th Anniversary of the Birth of M.P. Gryaznov)*. Saint Petersburg: The State Hermitage, 263—267 (in Russian).
- Nikonorov, V.P. 2010. In: Erofeeva, I.V., Zhanaev, B.T., Masanova, L.E. (eds.). *Rol' nomadov evraziyskikh stepey v razvitiy mirovogo voennogo iskusstva. Nauchnye chteniya pamyati N.E. Masanova: Sbornik materialov mezhdunarodnoy nauchnoy konferentsii (The Role of the Nomads of the Eurasian Steppes in the Development of the World Military Art. Scientific Readings in Memory of N.E. Masanova: Collection of Materials of the international scientific Conference)*. Almaty: LEM, 43—65 (in Russian).
- Nikonorov, V.P., Khudyakov, Yu.S. 1999. In: Mit'ko, O.A. (ed.). *Evraziya: kul'turnoe nasledie drevnikh tsivilizatsiy. Vyp. 2. Gorizonty Evrazii. Sbornik nauchnykh statey (Eurasia: The cultural Heritage of Ancient Civilizations. Issue. 2. Horizons of Eurasia. Collection of scientific Articles)*. Novosibirsk: Novosibirsk State University, 141—154 (in Russian).
- Obel'chenko, O.V. 1962. In *Istoriya material'noy kul'tury Uzbekistana (The History of the Material Culture of Uzbekistan)* 2, 97—176 (in Russian).
- Obel'chenko, O.V. 1967. In *Sovetskaya arkheologiya (Soviet archaeology)* (2), 181—187 (in Russian).
- Obel'chenko, O.V. 1978. In *Sovetskaya arkheologiya (Soviet archaeology)* (4), 115—127 (in Russian).
- Obel'chenko, O.V. 1981. *Kurgany drevnego Sogda (Burial mounds of Ancient Sogd)*. Tashkent: Uzbekistan (in Russian).
- Ol'brycht, M.-Ya. 2010. In: Erofeeva, I.V., Zhanaev, B.T., Masanova, L.E. (eds.). *Rol' nomadov evraziyskikh stepey v razvitiy mirovogo voennogo iskusstva. Nauchnye chteniya pamyati N.E. Masanova: Sbornik materialov mezhdunarodnoy nauchnoy konferentsii (The Role of the Nomads of the Eurasian Steppes in the Development of the World Military Art. Scientific Readings in Memory of N.E. Masanova: Collection of Materials of the international scientific Conference)*. Almaty: LEM, 66—85 (in Russian).
- Ol'brycht, M.-Ya. 2015. In *Problemy istorii, filologii, kul'tury (Problems of History, Philology and Culture)* (1), 131—143 (in Russian).
- Ol'khovskiy, V.S. 2005. *Monumental'naya skul'ptura naseleniya zapadnoy chasti evraziyskikh stepey epokhi rannego zheleza (The monumental Sculpture of the Population of the Western Part of Eurasian Steppes of the Early Iron Age)*. Moscow: Nauka (in Russian).
- Perevodchikova, E.V. 1994. *Yazyk zverinykh obrazov. Ocherki iskusstva evraziyskikh stepey skifskoy epokhi (The Language of Animal Images. Essays on the Art of the Eurasian Steppes of the Scythian era)*. Moscow: Vostochnaya literatura (in Russian).
- Petrov, P.A. 2013. In *Arkheologiya Vostochno-Evropeyskoy stepi (Archaeology of the Eastern Europe Steppe)* 10, 256—261 (in Russian).
- Pilipko, V.N. 1996. *Staraya Nisa. Zdanie s kvadratnym zalom (Old Nisa. The Building with the rectangular Hall)*. Moscow: Vostochnaya literatura (in Russian).
- Pilipko, V.N. 2001. *Staraya Nisa. Osnovnye itogi arkheologicheskogo izucheniya v sovetskiy period (Old Nisa. Main Results of the Archaeological Investigation in the Soviet Period)*. Moscow: Nauka (in Russian).
- Pilipko, V.N. 2007. In *Rossiyskaya arkheologiya (Russian Archaeology)* (1), 150—158 (in Russian).
- Pilipko, V.N. 2008. In *Vestnik Rossiyskogo gumanitarnogo nauchnogo fonda (Journal of Russian Humanitarian Scientific Foundation)* 3, 14—23 (in Russian).
- Pichikyan, I.R. 1991. *Kul'tura Baktirii. Akhemenidskiy i ellinisticheskiy periody (The Culture of Bactria. Achaemenid and Hellenistic Periods)*. Moscow: Nauka (in Russian).

- Podushkin, A.N. 2012. In *Stratum plus* 4, 31—53 (in Russian).
- Podushkin, A.N. 2022. In *Stratum plus* 4, 183—208 (in Russian).
- Polidovich, Yu. B. 2009. In: Bessonova, S.S. (ed.). *Epokha rannego zheleza. Sbornik nauchnykh trudov k 60-letiyu S. A. Skorogo (Early Iron Age. Collection of scientific Papers dedicated to the 60th Anniversary of S.A. Skoryi)*. Kyiv; Poltava: Institute of Archaeology, National Academy of Sciences of the Ukraine, 314—323 (in Russian).
- Polos'mak, N.V., Bogdanov, E.S. 2015. *Kurgany Sutszuke (Noin-Ula, Mongoliia) (The Suzukteh Burial-mounds (Noin-Ula, Mongolia))*. Pt. 1. Novosibirsk: Infolio (in Russian).
- Popova, E.A. 1984. In *Vestnik drevney istorii (Journal of Ancient History)* (1), 129—145 (in Russian).
- Pugachenkova, G.A. 1959. In *Sovetskaya arkheologiya (Soviet archaeology)* (2), 70—84 (in Russian).
- Pugachenkova, G.A. 1971. *Skul'ptura Khalchayana (The Sculpture of Khalchayan)*. Moscow: Iskusstvo (in Russian).
- Pugachenkova, G.A. 1987. In: Pugachenkova, G.A. *Iz khudozhestvennoy sokrovishchnitsy Srednego Vostoka (From the Artistic Treasury of the Middle East)*. Tashkent: The Literature and Art Publ. House named after Gafur Gulyam, 56—65 (in Russian).
- Pugachenkova, G.A. 1989a. *Drevnosti Miankalya. Iz rabot Uzbekistanskoy iskusstvedcheskoy ekspeditsii (Antiquities of Miankal. From the Works of the Uzbekistan Art Expedition)*. Tashkent: FAN (in Russian).
- Pugachenkova, G.A. 1989b. In: Pugachenkova, G.A. (ed.). *Antichnye i rannesrednevekovyye drevnosti Yuzhnogo Uzbekistana (Ancient and Early Medieval Antiquities of South Uzbekistan)*. Tashkent: FAN, 96—110 (in Russian).
- Puzdrovskiy, A.E. 2007. *Krymskaya Skifiya. II v. do n.e. — III v. n.e. Pogrebal'nye pamyatniki (Crimean Scythia. 2nd century BCE — 3rd century CE. Funeral Monuments)*. Simferopol: Biznes-Inform (in Russian).
- Rabadzhev, K. 2014. *Konyat, kolesnitsata i konnikat. Kam interpretatsiyata na obraza v trakiyskata kultura (The Horse, the Chariot and the Rider. To the Interpretation of the Image in the Thracian Culture)*. Sofia: “Saint Kliment of Ohrid University”.
- Raev, B.A. 2009. In *Nizhnevolzhskiy arkheologicheskiy vestnik (Lower Volga Archaeological Bulletin)* 10, 260—271 (in Russian).
- Raev, B.A. 2012. In: Fedorova, N.V. (ed.). *Arkheologiya Arktiki. Materialy mezhdunarodnoy nauchno-prakticheskoy konferentsii, posvyashchennoy 80-letiyu otkrytiya pamyatnika arkheologii “Drevnee svyatilishche Ust-Poluy”. Doklady, g. Salekhard, 27—30 noyabrya 2012 g. (Archaeology of Arctic. Materials of the international scientific and practical Conference dedicated to the 80th Anniversary of the Opening of the archeology Site “Ancient Sanctuary Ust-Poluy”. Reports, Salekhard, November 27—30, 2012)*. Ekaterinburg: Delovaya pressa, 188—192 (in Russian).
- Raev, B.A., Simonenko, A.V. 2007. In: Zuev, V.Yu. (ed.). *Bosporskiy fenomen: sakral'yy smysl regiona, pamyatnikov, nakhodok: Materialy mezhdunarodnoy nauchnoy konferentsii (The Bosporan Phenomenon: The Sacral Meaning of the Region, the Sites, the Finds. Materials of the International scientific Conference)*. Pt. 2. Saint Petersburg: The State Hermitage, 268—272 (in Russian).
- Raevskiy, D.S. 1977. *Ocherki ideologii skifo-sakskikh plemen (The Essays on Ideology of the Scytho-Iranian Tribes)*. Moscow: Nauka (in Russian).
- Redina, E.F., Simonenko, A.V. 2002. In *Materialy i issledovaniya po arkheologii Kubani (Materials and Studies on the archeology of the Kuban)* 2, 78—96 (in Russian).
- Rets, K.I. 2004. In: Zuev, V.Yu. (ed.). *Bosporskiy fenomen: Problemy khronologii i datirovki pamyatnikov: Materialy mezhdunarodnoy nauchnoy konferentsii (The Bosporan Phenomenon: Problems of Chronology and Dating of Monuments. Materials of the International scientific Conference)*. Pt. 2. Saint Petersburg: The State Hermitage, 325—332 (in Russian).
- Rostovtsev, M.I. 1913. In *Izvestiya arkheologicheskoy komissii (Reports of the Archaeological Commission)* 49, 1—62, 133—140 (in Russian).
- Rostovtsev, M.I. 1913—1914. *Antichnaya dekorativnaya zhivopis' na yuge Rossii (Ancient Decorative Painting in the south of Russia)*. Saint Petersburg: Publication of the Imperial Archaeological Commission (in Russian).
- Rudenko, S.I. 1962. *Kul'tupa khunnov i noinul'skie kurgany (The Culture of Xiongnu and the Noin-Ula Burial mounds)*. Moscow, Leningrad: Academy of Sciences of the USSR, Leningrad Dept. (in Russian).
- Rukavishnikova, I.V. 2011. In: Makarov, N.A. (ed.). *Trudy III(XIX) Vserossiyskogo arkheologicheskogo s'ezda v Staroy Russe (Proceedings of the III(XIX) All-Russian Archaeological Congress in Staraya Russa)*. Vol. 1. Saint Petersburg; Moscow; Velikiy Novgorod: Institute of History of Material Culture, Russian Academy of Sciences, 373—376 (in Russian).
- Rukavishnikova, I.V. 2013. In *Kratkie soobscheniya Instituta arkheologii (Brief Reports of the Institute of Archaeology)* 231, 71—78 (in Russian).
- Rukavishnikova, D.V., Rukavishnikova, I.V. 2008. In: Yablonskiy, L.T. (ed.). *Rannie kochevniki Volgo-Ural'skogo regiona: Materialy Mezhdunarodnoy nauchnoy konferentsii “Rannie kochevniki Yuzhnogo*

- Priural'ya v svete noveyshikh arkheologicheskikh otkrytiy*” (21—25 aprelya 2008 g.) (*Early Nomads of the Volga-Ural Region: Materials of the International Scientific Conference “Early Nomads of the Southern Sub-Urals in the Light of Recent Archaeological Discoveries” (April 21—25, 2008)*). Orenburg: Orenburg State Pedagogical University Publ., 105—116 (in Russian).
- Savel'ev O.K. 2010. In *Stratum plus* (3), 175—184 (in Russian).
- Samashev et al. 2007: Samashev, Z., Kusherbaev, K., Amanshaev, E., Astaf'ev, A. 2007. *Sokrovishcha Ustyurta i Mankystau (The Treasures of Ustyurt and Mankystau)*. Almaty: Elchidi IP.
- Sdykov, M.N., Lukpanova, Ya.A. 2013. *Rannie kochevniki Zapadnogo Kazakhstana (na primere kompleksa Taksay I) (Early nomads of Western Kazakhstan (after the example of the Taksay I Complex)*. Ural'sk: Poligrafservis (in Russian, English and Kazakh).
- Sergatskov, I.V. 2000. *Sarmatskie kurgany na Ilovle (Sarmatian Burial mounds on Ilovlya)*. Volgograd: Volgograd University (in Russian).
- Sergatskov, I.V. 2006a. In: Klepikov, V.M. (ed.). *Rannesarmatskaya i srednesarmatskaya kul'tury: problemy sootnosheniya (Early Sarmatian and Middle Sarmatian Cultures. Problems of Correlation)* 1. Volgograd: Volgograd Scientific Publ. House, 37—58 (in Russian).
- Sergatskov, I.V. 2006b. In: Murasheva, V.V. (ed.). *III Mezhdunarodnaya nauchnaya konferentsiya «Gorod i step' v kontaktnoy Evro-Aziatskoy zone», posvyashchennaya 75-letiyu so dnya rozhdeniya G.A. Fedorova-Davydova (21—24 noyabrya 2006 g., Moskva) (III International Scientific Conference “City and Steppe in the Contact Euro-Asian Zone”, devoted to the 75th Anniversary of the Birth of G.A. Fedorov-Davydov (November 21—24, 2006, Moscow))*. Moscow: Numizmaticheskaya literatura, 42—45 (in Russian).
- Sergatskov, I.V. 2007. In: Yablonskiy, L.T., Tairov, A.D. (eds.). *Vooruzhenie sarmatov. Regional'naya tipologiya i khronologiya (Arms of the Sarmatians. Regional Typology and Chronology)*. Chelyabinsk: South Urals State University Publ., 58—64 (in Russian).
- Sergatskov, I.V., Zakharov, P.E. 2006. In *Rossiyskaya arkheologiya (Russian Archaeology)* (1), 117—123 (in Russian).
- Simonenko, A.V. 2008. In: Khazanov, A.M. *Ocherki voennogo dela sarmatov (Essays on the Military Practice of the Sarmatians)*. 2nd ed. Saint Petersburg: Philological Faculty of the Saint Petersburg State University, 238—286 (in Russian).
- Simonenko, A.V. 2010. *Sarmatskie vsadniki Severnogo Prichernomor'ya (Sarmatian Horsemen of the North Pontic Region)*. Saint Petersburg: Faculty of Philology and Arts of the Saint Petersburg State University (in Russian).
- Simonenko, A.V. 2015. *Sarmatskie vsadniki Severnogo Prichernomor'ya (Sarmatian Horsemen of the North Pontic Region)*. 2nd ed. Kyiv: Oleg Filyuk.
- Simonenko, A.V., Lobay, B.I. 1991. *Sarmaty Severo-Zapadnogo Prichernomor'ya v I v. n.e. (The Sarmatians of the North-Western Pontic Region in the 1st Century CE)*. Kyiv: Naukova dumka (in Russian).
- Skripkin, A.S. 1990. *Aziatskaya Sarmatiya (The Asian Sarmatia)*. Saratov: Saratov University (in Russian).
- Skripkin, A.S. 1996. In *Vestnik drevney istorii (Journal of Ancient History)* (1), 160—169 (in Russian).
- Skripkin, A.S. 2005. In: Belotserkovskaya, I.V. (ed.). *II Gorodtsovskie chteniya. Materialy nauchnoy konferentsii posvyashchennoy 100-letiyu deyatel'nosti V.A. Gorodtsova v GIM (2nd Gorodtsov Readings. Materials of the Scientific Conference dedicated to the 100th Anniversary of the Activity of V.A. Gorodtsov in the State Historical Museum)*. Moscow: State Historical Museum, 171—185 (in Russian).
- Skripkin, A.S. 2006. In: Klepikov, V.M. (ed.). *Rannesarmatskaya i srednesarmatskaya kul'tury: problemy sootnosheniya (Early Sarmatian and Middle Sarmatian Cultures. Problems of Correlation)* 1. Volgograd: Volgograd Scientific Publ. House, 5—27 (in Russian).
- Skripkin, A.S. 2010. In: Skripkin, A.S. *Sarmaty i Vostok. Izbrannye trudy (The Sarmatians and the East. Selected Works)*. Volgograd: Volgograd State University, 335—358 (in Russian).
- Skripkin, A.S., Mys'kov, E.P. 2009. In: Makarov, N.A. (ed.). *Arkheologicheskie otkrytiya. 1991—2004. Evropeyskaya Rossiya (Archaeological Discoveries. 1991—2004. European Russia)*. Moscow: Institute of archaeology, Russian Academy of Sciences, 245—255 (in Russian).
- Soenov, V.I. 1998. In: Kiryushin, Yu.F., Tishkin, A.A. (eds.). *Snaryazhenie verkhovogo konya na Altae v rannem zheleznom veke i Srednevekov'e (Equipment of the Riding Horse of Altai in the Early Iron Age and the Middle Ages)*. Barnaul: Altai State University, 93—98 (in Russian).
- Stepanova, E.V. 2012. In: Alekshin, V.A. et al. (eds.). *Kul'tury stepnoy Evrazii i ikh vzaimodeystvie s drevnimi tsivilizatsiyami. Materialy mezhdunarodnoy nauchnoy konferentsii, posvyashchennoy 110-letiyu so dnya rozhdeniya vydayushchegosya rossiyskogo arkheologa M.P. Gryaznova (Cultures of the Steppe Eurasia and their Interaction with Ancient Civilizations. Proceedings of the international scientific Conference dedicated to the 110th Anniversary of the Birth of the outstanding Russian Archaeologist M.P. Gryaznov)*. Pt. 2. Saint Petersburg: Institute of History of Material Culture, Russian Academy of Sciences; Peripheriya, 446—454 (in Russian).

- Stepanova, E.V. 2015. In: Korol'kova, E.F. (ed.). *Arkheologiya bez granits. Kollektzii, problemy, issledovaniya, gipotezy (Archaeology without Frontiers. Collections, Problems, Studies, Hypothesis)*. Saint Petersburg: The State Hermitage, 389—425 (Proceedings of the State Hermitage LXXVII) (in Russian).
- Tadevosyan, T.V. 2014. *Semanticheskie paralleli fol'klornykh arkhetyпов: mifologicheskii aspekt (Semantic Parallels of Folklore Archetypes: A Mythological aspect)*. Vladikavkaz: North-Ossetian State University (in Russian).
- Tolstov, S.P. 1948. *Drevniy Khoresm (Ancient Khorezm)*. Moscow: Moscow State University (in Russian).
- Tolstov, S.P. 1962. *Po drevnim del'tam Oksa i Yaksarta (Along the Ancient Deltas of Oxus and Jaxartes)*. Moscow: Vostochnaya literatura (in Russian).
- Tolstoy, I.I., Kondakov, N.P. 1890. *Drevnosti vremen pereseleniya narodov (The Antiquities of the Migration Period). Russkie drevnosti v pamyatnikakh iskusstva (Russian Antiquities in the Monuments of Art)*. Vol. 3. Saint Petersburg: Typography of the Transport Ministry (in Russian).
- Treuer, K.V. 1940. *Pamyatniki Greko-Baktriyskogo iskusstva (Monuments of the Graeco-Bactrian Art)*. Moscow; Leningrad: Academy of Sciences of the USSR (in Russian).
- Treuer, K.V., Lukonin, V.G. 1987. *Sasanidskoe sepebo. Sobranie Gosudapstvennogo Epmitazha (The Sasanian Silver. The Collection of the State Hermitage)*. Moscow: Iskusstvo (in Russian).
- Treister, M.Yu. 1994. In *Vestnik drevney istorii (Journal of Ancient History)* (3), 172—203 (in Russian).
- Treister, M.Yu. 2001. In *Vestnik drevney istorii (Journal of Ancient History)* (4), 168—174 (in Russian).
- Treister, M.Yu. 2007. In: Mordvintseva, V.I., Treister, M.Yu. *Proizvedeniya torevtiki i yuvelirnogo iskusstva v Severnom Prichernomor'e. II v. do n.e. — II v. n.e. (Toreutics and Jewelry Objects from the North Pontic Area. 2nd Century BCE — 2nd Century CE)*. Vol. I. Simferopol; Bonn: Tarpan, 15—194 (in Russian).
- Treister, M.Yu. 2010a. In *Arkheologicheskie vesti (Archaeological news)* 16, 72—94 (in Russian).
- Treister, M.Yu. 2010b. In: Gerasimova, M.M., Malashev, V.Yu., Moshkova, M.G. (eds.). *Arkheologiya i paleoantropologiya evraziyskikh stepey i sopredel'nykh territoriy (Archeology and Paleoanthropology of the Eurasian Steppes and neighboring Territories)*. Moscow: Taus, 355—377 (Materials and Studies on the Archaeology of Russia 13) (in Russian).
- Treister, M.Yu. 2010c. In *Drevnosti Bospora (Antiquities of the Bosporus)* 14, 484—561 (in Russian).
- Treister, M.Yu. 2011. In *Scripta antiqua* 1, 90—146 (in Russian).
- Treister, M.Yu. 2012. In: Treister, M.Yu., Yablonskiy, L.T. (eds.). *Vliyaniya akhemenidskoy kul'tury v Yuzhnom Priural'e (V—III vv. do n.e.) (The Influences of the Achaemenid Culture in the South Urals (5th—3rd Centuries BCE))*. Vol. 1. Moscow: Taus, 50—87 (in Russian).
- Treister, M.Yu. 2015. In: Treister, M.Yu. (ed.). *Zoloto Fanagorii (Gold of Phanagoria)*. Moscow: Institute of archaeology, Russian Academy of Sciences, 77—181 (Materials on Archaeology and History of Phanagoria 2) (in Russian).
- Treister, M.Yu. 2016. In: Luk'yashko, S.I. (ed.). *Antichnaya tsvilizatsiya i varvarskiy mir Ponto-Kaspiyskogo regiona. Materialy Vserossiyskoy nauchnoy konferentsii s mezhdunarodnym uchastiem, posvyashchennoy 70-letnemu yubileyu B.A. Raeva. Kagal'nik, 20—21 oktyabrya 2016 g. (Ancient Civilization and the Barbarian World of the Ponto-Caspian Region. Materials of the All-Russian scientific Conference with international Participation dedicated to the 70th Anniversary of B.A. Raev. Kagalnik, October 20—21, 2016)*. Rostov-on-Don: South Scientific Center of the Russian Academy of Sciences, 215—225 (in Russian).
- Treister, M.Yu. 2018a. In *Stratum plus* (4), 153—200 (in Russian).
- Treister, M.Yu. 2018b. In *Materialy po arkheologii i istorii antichnogo i srednevekovogo Prichernomor'ya (Materials in Archaeology and History of Ancient and Medieval Black Sea Region)* 10, 118—210. DOI: 10.24411/2219-8857-2018-00004 (in Russian).
- Treister, M.Yu. 2019. In *Problemy istorii, filologii, kul'tury (Problems of History, Philology and Culture)* (4), 180—238 (in Russian).
- Treister, M.Yu. 2020. In *Vestnik drevney istorii (Journal of Ancient History)* (2), 377—409 (in Russian).
- Treister, M.Yu. 2021a. In: Khrapunov, I.N. (ed.). *Krym v sarmatskuyu epokhu (II v. do n.e. — IV v. n.e.) (The Crimea in the Sarmatian Period (2nd Century BCE — 4th Century CE))*. Iss. VII. Simferopol: OOO "Firma Salta Ltd.", 157—194 (in Russian).
- Treister, M.Yu. 2021b. In *Drevnosti Bospora (Antiquities of the Bosporus)* 26, 381—410 (in Russian).
- Treister, M.Yu. 2021c. In *Vestnik drevney istorii (Bulletin of Ancient History)* (2), 340—393 (in Russian).
- Treister, M.Yu. 2021d. In *Scripta antiqua* 10, 73—116 (in Russian).

- Treister, M.Yu. 2022. In *Materialy po arkheologii i istorii antichnogo i srednevekovogo Prichernomor'ya (Proceedings in Archaeology and History of Ancient and Medieval Black Sea Region)* S1, 50—109. DOI: 10.53737/2713-2021.2022.30.80.003 (in Russian).
- Treister, M.Yu., Shemakhanskaya, M.S., 2012. In: Treister, M.Yu., Yablonskiy, L.T. (eds.). *Vliyaniya akhemenidskoy kul'tury v Yuzhnom Priural'e (V—III vv. do n.e.) (The Influences of the Achaemenid Culture in the South Urals (5th—3rd Centuries BC))*. Vol. 2. Moscow: Taus, 51—53 (in Russian).
- Troitskaya, T.N., Novikov, A.V. 2007. *Skifo-sibirskiy mir (The Scytho-Siberian World)*. Novosibirsk: "Geo" Academic Publ. (in Russian).
- Tuallagov, A.A. 2005. In *Vestnik Vladikavkazskogo nauchnogo tsentra (Journal of the Vladikavkaz Scientific Centre)* 5.3, 22—25 (in Russian).
- Tuallagov, A.A. 2013. In *Izvestiya Severo-Osetinskogo instituta gumanitarnykh i sotsial'nykh issledovaniy im. V.I. Abaeva (Reports of the North Ossetian Institute for Humanitarian and Social Research named after V.I. Abaev)* 9(48), 20—32 (in Russian).
- Tuallagov, A.A. 2014a. *Alany Pridar'yal'ya i zakavkazskie pokhody I—II vv. (Alans of the Daryal Region and Transcaucasian Campaigns of the 1st—2nd Centuries)*. Vladikavkaz: Publishing and printing center of the North Ossetian Institute for Humanitarian and Social Research of the Vladikavkaz Scientific Centre of the Russian Academy of Sciences and Republic North Ossetia-Alania (in Russian).
- Tuallagov, A.A. 2014b. In *Vestnik Severo-Osetinskogo gosudarstvennogo universiteta im. K.L. Khetagurova. Obshchestvennye nauki (Journal of the North Ossetian State University named after K.L. Khetagurov. Social Sciences)* 4, 150—154 (in Russian).
- Turbat et al. 2004: Turbat, Ts., Erdenebaatar, D., Khudyakov, Yu.S. 2004. In *Drevnosti Altaya (Antiquities of Altai)* 12, 84—92 (in Russian).
- von Gall, H. 1997. In *Vestnik drevney istorii (Journal of Ancient History)* (2), 174—197 (in Russian).
- Fonyakova, N.A. 2013a. In *Povozhskaya arkheologiya (Archaeology of Volga Region)* 1, 166—180 (in Russian).
- Fonyakova, N.A. 2013b. In *Filologiya i kul'tura (Philology and Culture)* 1 (31), 203—208 (in Russian).
- Khabdulina, M.K. 2007. In *Voprosy istorii i arkheologii Zapadnogo Kazakhstana (Issues of history and archeology of Western Kazakhstan)* 2, 181—194 (in Russian).
- Khazanov, A.M. 1971. *Ocherki voennogo dela sarmatov (Essays on the Military Practice of the Sarmatians)*. Moscow: Nauka (in Russian).
- Khachtryan, Zh. 2009. *Grobnitsa Sisiana (vtoraya polovina I v. do n.e.) (The Tomb of Sisian (second Half of the 1st Century BCE))*. Erevan: Gitutyun (Archaeological Monuments of Armenia 21) (in Russian).
- Khachtryan, Zh. 2013. In *Vestnik armenovedeniya / Journal of Armenian Studies* 1, 61—82 (in Armenian with summaries in Russian and English).
- Khodzhayov, T., Abdullaev, K. 2011. *Naselenie kushanskoy Baktirii: antropologiya, pis'mennye istochniki i izobrazitel'noe iskusstvo (The Population of the Kushan Bactria: Anthropology, Written Sources and Art)*. Saarbrücken: Lambert Academic Publ. (in Russian).
- Shalganova, T. 2008. In: *Problemi i izsledvaniya na trakiyskata kultura (Problems and Studies of the Thracian Culture)* III. Kazanlak: Irita, 124—137 (in Bulgarian).
- Shilov, V. P. 1959. In Krupnov, E.I. (ed.). *Drevnosti Nizhnego Povolzh'ia (Itogi rabot Stalingradskoy arkheologicheskoy ekspeditsii) (Antiquities of the Lower Volga Area (Results of Fieldworks of the Stalingrad Archaeological Expedition))* 1. Moscow: Academy of Sciences of the USSR, 323—523 (Materials and Studies in the Archaeology of the USSR 60 (in Russian)).
- Shulga, P.I. 2015. In: Tishkin, A.A. (ed.). *Arkheologiya Zapadnoy Sibiri i Altaya: opyt mezhdistsiplinarnykh issledovaniy. Sbornik statey, posvyashchennyy 70-letiyu professora Yu.F. Kiryushina (Archaeology of Western Siberia and Altai: an Attempt of interdisciplinary Research. Collection of Articles dedicated to the 70th Anniversary of Professor Yu.F. Kiryushin)*. Barnaul: Altai State University, 366—371 (in Russian).
- Shulga et al. 2016: Shulga, P.I., Myglan, V.S., Slyusarenko, I.Yu. 2016. In: Derevyanko, A.P., Molodin, V.I. (eds.). *Altay v krugu evraziyskikh drevnostey (Altai in the Circle of Eurasian Antiquities)*. Novosibirsk: Institute of Archaeology and Ethnography of the Siberian Department, Russian Academy of Sciences, 272—286 (in Russian).
- Yablonskiy, L.T. 1998. In *Arkheologicheskie pamyatniki Orenburzh'ya (Archaeological Monuments of the Orenburg Region)* 2, 97—119 (in Russian).
- Yablonskiy, L.T., Trunaeva, T.N., Davis-Kimball, J., Egorov, V.L. 1994. In: Yablonskiy, L.T. (ed.). *Kurgany levoberezhnogo Iлека (Burial Mounds of the Left-Bank Ilek)*. Iss. 2. Moscow: Institute of Archaeology, Russian Academy of Sciences, 4—57 (in Russian).
- Yablonskiy et al. 2011: Yablonskiy, L.T., Rukavishnikova, I.V., Shemakhanskaya, M.S. 2011. In *Vestnik drevney istorii (Journal of Ancient History)* (4), 219—250 (in Russian).

- Yatsenko, S.A. 2000. In *Vestnik drevney istorii (Journal of Ancient History)* (4), 86—104.
- Yatsenko, S.A. 2006. *Kostyum drevney Evrazii (The Costume of the ancient Eurasia)*. Moscow: Vostochnaya literature of the Russian Academy of Sciences (in Russian).
- Yatsenko, S.A. 2011. In *Batyr (Batyr)* 2 (3), 27—38 (in Russian).
- Abdullaev, K.A. 1995. Armour of Ancient Bactria. In: *In the Land of the Gryphons*, 163—180.
- Abdullaev, K.A. 2007. Nomad Migration in Central Asia. In: Cribb, J., Herrmann, G. (eds.). *After Alexander: Central Asia before Islam*. Oxford, New York: Oxford University Press; British Academy, 73—98 (Proceedings of the British Academy 133).
- Abdullaev, K.A. 2008. Bactrian Gold Buckle with the Contest Between a Hero and a Centaur (Herakles and Nessos?). *Parthica* 10, 135—149.
- Akkermans, M.M.G., Wiggemann, F.A.M. 2015. West of Aššur: The Life and Times of the Middle Assyrian *Dunnu* at Tell Sabi Abyad. In: Düring, B.S. (ed.). *Understanding Hegemonic Practices of the Early Assyrian Empire. Essays Dedicated to Frans Wiggemann*. Leiden: Peeters Publishers, 89—124.
- Akurgal, E. 1961. *Die Kunst der Hethiter*. München: Hirmer.
- Albenda, P. 2008. Assyrian Royal Hunts: Antlered and Horned Animals from Distant Lands. *Bulletin of the American School of Oriental Research* 349, 61—78.
- Alexandrescu, P. 1999. *L'aigle et le dauphin. Etudes d'archéologie pontique*. Bucharest; Paris: Editura enciclopedică.
- Alexandropoulou, A. 2004. Η κεραμική της Γνάθια και της «Δυτικής Κλιτύος»: Μια συγκριτική προσέγγιση. In: *ΣΤ' Επιστημονική Συνάντηση*, 667—672.
- Anderson, E.B. 2016. *Cataphracts: Knights of the Ancient Eastern Empires*. Barnsley: Pen & Sword Books Limited.
- Andreae, B. 2009. Die Skylla im Beinrelief von Dedoplis Gora und die Zeitgebundenheit von Betrachtungsweisen. In: Einicke, R., Lehmann, S., Löhr, H., Mehnert, G., Mehnert, A., Slawisch, A. (Hrsg.). *Zurück zum Gegenstand. Festschrift für Andreas E. Furtwängler*. Bd. I. Langenweißbach: Beier & Beran, 69—80 (Schriften des Zentrums für Archäologie und Kulturgeschichte des Schwarzmeerraums 16).
- Andronicos, M. 1984. *Vergina: The Royal Tombs*. Athens: Ekdotike Athenon.
- Antikemuseum Berlin 1988. Heilmeyer, W.-D. (Hrsg.). *Antikemuseum Berlin. Die ausgestellten Werke*. Berlin: Staatliche Museen Preußischer Kulturbesitz.
- arachne.dainst.org: 1: Szene 1: Sz.Nr. 13 Töten der Stymphalischen Vögel. Mosaik mit den Taten des Herakles. Available at: <https://arachne.dainst.org/entity/1251290> (accessed 11.01.2023).
- arachne.dainst.org: 2: Bronzebasis mit den Taten des Herakles. Galleria di Capodimonte, Neapel. Available at: <https://arachne.dainst.org/entity/1082856> (accessed 11.01.2023).
- Azzaroli, A. 1985. *An Early History of Horsemanship*. Leiden: E.J. Brill.
- Bald Romano, I. 1994. A Hellenistic Deposit from Corinth. Evidence for Interim Period Activity (146—44 B.C.). *Hesperia* 63.1, 57—104.
- Banghard, K., Gorecki, J. 2004. Bronzener Doppelhenkelkrug aus Dettenheim-Liedolsheim (Lkr. Karlsruhe). Ein Beitrag zum spätrepublikanischen Metallgeschirr. *Saalburg-Jahrbuch* 54, 119—150.
- Barringer, J.M. 2002. *The Hunt in Ancient Greece*. Baltimore; London: The Johns Hopkins University Press.
- Başaran et al. 2011: Başaran, C., Kocak, E., Ertuğ Ergurer, H., Kasapoğlu, H. 2011. Parion Nekropolu'nde Bulunan Bronz Amphoranın Konservasyonu ve Restorasyonu. *27. Arkeometri sonuçları toplantısı*, 55—72.
- Başaran et al. 2019: Başaran, C., Keleş, V., Çelikbaş, E. 2019. *Parion bronz Aphora-Situlasi*. Istanbul: Arkeoloji ve Sanat.
- Bayer-Niemeier, E. 1983. *Fischerbilder in der hellenistischen Plastik*. Bonn: R. Habelt.
- Belaňová, P. 2016. Ancient Adornments of Central Asia Influenced by the Greek Jewellery of the Classical and Hellenistic Period. *Studia Hercynia* XX.1, 111—126.
- Belousov, A.V., Treister, M. 2020. Inscribed ceremonial dagger from princely Sarmatian burial near the village of Kosika in the Lower Volga Region. *ACSS* 26.1, 172—206.
- Bernard, P. 1987. Les nomades conquérants de l'empire gréco-bactrien. Réflexions sur leur identité ethnique et culturelle. *CRAI*, 758—768.
- Bernard, P. 2012. Ai Khanum: A Greek Colony in Post-Alexandrian Central Asia, or How to be Greek in an Oriental Milieu. In: *Afghanistan: Forging Civilizations*, 42—53.
- Bernard, P., Boppearachchi, O. 2002. Deux bracelets grecs avec inscriptions grecques trouvés dans l'Asie centrale hellénisée. *Journal des savants*, 237—278.
- Bernard, P., Inagaki, H. 2000. Un torque achéménide avec une inscription grecque au Musée Miho (Japan). *CRAI*, 1371—1437.
- Bernard, P., Inagaki, H. 2002. Un torque achéménide avec une inscription grecque au Musée Miho (Japan). In: *Cat. Miho 2002*, 207—210.
- Bespaly, E.I. 1986. Barrows with Roman Imports excavated by the Expedition of the Azov Regional Museum in 1979—84. In: Raev, B.A. *Roman Imports in the Lower Don Basin*. Oxford: British Archaeological Reports, 75—78 (BAR Intern. ser. 278).

- Betts et al. 2017: Betts, A., Yagodin, V.N., Grenet, F., Kidd, F., Minardi, M., Bonnat, M., Khashimov, S. The Akchakhan-kala Wall Paintings: New Perspectives on Kingship and Religion in Ancient Chorasmia. *Journal of Inner Asia Art and Archaeology* 7, 125—165.
- Boardman, J. 1986. The Ketos in India. In: Kahil, L. (ed.). *Iconographie classique et identités regionales*. Athènes, Paris: École Française d'Athènes; Diffusion de Boccard, 447—453 (BCH Suppl. 14).
- Boardman, J. 2001. *Greek Gems and Finger Rings. Early Bronze Age to Late Classical*. London: Thames and Hudson.
- Boardman, J. 2003. Three Monsters at Tillya Tepe. *ACSS* 9.1—2, 133—146.
- Boardman, J. 2010. *The Relief Plaques of Eastern Eurasia and China. The 'Ordos Bronzes', Peter the Great's Treasure, and their kin*. Oxford: Archaeopress (Beazley Archive Occasional Paper).
- Boardman, J. 2012. Tillya Tepe: Echoes of Greece and China. In: *Afghanistan: Forging Civilizations*, 102—111.
- Boardman, J. 2015. *The Greeks in Asia*. London: Thames and Hudson.
- Bohn, R. 1885. *Das Heiligtum der Athena Polias Nikephoros*. Berlin: W. Spemann. (Altertümer von Pergamon II).
- Bolla, M. 1994. *Vasellame romano in bronzo nelle Civiche raccolte archeologiche di Milano*. Milano: The Pool s.r.l. (RASMI Suppl. 11).
- Bopéarachchi, O. 1991. *Monnaies gréco-bactriennes et indo-grecques*. Paris: Bibliothèque Nationale.
- Bopéarachchi, O., Sachs, C. 2001. Armures et armes des Indo-Scythes d'après leurs émissions monétaires et les données archéologiques. *Topoi* 11.1, 321—355.
- Bottez, V. 2010. Kebriones and Odysseus on a Graffito discovered at Histria (Constanța County, Romania). In: Angelescu, M. V., Achim, I., Băltăc, A., Rusu-Bolindet, V., Bottez, V. (eds.). *Antiquitas istro-pontica: Mélanges d'archéologie et d'histoire ancienne offerts à Alexandru Suceveanu*. Cluj-Napoca: Mega, 43—49.
- Boucher, S. 1970. *Bronzes grecs, hellénistiques et étrusques. Collection des Musées de Lyon*. Lyon: En dépôt aux Éditions de Boccard.
- Braund, D. 1994. An Inscribed Bowl from the Volga Region: King Artheouazes and Ampsalakos. *Zeitschrift für Papyrologie und Epigraphik* 102, 310—312.
- Brentjes, B. 1993. Waffen der Steppenvölker. — I. Dolch und Schwert im Steppenraum vom 2. Jahrtausend v. Chr. bis in die alttürkische Zeit. *Archäologische Mitteilungen aus Iran* 26, 5—45.
- Bricault, L. 2020. *Isis Pelagia: Images, Names and Cults of a Goddess of the Seas* (Religions in the Graeco-Roman World 190). Leiden; Boston: E.J. Brill.
- Brinkmann, V., Koch-Brinkmann, U. 2001. Polychromy on Greek Sculpture. The Archer on the West Pediment of the Aphaia Temple, Aegina (English/Chinese). In: Wu Yongqi, Zhang Tinghao, Petzet, M., Emmerling, E., Blänsdorf, C. (eds.). *The Polychromy of Antique Sculpture and the Terracotta Army of the First Chinese Emperor*. München: Bayerisches Landesamt für Denkmalpflege, 101—102, 141 (Arbeitshefte des Bayerischen Landesamtes für Denkmalpflege 111).
- Brosseder, U. 2011. Belt Plaques as an Indicator of East-West Relations in the Eurasian Steppe at the Turn of the Millennia. In: Brosseder, U., Miller, B.K. (eds.). *Xiongnu Archaeology. Multidisciplinary Perspectives of the First Steppe Empire in Inner Asia*. Bonn: Vor- und Frühgeschichtliche Archäologie; Rheinische Friedrich-Wilhelms-Universität Bonn, 349—424 (BCAA 5).
- Brosseder, U. 2013. Austausch und Kommunikation durch die eurasischen Steppen in den Jahrhunderten um Christi Geburt. In: *Kat. Bonn 2013*, 89—101.
- Bruneau, P. 1972. *Les mosaïques*. Paris: De Boccard (Exploration archéologique de Délos XXIX).
- Byvanck-Quarles van Ufford, L. 1970. Les bols hellénistiques en verre doré. *Bulletin antieke beschaving* 45, 129—141.
- Callaghan, P.J. 1996. An Antiochene Bowl in Cambridge. *The Annual of the British School at Athens* 91, 369—375.
- Carter, M.L. 2015. *Arts of the Hellenized East, Precious Metalwork and Gems of the Pre-Islamic Era*. London: Thames and Hudson.
- Casabonne, O., Gabrielli, M. 2006. Brèves remarques sur un torque achéménide au musée Miho (Japan). *Colloquium Anatolicum* V, 85—90.
- Cat. Baltimore 1979: *Jewelry. Ancient to Modern. A Studio Book*. New York; Baltimore: New York: Viking Press, in cooperation with Walters Art Gallery.
- Cat. Glasgow 1996: *Treasures of the Warrior Tombs*. 1996. Glasgow: Glasgow Museums.
- Cat. London 2005: Curtis, J., Tallis, N. (eds.). 2005. *Forgotten Empire. The World of Ancient Persia*. London: British Museum Press.
- Cat. London 2012: Curtis, J.E., Tallis, N. (eds.). 2012. *The Horse from Arabia to Ascot*. London: British Museum Press.
- Cat. London 2017: Simpson, St.J., Pankova, S. (eds.). 2017. *The BP exhibition. Scythians. Warriors of Ancient Siberia*. London: Thames and Hudson.
- Cat. Malibu 2007: Trofimova, A.A. (ed.). 2007. *Greeks on the Black Sea: Ancient Art from the Hermitage*. Los Angeles: J. Paul Getty Museum.
- Cat. Malibu 2022: Spier, J., Potts, T.F., Cole, S.E. (eds.). 2022. *Ancient Iran and the Classical World*. Los Angeles: J. Paul Getty Museum.
- Cat. Miho 2002: *Treasures of Ancient Bactria. Miho Museum*. 2002. Shigaraki: Miho Museum.

- Cat. Milan 1984: de Juliis, E.M. (ed.). *Gli ori di Taranto in età ellenistica*. 1984. Milan: Mondadori Ed. Arte.
- Cat. New York 2000a: Aruz, J., Farkas, A., Alekseev, A., Korolkova, E. (eds.). 2000. *The Golden Deer of Eurasia*. New York: The Metropolitan Museum of Art.
- Cat. New York 2000b: Milleker, E.J. (ed.). *The Year One. Art of the Ancient World. East and West*. 2000. New York: The Metropolitan Museum of Art.
- Cat. New York 2004: Watt, J.C.Y. *China: Dawn of a Golden Age, 200—750 AD. The Metropolitan Museum of Art*. 2004. New York, New Haven, London: Metropolitan Museum of Art; Yale University Press.
- Cat. Oxford 2011: *Heracles to Alexander the Great. Treasures from the Royal Capital of Macedon, a Hellenic Kingdom in the Age of Democracy*. 2011. Oxford: Ashmolean Museum.
- Cat. Paris 1961: *Sept mille ans d'art en Iran*. 1961. Paris: Presses artistiques.
- Cat. Paris 2001: Schiltz, V. (ed.). *L'or des Amazones*. 2001. Paris: Editions Findakly; Paris musées.
- Cat. Rome 2005: Anisimova, L., Bonora, G.L., Franchi, C., Karavaeva, L., Plakhov, V.V. (eds.). 2005. *I Tesori della steppa di Astrakhan*. Milan: Mondadori Electa.
- Cat. Saint Louis 1998: Marazov, I. (ed.). 1998. *Ancient Gold: The Wealth of the Thracians. Treasures from the Republic of Bulgaria*. New York: Harry N. Abrams.
- Cat. Tokyo 1991a: *The Treasures of Nomadic Tribes in South Russia*. 1991. Tokyo: Ancient Orient Museum.
- Cat. Tokyo 1991b: Pugachenkova, G.A., Rtveladze, E.V., Kato, K. (eds.). 1991. *Antiquities of Southern Uzbekistan*. Soka: University Press.
- Cat. Toledo 1977: Oliver, A.Jr. *Silver for the Gods. 800 Years of Greek and Roman Silver*. 1977. Toledo: Museum of Art.
- Cat. Trieste 2001: Popescu, A., Alekseev, A., Piotrovskij, J. (eds.). 2001. *Siberia. Gli uomini dei fiumi ghiacciati*. Milan: Electa.
- Cat. Trieste 2002: Giunlia-Mair, A., Rubinich, M. (eds.). 2002. *Le arti di Efesto. Capolavori in metallo dalla Magna Grecia*. Trieste: Silvana.
- Cat. Venice 1993: Litvinskij, B.A. (ed.). 1993. *Oxus. Tesori dell'Asia Centrale*. Rome: Edizioni de Luca.
- Chandra, R.G. 1979. *Indo-Greek Jewellery*. New Delhi: Abhinav Publications.
- Christopoulos, L. 2012. *Hellenes and Romans in Ancient China*. Philadelphia: Department of East Asian Languages and Civilizations University of Pennsylvania (Sino-Platonic Papers 230).
- classics.uc.edu: 1: Greek, Roman and Byzantine Pottery at Ilion (Troia): Sebastian Heath and Billur Tekkök, Editors. Hellenistic Moldmade Bowls. Available at: <http://classics.uc.edu/troy/grbpottery/html/hellmoldmade-bowls.html> (accessed 11.01.2023).
- Cohen, A. 2010. *Art in the Era of Alexander the Great: Paradigms of Manhood and Their Cultural Traditions*. Cambridge: Cambridge University Press.
- Colledge, M.A.R. 1977. *Parthian Art*. Ithaca, London: Elek.
- Collins Reilly, L. 1993. The Hunting Frieze from Vergina. *Journal of Hellenic Studies* 113, 160—162.
- Collon, D. 1995. *British Museum. Ancient Near Eastern Art*. London: British Museum Press.
- Collon, D. 2008. Nimrud Treasures: Panel Discussion. In: Curtis, J.E., McCall, H., Collon, D., al-Gailani Werr, L. (eds.). *New Light on Nimrud. Proceedings of the Nimrud Conference, 11th — 13th March 2002*. London: British Institute for the Study of Iraq, in association with the British Museum, 105—118.
- Coloru, O. 2018. On a Pair of Inscribed Bowls from the Hellenistic East. *Zeitschrift für Papyrologie und Epigraphik* 207, 101—104.
- Comparetti, M. 2011. The State of Research on Sasanian Painting. *e-Sasanika* 8, 1—50.
- Crowley, J.L. 1977. *The Aegean and the East. An Investigation into the Exchange of Artistic Motifs — between the Aegean, Egypt, and the Near East in the Bronze Age*. Diss. University of Tasmania. Hobart: University of Tasmania.
- Curtis, V.S. 1998. The Parthian Costume and Headdress. In: *Das Partherreich*, 61—73.
- Curtis, V.S. 2001. Parthian Belts and Belt Plaques. *IrAnt* XXXVI, 299—327.
- Dahmen, K. 2012. Alexander und das Diadem. Die archäologische und numismatische Perspektive. In: *Das Diadem der hellenistischen Herrscher*, 281—292.
- Damerji, M.S. 1999. Gräber assyrischer Königinnen aus Nimrud. *JbRGZM* 45, 1—84.
- Davis-Kimball, J., Yablonsky, L.T. 1996. Excavation of Kurgans in the Southern Orenburg District, Russia. Questions concerning the Northern Silk Route. *SRAA* 4, 1—16.
- Dimitrova, V. 2022. Net Pattern Silver Bowl from Zareva Mogila near the Village of Yasenovo, Kazanlak Region. *Natsionalen Istoricheski muzey — Softiya. Izvestiya (National Historical Museum — Sofia. News)* XXXIV, 85—95.
- Dörner, F.K., Goell, Th. 1963. *Arsameia am Nymphaios*. Berlin: Gebr. Mann (Istanbuler Forschungen 23).
- Driehaus et al. 2010: Driehaus, J., Raub, C., Bakker, L., Radnoti-Alföldi, M. 2010. Die Panzer von Augsburg und Vize. Eine Untersuchung zur Metalltechnologie im 1. Jahrhundert n. Chr. *Bericht der Römisch-Germanischen Kommission* 91 (2012), 339—407.
- Dumke, G.R. 2012. Diadem = Königsherrschaft? Der Fall des Diodotos I. von Baktrien. In: *Das Diadem der hellenistischen Herrscher*, 385—393.
- Dunbabin, K. 1999. *Mosaics of the Greek and Roman world*. Cambridge; New York: Cambridge University Press.

- Dvornitchenko, V.V., Fedorov-Davydov, G.A. 1994. Trésors des tombes de l'aristocratie sarmate au nord de la Caspienne. *Les dossiers d'archéologie* 194, 66—75.
- Edwards, C.M. 1981. Corinth 1980: Molded Relief Bowls. *Hesperia* 50.2, 189—210.
- Edwards, C.M. 1986. Corinthian Moldmade Bowls: The 1926 Reservoir. *Hesperia* 55.4, 389—419.
- Edwards, G.R. 1975. *Corinthian Hellenistic Pottery*. Princeton: American School of Classical Studies at Athens (Corinth VIII.3).
- Eggers, H.J. 1951. *Der römische Import im freien Germanien*. Hamburg: Hamburgisches Museum für Völkerkunde und Vorgeschichte (Atlas der Urgeschichte, 1).
- Ellerbrock, U., Winkelmann, S. 2012. *Die Parther: die vergessene Großmacht*. Darmstadt: von Zabern; Wissenschaftliche Buchgesellschaft.
- Ersoy, A. 2013. Smyrna/ İzmir kazilari kalip yapimi kaseleri ve kabartmali kaplar. *TÜBA-KED* 11, 31—50.
- Fabricius, J. 1999. *Die hellenistischen Totenmahlreliefs. Grabrepräsentation und Wertvorstellung in ostgriechischen Städten*. München: F. Pfeil.
- Falk, H. 2014. Libation trays from Gandhara. *Bulletin of the Asia Institute* 24, 89—113.
- Farrokh et al. 2016: Farrokh, K., Karamian, G., Delfan, M., Astaraki F. 2016. Preliminary reports of the late Parthian or early Sassanian relief at Panj-e Ali, the Parthian relief at Andika and examinations of late Parthian swords and daggers. *Historia i Świat* 5, 31—55.
- Farrokh, K., Karamian, G. 2018. Weapons in the Tombs of Parthian Era Women in Northern Iran. A Preliminary Report. *Fezana Journal* 32.3, 18—21.
- Fedorov-Davydov, G.A. 2001. *The Silk Road and the Cities of the Golden Horde*. Berkeley: Zinat Press.
- Fenn, N. 2014. The Hellenistic Moldmade Bowl Production at Priene — A Case Study Concerning the Reception of Ephesian Examples. In: *Pottery, Peoples and Places*, 141—155.
- Fleischer, R. 1983. *Der Klagefrauensarkofag aus Sidon*. Tübingen: Wasmuth (Istanbuler Forschungen 34).
- Fornasier, J. 2001. *Jagddarstellungen des 6.—4. Jhs. v. Chr. Eine ikonographische und ikonologische Analyse* (Eikon 5). Münster.
- Francfort, H.P. 1979. *Les palettes du Gandhāra*. Paris: Diff. de Boccard (MDAFA XXIII).
- Francfort, H.P. 1984. *Le sanctuaire du temple à niche indentées; les trouvaille*. Paris: Diff. de Boccard (Fouilles d' Ai Khanoum III.2; MDAFA XXVII. 2).
- Francfort, H.P. 2011. Tillya Tépa (Afghanistan) la sépulture d'un roi anonyme de la Bactriane du Ier siècle P.C., *Topoi* 17/1, 277—347.
- Francfort, H.P. 2014. Les nomades installés dans la bactriane (IIe s. av. J.-c.—Ier s. ap. J.-C.): Nouvelles découvertes. *CRAI* IV (2013—2014), 1543—1576.
- Fröhlich, C. 2005. La représentation du roi cavalier sur les monnaies indo-scythes et indo-parthes: une approche numismatique. *Revue numismatique*, 6e série, 161, 59—78.
- Furtwängler, A. 1906. *Aegina das Heiligtum der Aphaia, unter Mitwirkung von Ernst R. Fiechter und Hermann Thiersch*. Munich: Verlag der K.B. Akademie der Wissenschaften.
- Gagoshidze, I. 2008. Bone Objects. In: *Iberia and Rome*, 87—115.
- Gaibov, V., Košelenko, G.A. 2008. A Horseman charging a Foot-Soldier: A new Subject in Parthian Glyptic Art. *Parthica* 10, 99—107.
- Garrison, M.B. 2010. Archers at Persepolis: The Emergence of the Royal Ideology at the Heart of the Empire. In: *Curtis J., Simpson St.J. (eds.). The World of Achaemenid Persia: History, Art and Society in Iran and the Ancient Near East. Proceedings of a Conference at the British Museum. 29th September — 1st October 2005*. London: I.B. Tauris, 337—359.
- Ghirshman, R. 1962. *Iran. Parther und Sasaniden*. München: Beck.
- Godard, A. 1962. *L'art de l'Iran*. Paris: Arthaud.
- Godard, A. 1965. *The Art of Iran*. New York, Washington: George Allen & Unwin Ltd.
- Goldman, B. 1999. Pictorial graffiti of Dura-Europos, *Parthica* 1, 19—106.
- Goldman, B., Little, A.M.G. 1980. The Beginning of Sasanian Painting and Dura-Europos. *Iran* 15, 283—298.
- Grač, N. 1987. Ein neu entdecktes Fresko aus hellenistischer Zeit in Nymphaion bei Kertsch. In: Galanina, L.K., Franke, H. (Hrsg.). *Skythika. Vorträge zur Entstehung des skytho-iranischen Tierstils und zu Denkmälern des Bosporanischen Reichs anlässlich einer Ausstellung der Leningrader Ermitage in München 1984*. München: Verlag der Bayerischen Akademie der Wissenschaften; In Kommission bei der C.H. Beck'schen Verlagsbuchhandlung, 7—95 (Bayerische Akademie der Wissenschaften, Philosophisch-Historische Klasse, Abhandlungen, Neue Folge 98).
- Grenet, F. 2012. The Nomadic Element in the Kushan Empire (1st—3rd Century AD). *Journal of Central Eurasian Studies* 3, 1—22.
- Gruber, M., Il'yasov, J., Kaniuth, K. 2012. A Decorated Ivory Belt from Tilla Bulak, Southern Uzbekistan. *ACSS* 18, 339—375.

- Guerra et al. 2009: Guerra, M.F., Demortier, G., Vitobello, M.L., Bobomulloev, S., Bagault, D., Borel, T., Mirsaidov, I. Analytical Study of the Manufacturing Techniques of Kushan Gold Jewellery (National Museum of Antiquities of Tajikistan). *Archeosciences. Revue d'archeometrie* 33, 177—185.
- Güterbock, H.G. 1956. The Sphinx Gate of Hüyük, near Alaca. *Anatolian Studies* 6, 54—56.
- Güterbock, H.G. 1989. Hittite Kursa “Hunting Bag”. In: Leonard, Jr.A., Williams, B.B. (eds.). *Essays in Ancient Civilization Presented to Helene A. Kantor*. Chicago: The Oriental Institute, 113—124 (Studies in Ancient Oriental Civilization 47).
- Guillaume, O. 1985. Contribution à l'étude d'un artisanat bactrien pré-hellénistique. In: Asimov, M.S., Iskandarov, B.I., Munchaev, R.M., Masson, V.M., Negmatov, N.N., Ranov, V.A. (eds.). *Actes du colloque franco-sovietique “L'archeologie de la Bactriane ancienne”, Dushanbe, (U.R.S.S.), 27 octobre — 3 novembre 1982*. Paris: CNRS, 257—267.
- Guillaume, O., Rougeulle, A. 1987. *Fouilles d’Ai Khanoum*. T. VII. *Les petit objets*. Paris: Boccard (MDAFA 31).
- Gunter, A., Jett, P. 1992. *Ancient Iranian Metalwork in the Arthur M. Sackler Gallery and the Freer Gallery of Art*. Washington: Arthur M. Sackler Gallery Freer Gallery of Art, Smithsonian Institution.
- Haake, M. 2012. Diadem und *basileus*. Überlegungen zu einer Insignie und einem Titel in hellenistischer Zeit. In: *Das Diadem der hellenistischen Herrscher*, 293—313.
- Haake, M. 2014. Das Diadem — königliches Symbol in hellenistischer Zeit. In: Ehling, K., Weber, G. (Hrsg.). *Hellenistische Königreiche*. Darmstadt: von Zabern, 24—28.
- Haerincq, E. 1983. *La céramique en Iran pendant la période parthe (ca. 250 av. J.C. à 225 après J.C.): typologie, chronologie et distribution*. Gent: Iranica antiqua (IrAnt Suppl. II).
- Haerincq, E., Overlaet, B. 1998. *Chamachzi Mumah: an Iron Age III graveyard*. Leuven: Peeters (Acta Iranica 35).
- Hannestad, L. 2013. A Comparative Study of the Cultural Dynamics in Two Cities of the Eastern Seleucid Kingdom: Uruk and Ai Khanoum. In: *Zwischen Ost und West*, 99—113.
- Harper, P.O. 2008. Image and Identity: Art of Early Sasanian Dynasty. In: Curtis, V.S., Stewart, S. (eds.). *The Sasanian Era*. Vol. III. *The Idea of Iran*. London: I.B. Tauris in association with The London Middle East Institute at SOAS and The British Museum, 71—87.
- Herles, M. 2012. Zur Darstellung der Wildschweinjagd im Alten Orient. In: Baker, H., Kaniuth, K., Otto, A. (Hrsg.). *Stories of Long Ago. Festschrift für Michael D. Roaf*. Münster: Ugarit Verlag, 219—240 (Alter Orient und Altes Testament 397).
- Herrmann, G. 1989. Parthian and Sasanian Saddlery. New Light from the Roman West. In: De Meyer, L., Haerincq, E. (eds.). *Archaeologia Iranica et Orientalis. Miscellanea in honorem Louis Vanden Berghe*. Vol. II. Gent: Peeters, 757—809.
- Herzfeld, E.B. 1928. The Hoard of the Karen Pahlavs. *Burlington Magazine* 53, 21—27.
- Himmelfmann, N. 1980. *Über Hirten-Genre in der antiken Kunst*. Opladen: Westdeutscher Verlag.
- Höckmann, O. 1999. Naval and other graffiti from Nymphaion. *ACSS* 5.4, 303—356.
- Höckmann, O. 2010. Zur antiken Schifffahrt im Schwarzen Meer. *Kölner Jahrbuch* 43, 345—369.
- Honeychurch, W. 2013. The Nomad as State Builder: Historical Theory and Material Evidence from Mongolia. *Journal of World Prehistory* 26.4, 283—321.
- Hull, D.B. 1964. *Hounds and Hunting in Ancient Greece*. Chicago: University of Chicago Press.
- Hussein, M.M., Suleiman, A. 2000. *Nimrud. The City of Golden Treasure*. Baghdad: Al-Huriyah Printing House.
- Ilyasov, J. 2003. Covered Tail and “Flying” Tassels. *IrAnt* XXXVIII, 259—325.
- Ilyasov, J.Ya., Rusanov, D.V. 1998. A Study on the Bone Plates from Orlat. *SRAA* 5, 107—159.
- Invernizzi, A. 1989. The investiture of Nemesis-Allat in Hatra. *Mesopotamia* 24, 129—176.
- Invernizzi, A. 1999. *Sculture di metallo da Nisa. Cultura greca e cultura iranica in Partia*. Louvain-la-Neuve: Peeters (Acta Iranica XXXI).
- iranicaonline.org: 1: HUNTING IN IRAN i. In the pre-Islamic Period. Available at: <http://www.iranicaonline.org/articles/hunting-in-iran> (accessed 11.01.2023).
- Jäger, U. 2009. Some Remarks on Horses on the Ancient Silk Roads Depicted on Monuments of Art between Gandhara and the Tarim Basin. In: Fragner, B.G., Kauz, R., Ptak, R., Schottenhammer, A. (Hrsg.). *Pferde in Asien. Geschichte, Handel und Kultur*. Wien: Verlag der Österreichischen Akademie der Wissenschaften, 75—82 (Veröffentlichungen zur Iranistik, 46).
- Jaeggi, O. 1999. *Der Hellenismus auf der Iberischen Halbinsel*. Mainz: von Zabern (Iberia Archaeologica I).
- James, S. 2004. *The Arms and Armour and other Military Equipment*. London: British Museum Press (The Excavations at Dura-Europos, Final Report VII).
- Kamenjarin, I. 2014. Hellenistic Moldmade Relief Pottery from Siculi (Resnik). *Vjesnik za arheologiju i historiju dalmatinsku* 107, 129—160.
- Kankeleit, A. 1999. *Représentations de pêcheurs sur des mosaïques en Grèce*. In: Ennaifer, M., Rebourg, A. (eds.). *La mosaïque gréco-romaine VII. Actes du VII Colloque international pour l'étude de la mosaïque antique et médiévale* (Tunis, 3.—8.10.1994). Tunis: Institut National du Patrimoine, 69—79.

- Kankeleit, A. 2003. Fisch und Fischer. Mosaikbilder in Griechenland. *Antike Welt* 34.3, 273—278.
- Karamian et al. 2018: Karamian, G., Farrokh, K., Kiapi, M.F., Lojandi, H.N. 2018. Graves, Crypts and Parthian Weapons excavated from the Gravesites of Vestemin. *Historia i Świat* 7, 35—70.
- Kat. Berlin 2011: Grüßinger, R., Kästner, V., Scholl, A. *Pergamon. Panorama der antiken Metropole. Begleitbuch zur Ausstellung*. Berlin: Imhof.
- Kat. Bochum 2004: Stöllner, T. (Hrsg.). 2004. *Persiens Antike Pracht. Bergbau — Handwerk — Archäologie. Katalog der Ausstellung des Deutschen Bergbau-Museums Bochum von 28. November 2004 bis 29. Mai 2005*. Bochum: Deutsches Bergbau-Museum.
- Kat. Bonn 2004: Echt, R. (Hrsg.). 2004. *Die Thraker. Das goldene Reich des Orpheus*. Mainz: von Zabern.
- Kat. Bonn 2006: Xi'an. *Kaiserliche Macht im Jenseits. Grabfunde und Tempelschätze aus Chinas alter Hauptstadt*. 2006. Mainz: von Zabern.
- Kat. Bonn 2008: *Gandhara. Das buddhistische Erbe Pakistans. Legenden, Klöster und Paradiese*. 2008. Bonn; Mainz: Kunst- und Ausstellungshalle der Bundesrepublik Deutschland; Philipp von Zabern.
- Kat. Bonn 2010: *Gerettete Schätze Afghanistan. Die Sammlung des Nationalmuseums in Kabul*. 2010. Bonn: Kunst- und Ausstellungshalle der Bundesrepublik Deutschland.
- Kat. Bonn 2013: LVR — Landesmuseum Bonn (Hrsg.). 2013. *Die Krim. Goldene Insel im Schwarzen Meer. Griechen — Skythen — Goten*. Bonn: Landesmuseum Bonn.
- Kat. Frankfurt 2003: Wamers, E., Stutzinger, D. (Hrsg.). 2003. *Steppengold. Grabschätze der Skythen und Sarmaten am unteren Don*. Frankfurt: Archäologisches Museum.
- Kat. Leoben 2009: Seipel, W. (Hrsg.). 2009. *Das Gold der Steppe. Fürstenschätze jenseits des Alexanderreichs*. Wien: Kunsthistorisches Museum.
- Kat. Mannheim 2007: Wieczorek, A., Lind, C. (Hrsg.). 2007. *Ursprünge der Seidenstraße*. Mannheim; Stuttgart: Theiss; Reiss-Engelhorn-Museen.
- Kat. Mannheim 2009: Hansen, S., Wieczorek, A., Tellenbach, M. (Hrsg.). 2009. *Alexander der Grosse und die Öffnung der Welt*. Regensburg: Reiss-Engelhorn-Museen; Schnell & Steiner.
- Kat. Wien 1996: Seipel, W. (Hrsg.). 1996. *Weihrauch und Seide: alte Kulturen an der Seidenstrasse. Kunsthistorisches Museum Wien, 21. Jänner bis 14. April 1996*. Wien, Milano: Kunsthistorisches Museum; Skira.
- Kat. Wien 1999: Seipel, W. (Hrsg.). 1999. *Schätze des Orients. Meisterwerke aus dem Miho Museum*. Wien; Milano: Kunsthistorisches Museum; Skira.
- Kat. Zürich 1989: Rickenbach, J. (Hrsg.). 1989. *Oxus. 2000 Jahre Kunst am Oxus-Fluss in Mittelasien. Neue Funde aus der Sowjetrepublik Tadschikistan*. Museum Rietberg Zürich. Zürich: Museum Rietberg.
- Khachatryan, J.D. 1989. Silver bowls and Basins of Armenia in the Late Hellenistic Period. *Iran* XXIV, 297—310.
- Khachatryan, Z. 2011. The Tomb of Sisian (Second Half of the 1st Century B.C.). *Parthica: incontri di culture nel mondo antico* 13, 9—86.
- Khrapunov, I. 2013. Die Nekropole von Neisatz. In: Kat. Bonn 2013, 340—351.
- Kidd, F. 2011. Complex Connections: Figurative Art from Akchakhan-Kala and the Problematic Question of Relations between Khorezm and Parthia. *Topoi* 17.1, 229—276.
- Kidd, F., Betts, A.V.G. 2010. Entre le fleuve et la steppe: Nouvelles perspectives sur le Khorezm ancient. *CRAI* II, 637—686.
- Knauß, F. 2008. The Skylla Relief. In: *Iberia and Rome*, 117—121.
- Kokkini, Ph. 2012. *Η απεικόνιση του καθημερινού βίου στα ψηφιδωτά δάπεδα του ελληνικού χώρου κατά τη ρωμαϊκή αυτοκρατορική περίοδο — La représentation de la vie quotidienne sur les mosaïques grecques de l'époque imperial*. Αθήνα: Εθνικού και Καποδιστριακού Πανεπιστημίου Αθηνών.
- Kokkini, Ph. 2016. Scènes de pêche sur les mosaïques de la péninsule balkanique: tradition romaine et iconographie paléochrétienne. In: Topalilov, I., Georgiev, B. (eds.). *Transition from Late Paganism to Early Christianity in the Architecture and Art in the Balkans*. Shumen: Shumen University Press, 89—124 (Studia academica Šumenensia 3).
- Koryakova, L. 2006. On the Northern Periphery of the Nomadic World: Research in the Trans-Ural Region. In: Aruz, J., Farkas, A., Valtz Fino, E. (eds.). *The Golden Deer of Eurasia. Perspectives on the Steppe Nomads of the Ancient World*. New York: The Metropolitan Museum of Art, 102—113.
- Koryakova, L., Epimakhov, A. 2007. *The Urals and Western Siberia in the Bronze and Iron Ages*. Cambridge: Cambridge University Press.
- Kradin, N.N. 2019. Social Complexity, Inner Asia, and Pastoral Nomadism. *Social Evolution & History* 18.2, 3—34.
- Künzl, E. 2002. Der römische Schuppenpanzer (lorica squamata): Importwaffe und Prunkgrabelement. In: Peška J., Tejral J. (Hrsg.). *Germanische Königsgrab von Mušov in Mähren*. Teil 1. Mainz: Verlag des Römisch-Germanischen Zentralmuseums, 127—140 (Monographien, Römisch-Germanisches Zentralmuseum Mainz 55).
- Künzl, S. 2002. *Ein Komplex von Formschüsseln für megarische Becher. Die "Mainzer Werkstatt"*. Mainz: Verlag des Römisch-Germanischen Zentralmuseums (Römisch-Germanisches Zentralmuseum Mainz, Kataloge Vor- und Frühgeschichtlicher Altertümer 32).

- Künzl, S. 2004. Eine kleinasiatische Werkstattgruppe von Formschüsseln zur Herstellung von Megarischen Bechern. In: *ΣΤ' Επιστημονική Συνάντηση*, 737—738.
- Küthmann, H. 1958. Beiträge zur hellenistisch-römischen Toreutik. I. *JbRGZM* 5, 94—127.
- Langner, M. 2001. *Antike Graffitizeichnungen. Motive, Gestaltung und Bedeutung*. Wiesbaden: Ludwig Reichert.
- Langridge-Noti, E. 2004. Hellenistic Pottery from Two Southern Euboian Excavations. In: *ΣΤ' Επιστημονική Συνάντηση*, 487—494.
- Lau, N. 2014. *Die Pferdegeschirre. Germanische Zaumzeuge und Sattelgeschirre als Zeugnisse kriegerischer Reiterei im mittel- und nordeuropäischen Barbaricum*. Schleswig: Verein zur Förderung des Archäologischen Landesmuseums e.V. (Das Thorsberger Moor 1).
- Laumonier, A. 1977. *La céramique hellénistique à reliefs. I. Ateliers "ioniens"*. Paris: De Boccard (Exploration archéologique de Délos XXXI).
- Lightfoot, C.S., Picón, C.A. 2015. A Fragment of a Mold-Pressed Glass Bowl in The Metropolitan Museum of Art. *Journal of Glass Studies* 57, 21—28.
- Lindström, G. 2016. Der Oxos-Tempel. Räumliche Aspekte und Kultkontinuität im Spiegel der Votivpraxis. In: Hansen, S., Neumann, D., Vachta, T. (Hrsg.). *Raum, Gabe und Erinnerung. Weihgaben und Heiligtümer in prähistorischen und antiken Gesellschaften*. Berlin: Edition Topoi, 281—310 (Berlin Studies of the Ancient World 38).
- Lindström, G. 2021. The Portrait of a Hellenistic Ruler and Other Bronze Sculptures from Kal-Chendar/Shami. Results of the 2015 and 2016 studies in the National Museum of Iran. *Journal of Iran National Museum* 2.1, Serial no. 2, 177—196.
- Little, A.M.G. 1933. IV. Pictures. I. The Sasanian Fresco. In: Baur, P.V.C., Rostovtzeff, M.I., Bellinger, A.R. (eds.). *The Excavations at Dura-Europos: Preliminary Report of the Fourth Season of Work, October 1930—March 1931*. New Haven; Conn.: Yale Univ. Press, 182—199.
- Litvinskij, B.A. 1984. *Eisenzeitliche Kurgane zwischen Pamir und Aral-See*. München: C.H. Beck (Materialien zur allgemeinen und vergleichenden Archäologie 22).
- Litvinsky, B.A. 2001. The Bactrian Ivory Plate with a Hunting Scene from the Temple of the Oxus. *SRAA* 7, 137—166.
- Litvinskij, B.A., Pičikian, I.R. 1995. River-Deities of Greece Salute the God of the River Oxus-Vakhsh Achelous and the Hippocampes. In: *In the Land of the Gryphons*, 129—149.
- Livshits, V.A. 2003. Three Silver Bowls from the Isakovka Burial-Ground No. 1 with Khwarezmian and Parthian Inscriptions. *ACSS* 9.1—2, 147—172.
- Loboda et al. 2002: Loboda, I.I., Puzdrovskij, A.E., Zajcev, Ju.P. 2002. Prunkbestattungen des 1.Jh. n.Chr. in der Nekropole Ust'-Al'ma auf der Krim. Die Ausgrabungen des Jahres 1996. *Eurasia Antiqua* 8, 295—346.
- Lo Muzio, C. 2011. Gandharan Toilet-trays: some reflections on chronology. *ACSS* 17, 331—340.
- Lukonin, V.G. 1967. *Persia II* (Archaeologia Mundi). Cleveland; New York: The World Pub. Co.
- Lund Hansen, U. 1987. *Römischer Import im Norden. Warenaustausch zwischen dem Römischen Reich und dem freien Germanien*. København: Det Kongelige Nordiske Oldskriftselskab (Nordiske Fortidsminder, B/10).
- Maenchen-Helfen, O. 1957. Crenelated Mane and Scabbard Slide. *Central Asiatic Journal* III. 2, 85—138.
- Mairs, R. 2014. Models, Moulds and Mass Production: The Mechanics of Stylistic Influence from the Mediterranean to Bactria. *Ancient West & East* 13, 175—195.
- Marazov, I. 2011. *Thrace and the Ancient World: Vassil Bojkov Collection*. Sofia: The Thrace Foundation.
- Marshak, B.I. 2002. Pre-Islamic Painting of the Iranian Peoples, and its Sources in the Sculpture and the Decorative Arts. In: Sims, E., Marshak, B.I., Gruber, E.J. *Peerless Images. Persian Painting and its Sources*. New Haven, London: Yale University Press, 7—19.
- Marshall, J. 1951. *Taxila*. Cambridge: Cambridge University Press.
- Martin, R.S. 2017a. *The Art of Contact: Comparative Approaches to Greek and Phoenician Art*. Philadelphia: University of Pennsylvania Press.
- Martin, R.S. 2017b. Craft Identity: Mosaics in the Hellenistic East. In: Seaman, K., Schultz, P. (eds.). *Artists and Artistic Production in Ancient Greece*. Cambridge: Cambridge University Press, 55—80.
- Masséglia, J. 2015. *Body Language in Hellenistic Art and Society*. Oxford: Oxford University Press.
- Masson, M.E., Pugachenkova, G.A. 1982. *The Parthian Rhytons of Nisa*. Firenze: Le Lettere.
- Mathiesen, H.E. 1992. *Sculpture in the Parthian Empire. A Study in Chronology*. Aarhus: Aarhus University Press.
- Mellink, M.J. 1970. Observations on the Sculptures of Alaca Hüyük. *Anadolu* 14, 15—27.
- Mellink, M.J. 1998. *Kızılbél: An Archaic Painted Tomb Chamber in Northern Lycia*. Philadelphia: University of Pennsylvania Museum of Archaeology and Anthropology.
- Meyers, P. 2015. Technical Examination of Silver Objects in this Catalogue. In: Carter 2015, 377—382.
- Minardi, M. 2016. The Hellenistic Chorasmian Ketos of Akch Khan-Kala. *IrAnt* 51, 165—200.
- Mitsopoulou-Leon, V. 1991. *Die Basilika am Staatsmarkt in Ephesos. Kleinfunde I: Keramik hellenistischer und römischer Zeit*. Wien: Schindler (Forschungen in Ephesos IX.2/2.1).
- Mode, M. 2013. Die Skulpturenfriese von Chalčajan. Neue Rekonstruktionsversuche zur Kunst der frühen Kuschan in Baktrien. In: *Zwischen Ost und West*, 205—220.

- Moorey, P.R. S. 1988. The Technique of Gold-figure Decoration on Achaemenid Silver Vessels and its Antecedents. *IrAnt* XXIII, 231—246.
- Mordvinceva, V.I. 2001. *Sarmatische Phaleren*. Rahden: Marie Leidorf (Archäologie in Eurasien 11).
- Mordvinceva, V.I., Redina, E.F. 2013. Der Depotfund von Veselaja Dolina. In: *Kat. Bonn* 2013, 394—401.
- Mordvintseva et al. 2012: Mordvintseva, V.I., Shevchenko, N.F., Zaitsev, Yu. P. 2012. Princely Burial of the Hellenistic Period in the Mezmay Burial-Ground. *ACSS* 18.2, 279—337.
- Murray, W.M. 2001. A Trireme Named Isis: The Sgraffito from Nymphaion. *International Journal of Nautical Archaeology* 30.2, 250—256.
- Muscarella, O.W. 2000. *The Lie became Great. The Forgery of Ancient Near Eastern Cultures*. Groningen: Styx Publications.
- Nasioula, M. 2022. Ἀμφιδάμαντα δὲ Τηλέμαχος. The Killing of the Suitors on Grammatika Vases. In: Rembart, L., Waldner, A. (eds.). *Manufacturers and Markets. The Contributions of Hellenistic Pottery to Economies Large and Small. Proceedings of the 4th Conference of IARPotHP, Athens, November 2019, 11th—14th*. Wien: Phoibos, 559—568 (International Association for Research on Pottery of the Hellenistic Period e. V. 4).
- Nehru, L. 2009. Die Skulpturen von Khalchajan. In: *Kat. Mannheim* 2009, 193—199.
- Nuber, H.-U. 1972. Kanne und Griffschale. *Bericht der Römisch-Germanischen Kommission* 53, 1—232.
- Oates, J., Oates, D. 2001. *Nimrud. An Assyrian Imperial City Revealed*. London: British School of Archaeology in Iraq.
- Olbrycht, M. 1998. Die Kultur der Steppengebiete und die Beziehungen zwischen Nomaden und der sesshaften Bevölkerung (der Arsakidische Iran und die Nomadenvölker). In: *Das Partherreich*, 11—43.
- Olbrycht, M. 2003. Parthia and Nomads of Central Asia. Elements of Steppe Origin in the Social and Military Developments of Arsacid Iran. *Orientalwissenschaftliche Hefte* 12, 69—109.
- Olbrycht, M. 2013. Die Geschichte der Seidenstraße in antiker Zeit. In: *Kat. Bonn* 2013, 67—87.
- Olbrycht, M. 2015. Arsacid Iran and the Nomads of Central Asia — Ways of Cultural Transfer. In: Bemann, J., Schmauder, M. (Hrsg.). *Complexity of Interaction along the Eurasian Steppe Zone in the First Millennium CE*. Bonn: Vor- und Frühgeschichtliche Archäologie, Rheinische Friedrich-Wilhelms-Universität Bonn, 333—390 (BCAA 7).
- Pappalardo, E. 2010. *Nisa partica. I rhyta ellenistici*. Firenze: Le Lettere (Monografie di Mesopotamia 12).
- Petrova, A. 2014. A Pontic Group of Hellenistic Moldmade Bowls. In: *Pottery, Peoples, and Places*, 215—231.
- Petrovsky, R., Stupperich, R. 2002. *Die "Trau-Kasserollen". Einige Bemerkungen zu den reliefverzierten Kasserollen E 151*. Möhnesee: Bibliopolis (Mentor. Studien zu Metallarbeiten und Toreutik der Antike 1).
- Pfrommer, M. 1993. *Metalwork from the Hellenized East. The J. Paul Getty Museum. Catalogue of the Collections*. Malibu: The J. Paul Getty Museum.
- Pharmakowsky, B. 1914. Archäologische Funde im Jahre 1913. Südrußland. *Archäologischer Anzeiger*, 205—292.
- Pilipko, V.N. 2000. On the Wall-Paintings from the Tower-Building of Old Nisa. *Parthica* 2, 69—86.
- Południkiewicz, A. 2011. "Megarian" Bowls from Tell Atrib. In: Meyza, H., Zych, I. (eds.). *Classica Orientalia. Essays Presented to Wiktor Andrzej Daszewski on his 75th Birthday*, Warsaw: PCMA UW, Wydawnictwo DiG, 425—445.
- Porada, E. 1967. Battlements in the Military Architecture and in the Symbolism of the Ancient Near East. In: Fraser, D., Hibbard H., Lewine, M.J. (eds.). *Essays Presented to Rudolf Wittkower on his Sixty-fifth Birthday*. Vol. 1. London: Phaidon, 1—12.
- Pougatchenkova, G. 1978. *Les trésors de Dalverzine-Tépé*. Leningrad: Aurore.
- Puppo, P. 2004. Attestazioni di ceramica megarese nell'alto Adriatico. In: *ΣΤ' Επιστημονική Συνάντηση*, 593—604.
- Puzdrowskij, A. 2013. Ust'-Al'ma: Die Siedlung und Nekropole. In *Kat. Bonn* 2013, 290—323.
- Raddatz, K. 1969. *Die Schatzfunde der iberischen Halbinsel vom Ende des dritten bis zur Mitte des ersten Jahrhunderts von Chr. Geb.* Berlin: De Gruyter (Madrider Forschungen 5).
- Raeder, J. 1983. *Priene. Funde aus einer griechischen Stadt*. Berlin: Mann (Bilderhefte der Staatlichen Museen Preußischer Kulturbesitz 45/46).
- Raev et al. 1991: Raev, B.A., Simonenko, A.V., Treister, M.Ju. 1991. Etrusco-Italic and Celtic Helmets in Eastern Europe. *JbRGZM* 38, 465—496.
- Rahbar et al. 2014: Rahbar, M., Alibaigi, S., Haerinck, E., Overlaet, B. 2014. In Search of the Laodike Temple at Laodikeia in Media / Nahavand, Iran. *IrAnt* XLIX, 301—329.
- Rogl, C. 2014. Moldmade Relief Bowls from Ephesos — The Current State of Research. In: *Pottery, Peoples and Places*, 113—139.
- Root, M.C. 1989. The Persian Archer at Persepolis: Aspects of Chronology, Style and Symbolism. *Revue des Études Anciennes* 91.1—2, 33—50.
- Rose, C.B. 2007. The Tombs of the Granicus River Valley. In: Delemen, I. (ed.). *The Achaemenid Impact on Local Populations and Cultures in Anatolia (Sixth — Fourth Centuries B.C.). Papers presented at the International Workshop, Istanbul 20—21 May 2005*. Istanbul: Turkish Institute of Archaeology, 247—264.
- Rosen Stone, E. 2008. Die Adaption westlicher Motive in der Kunst von Gandhara. In: *Kat. Bonn* 2008, 80—85.

- Rotroff, S.I. 1982a. *Hellenistic Pottery. Athenian and Imported Moldmade Bowls*. Princeton: American School of Classical Studies at Athens (The Athenian Agora XXII).
- Rotroff, S.I. 1982b. Silver, Glass, and Clay. Evidence for the Dating of Hellenistic Luxury Tableware. *Hesperia* 51, 329—337.
- Rotroff, S.I. 1997. *Hellenistic Pottery. Athenian and Imported Wheelmade Table Ware and Related Material*. Princeton: American School of Classical Studies at Athens (The Athenian Agora XXIX).
- Rotroff, S.I. 2013. A New Moldmade Bowl from Athens. *Studies in Ancient Art and Civilisation* 17, 151—162. DOI: <https://doi.org/10.12797/SAAC.17.2013.17.14>.
- Rotroff, S.I., Oliver, A.Jr. 2003. *The Hellenistic Pottery from Sardis: The Finds through 1994*. Cambridge, Mass.; London: Archaeological Exploration of Sardis; Distributed by Harvard University Press (Archaeological Exploration of Sardis, Monograph 12).
- Rtveladze, E.V. 2011. Parthians in the Oxus Valley. *Anabasis. Studia Classica et Orientalia* 2, 149—178.
- Rudenko, S.I. 1962. *Die Sibirische Sammlung Peters I*. Moskau; Leningrad: Verlag der Akademie der Wissenschaften der UdSSR (Sammlung archäologischer Quellen D3-9).
- Rudenko, S.I. 1969. *Die Kultur des Hsiungnu tend die Hügelgräber von Noin Ula* (Antiquitas, Reihe 3 (Serie in 4to): Abhandlungen zur Vor- und Frühgeschichte, zur klassischen und provinzial-römischen Archäologie und zur Geschichte des Altertums, Bd. 7.) Bonn: Rudolf Habelt Verlag GmbH.
- Russel, J.R. 1987. *Zoroastrianism in Armenia*. Cambridge, Mass.: Harvard University (Harvard Iranian Studies 9).
- Sachs, G. 2012. *Die Jagd im antiken Griechenland*. Hamburg: Verlag Dr. Kováč.
- Salomonson, J. W. 1979. Kleinasiatische Tonschalen mit Reliefverzierung. Bemerkungen zu einem Fragment der ‘Oinophorengattung’ in der Universitätsammlung in Utrecht. *BABesch* 54, 117—130.
- Salzmann, D. 2011. Hellenistische und frühkaiserzeitliche Mosaiken und Pavimente in Pergamon. In: *Kat. Berlin 2011*, 101—107.
- Salzmann, D. 2012. Anmerkungen zur Typologie des hellenistischen Königsdiadems und zu anderen herrscherlichen Kopfbinden. In: *Das Diadem der hellenistischen Herrscher*, 337—383.
- Sarianidi, V.I. 1985. *Baktrisches Gold*. Leningrad: Aurora-Kunstverlag.
- Schmid, S.G. 2004. Some Reflections on Recently Found Mouldmade and Relief Decorated Pottery from Eretria. In: *ΣΤ' Επιστημονική Συνάντηση*, 495—504.
- Schmidt et al. 1989: Schmidt, E.F., van Loon, M., Curvers, H.H. 1989. *The Holmes Expeditions to Luristan*. Chicago: The Oriental Institute of the University of Chicago (The University of Chicago Oriental Institute Publications 108).
- Schwarzmaier, A. 1997. *Griechische Klappspiegel. Untersuchungen zu Typologie und Stil*. Berlin: Mann (Mitteilungen des Deutschen Archäologischen Instituts, Athenische Abteilung Beiheft 18).
- Sevinç, N., Rose, C.B. 2001. A New Painted Graeco-Persian Sarcophagus from Çan. *Studia Troica* 11, 383—420.
- Seyer, M. 2007. *Der Herrscher als Jäger. Untersuchungen zur königlichen Jagd im persischen und makedonischen Reich vom 6. —4. Jahrhundert v.Chr. sowie unter den Diadochen Alexanders des Großen*. Wien: Phoibos (Wiener Forschungen zur Archäologie).
- Sezer, S.S. 2007. Başlangıcından Roma Dönemine Kadar Mozaikler Üzerinde Görülen Meander Motifleri. In: Can, B., Işıklı, M. (eds.). *Atatürk Üniversitesi 50. Kuruluş Yıldönümü Arkeoloji Bölümü armağanı: Doğudan Yükselen Işık Arkeoloji Yazıları*. Istanbul: Zero Production, 551—566.
- Shu Takahama 高濱, 秀 2012. 匈奴・サルマタイ時代のユーラシア草原西部の帯飾板について. [On the Belt Plaques of the Western Eurasian Steppes in the Xiongnu]. *金沢大学考古学紀要 = Archaeology Bulletin, Kanazawa University* 33, 23—34.
- Sideris, A. 2016. *Metal Vases & Utensils in the Vassil Bojkov Collection*. Vol. 1. Sofia: The Thrace Foundation.
- Siebert, G. 1978. *Recherches sur les ateliers de bols à reliefs du Péloponnèse à l'époque hellénistique*. Athènes; Paris: Ecole française d'Athènes; de Boccard (Bibliothèque des écoles françaises d'Athènes et de Rome 233).
- Simonenko, A.V. 2008. Römische Importe in sarmatischen Denkmälern des nördlichen Schwarzmeergebietes. In: Simonenko, A., Marčenko, I.I., Limberis, N.J. *Römische Importe in sarmatischen und maiotischen Gräbern*. Mainz: Zabern, 1—264 (Archäologie in Eurasien 25).
- Sîrbu, V., Ştefan, M. 2010. Images of Gendered Identities. North-Thracian Case 5th — 3rd Century BC. *Istros XVI*, 235—265.
- Skupniewicz, P. 2016. The Himyarite “knight” and Partho-Sasanian Art. *Historia i Świat* 5, 57—75.
- Skupniewicz, P., Lichota, M. 2017. Diadem on the Head from Khalchayan Battle Scene and Possible Reconstruction of the Composition. In: Maksymiuk, K., Karamian, G. (eds.). *Crowns, Hats, Turbans and Helmets. The Headgear in Iranian History. I: Pre-Islamic Period*. Siedlce, Tehran: Siedlce University of Natural Sciences and Humanities, 69—95.
- Sørensen, L.W. 2015. Here There be Monsters: Hybrids Painted on Cypriot Iron Age Pottery. In: Fejfer, J., Moltesen, M., Rathje, A. (eds.). *Tradition Transmission of Culture in the Ancient World*. Copenhagen: Museum Tusulanum Press, 427—450 (Acta Hyperborea 14).

- Spănu, D. 2002. Studien zum Silberschatzfund des 1. Jahrhunderts v. Chr. von Lupu, Rumänien. *Praehistorische Zeitschrift* 77/1, 84—136.
- Stafford, E. 2012. *Herakles*. London, New York: Routledge.
- Stefanelli, L.P.B. 1991. *L'argento dei Romani*. Roma: L'Erma di Bretschneider.
- Stone, S.C. 2015. *The Hellenistic and Roman Fine Pottery* (Morgantina Studies VI). Princeton: Princeton University Press.
- Strong, D.E. 1966. *Greek and Roman Gold and Silver Plate*. London: Methuen.
- Summerer, L. 2007. Picturing Persian Victory: The Painted Battle Scene on the Munich Wood. *ACSS* 13.1—2, 3—30.
- Summerer, L. 2010. Wall Painting. In: Summerer, L. (ed.). *Tatarlı — renklerin dönüşü = Tatarlı — The Return of Colours = Tatarlı — Rückkehr der Farben*. Istanbul: Yapı Kredi Yayınları, 120—185.
- Summerer, L., Lukpanova, Ya. 2020. The wooden comb of the 'golden lady': a new battle image from the Taksai-1 kurgan (western Kazakhstan). In: Pankova, S., Simpson, St.J. (eds.). *Masters of the steppe. The Impact of the Scythians and later Nomad Societies of Eurasia*. Oxford: Archaeopress, 588—604.
- Tanabe, K. 1983. Iconography of the Royal-hunt Bas-Reliefs at Taq-i Bustan. *Orient* 19, 103—116.
- Tanabe, K. 2002. Greek, Roman and Parthian Influences on the Pre-Kushana Gandharan "Toilet-Trays" and Forerunners of Buddhist Paradise (Pāramitā). *SRAA* 8, 73—100.
- Tavukçu, A.Y., Tavukçu, Z.A. 2012. Parion bronz amphorasi. *Güzel Sanatlar Enstitüsü Dergisi* 28, 55—73.
- Thompson, H., Thompson, D. 1987. *Two Centuries of Hellenistic Pottery and Terracottas*. Princeton: American School of Classical Studies at Athens.
- Tolstikov, V., Zhuravlev, D. 2004. Hellenistic Pottery from two Cisterns on the Acropolis of Panticapaeum. In: *ΣΤ' Επιστημονική Συνάντηση*, 269—276.
- Tonkova, E., Dimitrova, V. 2021. Hellenistic Net-Pattern Vessels from the Territory of Bulgaria. *Bulgarian e-Journal of Archaeology Supplements* VIII, 77—88.
- Treister, M. 1997. New Discoveries of Sarmatian Complexes of the 1st Century AD. A Survey of Publications in VDI. *ACSS* 4, 35—100.
- Treister, M. 1999. Some Classical Subjects on Sarmatian Phalerae (to the origin of phalerae). In: Tsetschladze, G.R. (ed.). *Ancient Greeks West and East*. Leiden: E.J. Brill, 567—605.
- Treister, M. 2001. *Hammering Techniques in Greek and Roman Jewellery and Toreutics*. Leiden; Köln; Boston: E.J. Brill (Colloquia Pontica 8).
- Treister, M. 2003. Further Thoughts about Parthian and Related Belt and Belt Plaques. *IrAnt* 38, 247—257.
- Treister, M.Y. 2004a. Cloisonné-and Champlevé-decoration in the Gold Work of the Late Hellenistic — Early Imperial Periods. *Acta Archaeologica* 75.2, 189—219.
- Treister, M. 2004b. Eastern Jewellery in Sarmatian Burials and Eastern Elements in the Jewellery Production of the North Pontic Area in the 1st Century AD. *IrAnt* 39, 297—321.
- Treister, M. 2004c. Gold Vessels, Perfume Flasks and Pyxides from Sarmatia. In: Tuplin, C. (ed.). *Pontus and the Outside World. Studies in Black Sea History, Historiography and Archaeology* Leiden, Boston, Köln: E.J. Brill, 131—193 (Colloquia Pontica 9).
- Treister, M. 2004d. Silver Vessels from the Khokhlach barrow. In: Muşeteanu, C. (ed.). *The Antique Bronzes: Typology, Chronology, Authenticity: The Acta of the XVIth International Congress on Antique Bronzes, Bucharest, 26—31 May, 2003*. Bucharest: Editura Cetatea de Scaun, 451—467.
- Treister, M. 2005. On a Vessel with Figured Friezes from a Private Collection, on Burials in Kosika and Once More on the "Ampsalakos School". *ACSS* 11.3—4, 199—255.
- Treister, M. 2012. Silver phalerae with a depiction of Bellerophon and the Chimaira from a Sarmatian burial in Volodarka (Western Kazakhstan). A reappraisal of the question of the so-called Graeco-Bactrian style in Hellenistic toreutics. *ACSS* 18.1, 51—109.
- Treister, M. 2013a. Gepaypyris II? Once More about a Silver Plate from Neapolis Skythike. *ACSS* 19.1, 33—83.
- Treister, M. 2013b. Edelmetallgefäße des achämenidischen Kreises aus dem südlichen Uralvorland. In: *Einflüsse der achämenidischen Kultur*. Bd. 1, 69—108.
- Treister, M. 2020. Parthian Imports in the Asian Sarmatia (2nd—1st Centuries BC). *ACSS* 26.2, 379—390.
- Treister, M. 2022. The Pectoral from Kosika and the Origin of the Scenes of Animal Combat in the Greco-Scythian goldwork. *ACSS* 28.1, 110—147.
- Treister, M., Chugaev, A. 2022. Sources of metal of silver objects from burials of nomads of Asian Sarmatia of the 2nd century BCE — 3rd century CE after the results of archaeological and Pb-Pb isotopic studies. *Materialy po arkheologii i istorii antichnogo i srednevekovogo Prichernomor'ya (Proceedings in Archaeology and History of Ancient and Medieval Black Sea Region)* 14, 85—139. DOI: 10.53737/2713-2021.2022.21.32.004.
- Treister, M., Šemachanskaja, M.S. 2013. A9. Grabkomplex mit Objekten des achämenidischen Kreises der Nekropole Novyj Kumak. In: *Einflüsse der achämenidischen Kultur*. Bd. 2, 51—53.

- Treister, M.Yu., Yatsenko, S.A. 1998. About the Centres of manufacture of Certain Series of Horse-Harness Roundels in 'Gold-Turquoise Animal Style' of the 1st—2nd Centuries AD. *SRAA* 5, 51—106.
- Vassileva, M. 2010. Achaemenid Interfaces: Thracian and Anatolian Representations of Elite Status. In: *Roma 2008 — International Congress of Classical Archaeology. Meetings between Cultures in the Ancient Mediterranean. Bollettino di Archeologia on line*. Available at: http://www.academia.edu/1304243/Achaemenid_Interfaces (accessed 11.01.2023).
- Vassileva, M. 2015. Persia. In: Valeva, J., Nankov, E., Graninger, D. (eds.). *A Companion to Ancient Thrace*. Chichester: Wiley-Blackwell, 320—336.
- Venco Ricciardi, R. 1996. Wall Paintings from Building A at Hatra. *IrAnt* XXXI, 147—165.
- Venco Ricciardi, R. 2005. Immagini graffite dall'edificio A di Hatra. *Parthica* 6, 203—225.
- Venedikov, I., Gerassimov, T. 1973. *Thrakische Kunst*. Wien; München: Schroll.
- Viennot, O. 1954. Typologie de makara et essai de chronologie. *Arts asiatiques* 1, 189—208.
- Vinogradov, Yu.G. 1999. Der Staatsbesuch der 'Isis' im Bosphorus. *ACSS* 5.4, 271—302.
- Vogelsang-Eastwood, G. 2000. The Clothing of the "Shami Prince". *Persica* XVI, 31—47.
- von Carnap-Bornheim, C. 2003. Zu 'magischen' Schwertperlen und propellerförmigen Seitenstangen in kaiserzeitlichen Moorfinden. In: von Carnap-Bornheim, C. (Hrsg.). *Kontakt — Kooperation — Konflikt. Germanen und Sarmaten zwischen dem 1. und dem 4. Jahrhundert nach Christus* [Kolloquium Marburg 1998]. Neumunster: Wachholtz, 371—382.
- von Gall, H. 1969/70. Beobachtungen zum arsakadischen Diadem und zur parthischen Bildkunst. *Istanbuler Mitteilungen* 19, 299—318.
- von Gall, H. 1990. *Das Reiterkampfbild in der iranischen und iranisch beeinflussten Kunst parthischer und sasanidischer Zeit*. Berlin: Gebr. Mann (Teheraner Forschungen VI).
- von Gall, H. 1997. Die Reiterkampfszene auf der Silbervase von Kosika. Ursprünge und Rezeption eines iranischen Motivs in Südrussland. *Archäologische Mitteilungen aus Iran und Turan* 29, 243—269.
- Wagner et al. 2009: Wagner, M., Bo, W., Tarasov, P., Westh-Hansen, S., Völling, E., Heller, J. 2009. The ornamental trousers from Sampula (Xinjiang, China): Their origins and biography. *Antiquity* 83 (322), 1065—1075.
- Waurick, G. 1979. Die Schutzwaffen im numidischen Grab von Es Soumâa. In: Horn, H.G., Rüger, Ch.B. (Hrsg.). *Die Numider. Reiter und Könige nördlich der Sahara*. Köln, Bonn: Rheinland Verlag; Habelt, 305—332.
- Webb, P.A. 1996. *Hellenistic Architectural Sculpture: Figural Motifs in Western Anatolia and the Aegean Islands*. Wisconsin: University of Wisconsin Press.
- Werner, J. 1954. Die Bronzekanne von Kelheim. *Bayerische Vorgeschichtsblätter* 20, 43—73.
- Werner, M.W. 1988. *Eisenzeitliche Trensen an der unteren und mittleren Donau*. München: C.H. Beck (Prähistorische Bronzefunde XVI.4).
- Wiegand, Th., Schrader, H. 1904. *Priene: Ergebnisse der Ausgrabungen und Untersuchungen in den Jahren 1895—1898*. Berlin: G. Reimer.
- Wijnhoven, M.A. 2009. Lorica Hamata Squamataque: A Study of Roman Hybrid Feathered Armour. *The Mail Research Society*. Vol. 2. No. 1, 3—65.
- Winkelmann, S. 2003. Eurasisches in Hatra? Ergebnisse und Probleme bei der Analyse partherzeitlicher Bildquellen. In: *Mitteilungen des SFB 586 «Differenz und Integration»* 4,1, 21—140.
- Winkelmann, S. 2006. Waffen und Waffenträger auf parthischen Münzen. *Parthica* 8, 131—152.
- Winkelmann, S. 2013. The weapons of Hatra as reflection of interregional contacts. In: Dirven, L. (ed.). *Hatra. Politics, Culture and Religion between Parthia and Rome*. Proceedings of the conference held at the University of Amsterdam. 18—20 December 2009. Stuttgart: F. Steiner, 235—249 (Oriens et Occidens 21).
- Wuilleumier, P. 1930. *Trésor de Tarente*. Paris: Librairie Ernest Leroux.
- Xiuqin Zhou 2009. *The Mausoleum of Emperor Tang Taizong*. Philadelphia: University of Pennsylvania (Sino-Platonic Papers 187).
- Yablonsky, L.T., Rukavishnikova, I.V., Shemakhanskaya, M.S. 2011. L'épée dorée de Filippovka. *Archeologia (Paris)* 494, 50—57.
- Yagodin et al. 2009: Yagodin, V.N., Betts, A.V.G., Kidd, F., Baker Brite, E., Khozhaniyazov, G., Amirov, S., Yagodin, V.V., Fray, G. Karakalpak-Australian Excavations in Ancient Chorasmia. An Interim Report on the Kazakly-yatkan Wall Paintings: the "Portrait" Gallery. *Journal of Inner Asian Art and Archaeology* 4, 7—41.
- Yatsenko, S.A. 2012. Yuezhi on Bactrian Embroidery from Textiles Found at Noyon uul, Mongolia. *The Silk Road* 10, 39—48.
- Zafeiropoulou, F.N. 2004. Άκραι Τριχωνίτιδας, πρόωμη ελληνιστική ταφή. In: *ΣΤ' Επιστημονική Συνάντηση*, 683—686.
- Zahn, R. 1921. *Die Sammlung der Galerie Bachstiz*. Berlin: A. Frisch.
- Zaytsev, Yu.P. 2004. The Ceramic Complex of Neapolis Scythian (Crimea, Northern Black Sea). In: *ΣΤ' Επιστημονική Συνάντηση*, 751—758.
- Ziomecki, J. 1975. *Les représentations d'artisans sur les vases attiques*. Wrocław: Polska Akademia Nauk.



Рис. 1. Места находок серебряных сосудов с гравированными изображениями и позолотой в пределах контуров изображений. 1 — Высочино-VII; 2 — Вербовский-II; 3 — Косика. Карта: М.Ю. Трейстер, 2023.

Fig. 1. The distribution map of the silver vessels with engraved images gilded in frames of their outlines. 1 — Vysochino-VII; 2 — Verbovskiy-II; 3 — Kosika. Map: M.Yu. Treister, 2023.

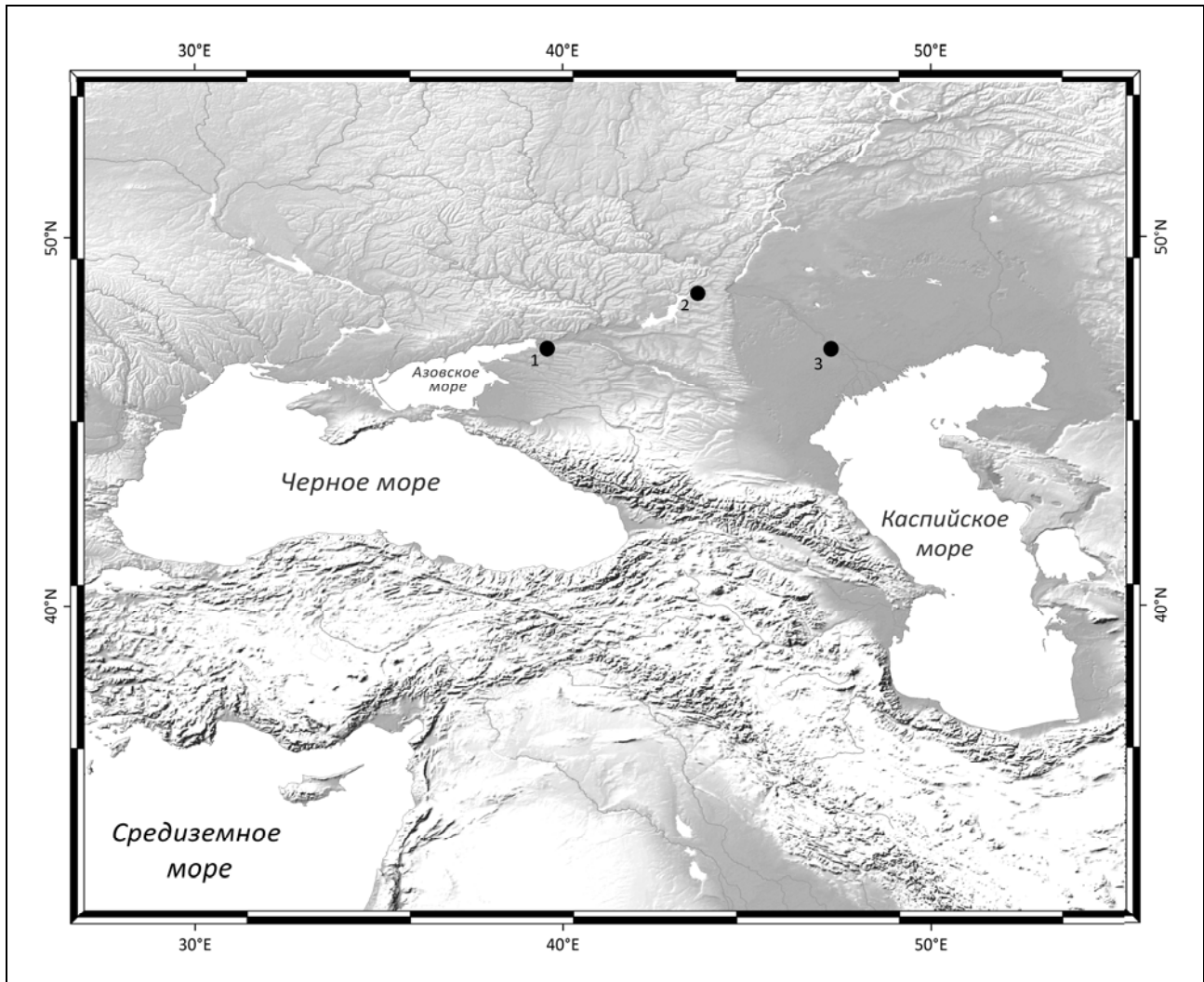

Рис. 2. Косика. Погребение № 1/1984. Серебряный с позолотой кубок с крышкой. Астрахань, АГОИАМЗ, инв. № 35560 (кубок); 35581/б (крышка). Рисунки Н.Е. Беспалой, 2015.

Fig. 2. Kosika. Burial no. 1/1984. Silver-gilt goblet with a lid. Astrakhan, Astrakhan State United Historical-Architectural Museum-Reserve, inv.-no. 35560 (goblet); 35581/b (lid). Drawings by N.E. Bepalaya, 2015.

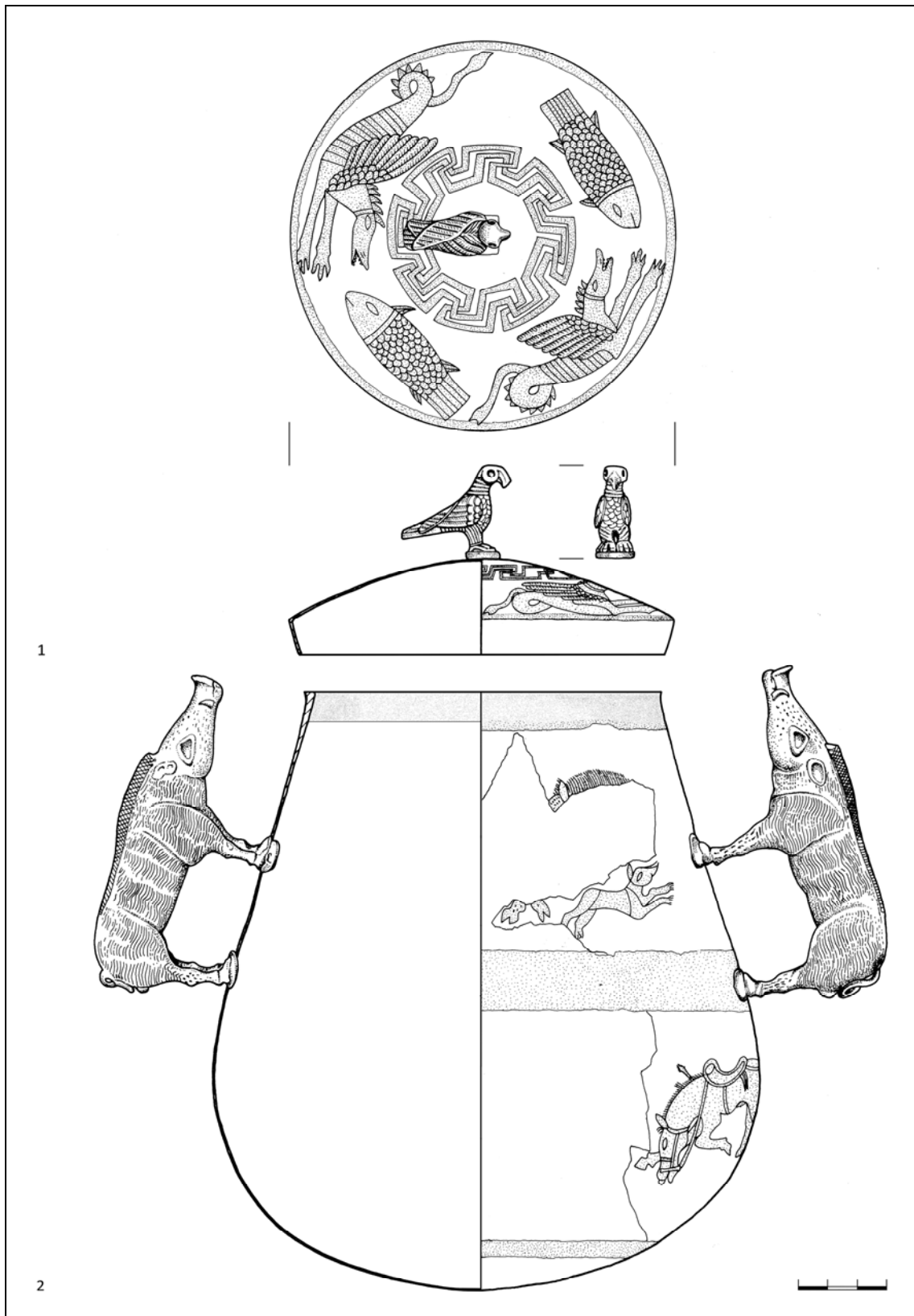

Рис. 3. Косика. Погребение № 1/1984. Серебряный с позолотой кубок. Общие виды. Астрахань, АГОИАМЗ, инв. № 35560. Фото М.Ю. Трейстера, 2015.

Fig. 3. Kosika. Burial no. 1/1984. Silver-gilt goblet. General views. Astrakhan, Astrakhan State United Historical-Architectural Museum-Reserve, inv.-no. 35560. Photos by M.Yu. Treister, 2015.



Рис. 4. Косика. Погребение № 1/1984. Серебряный с позолотой кубок. Ручки. Астрахань, АГОИАМЗ, инв. № 35560. Фото М.Ю. Трейстера, 2015.

Fig. 4. Kosika. Burial no. 1/1984. Silver-gilt goblet. Handles. Astrakhan, Astrakhan State United Historical-Architectural Museum-Reserve, inv.-no. 35560. Photos by M.Yu. Treister, 2015.



Рис. 5. Косика. Погребение № 1/1984. Серебряный с позолотой кубок. Фигурные фризы. Астрахань, АГОИАМЗ, инв. № 35560. Рисунки В.К. Гугуева, 1991.

Fig. 5. Kosika. Burial no. 1/1984. Silver-gilt goblet. Figural friezes. Astrakhan, Astrakhan State United Historical-Architectural Museum-Reserve, inv.-no. 35560. Drawings by V.K. Guguev, 1991.



Рис. 6. Косика. Погребение № 1/1984. Кубок. Фигурные фризсы. Астрахань, АГОИАМЗ, инв. № 35560. 1—2 — фото М.Ю. Трейстера, 2015; 3 — фото Музея.

Fig. 6. Kosika. Burial no. 1/1984. Silver-gilt goblet. Figural friezes. Astrakhan, Astrakhan State United Historical-Architectural Museum-Reserve, inv.-no. 35560. 1—2 — photos by M.Yu. Treister, 2015; 3 — photo, Museum.

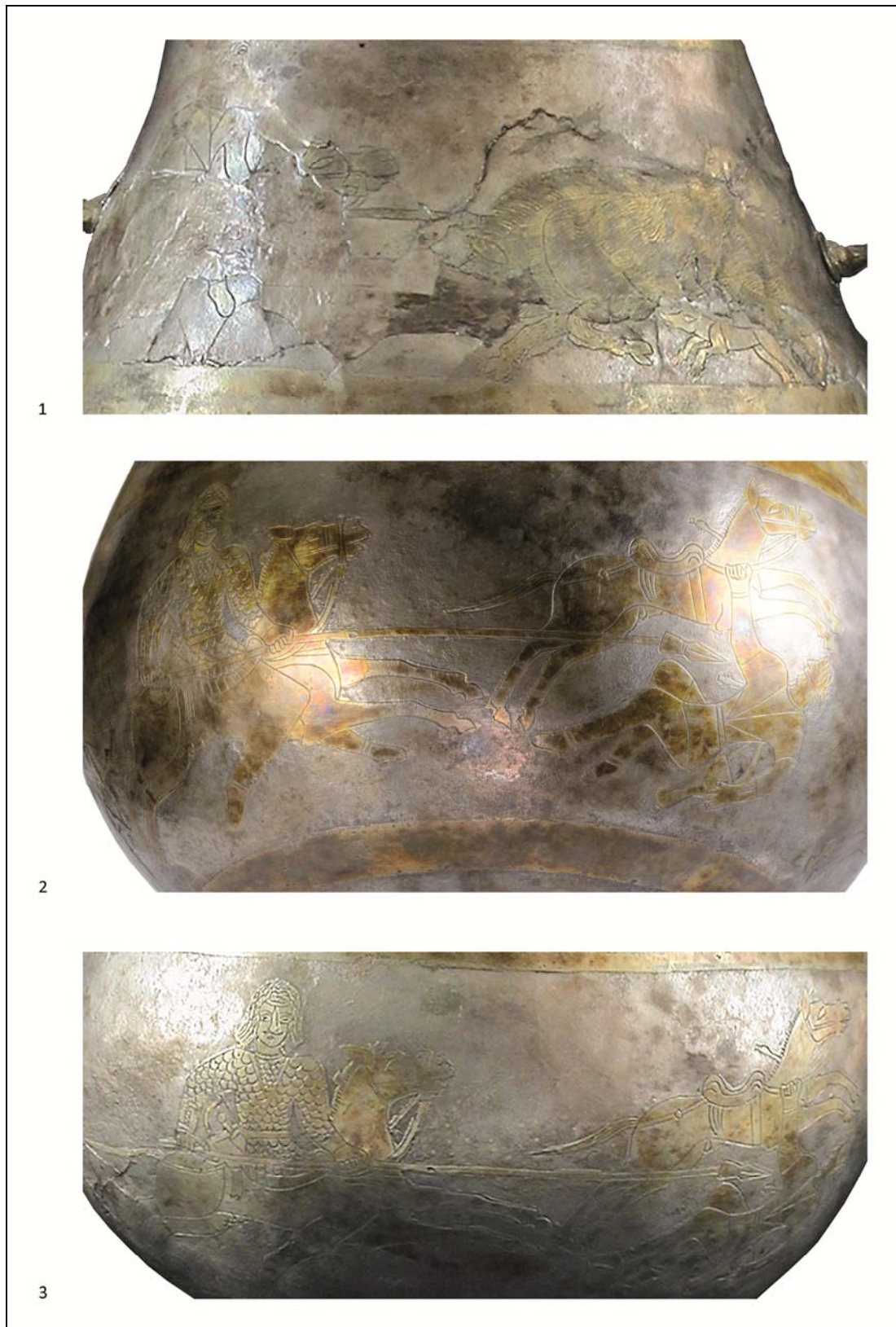

Рис. 7. Косика. Погребение № 1/1984. Серебряный с позолотой кубок. Фигурные фризы. Детали. Астрахань, АГОИАМЗ, инв. № 35560. Фото М.Ю. Трейстера, 2015.

Fig. 7. Kosika. Burial no. 1/1984. Silver-gilt goblet. Figural friezes. Details. Astrakhan, Astrakhan State United Historical-Architectural Museum-Reserve, inv.-no. 35560. Photos by M.Yu. Treister, 2015.

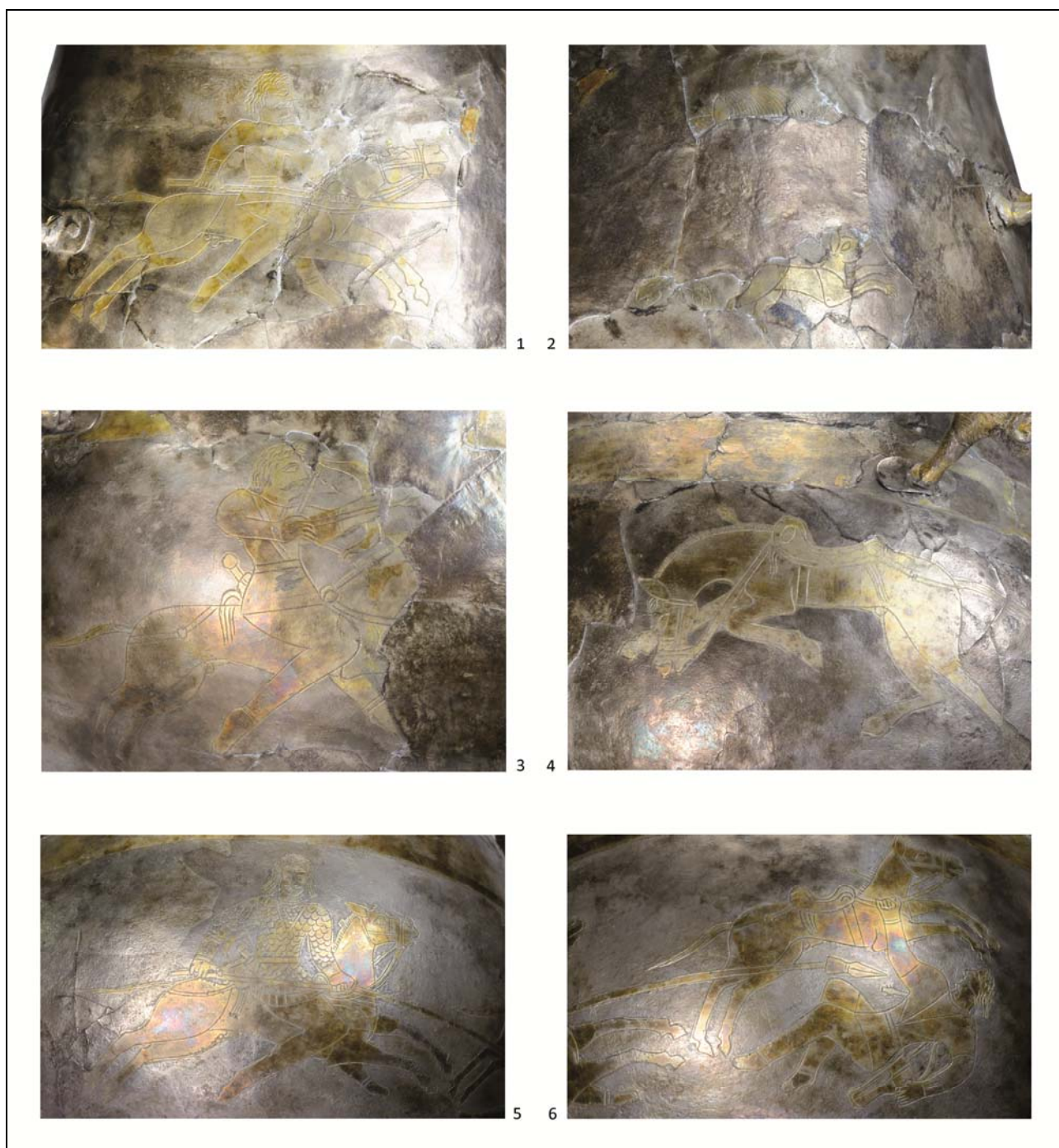

Рис. 8. Косика. Погребение № 1/1984. Серебряная с позолотой крышка кубка. Общие виды и деталь. Астрахань, АГОИАМЗ, инв. № 35581/б. Фото М.Ю. Трейстера, 2015.

Fig. 8. Kosika. Burial no. 1/1984. Silver-gilt lid of the goblet. General views and detail. Astrakhan, Astrakhan State United Historical-Architectural Museum-Reserve, inv.-no. 35581/b. Photos by M.Yu. Treister, 2015.

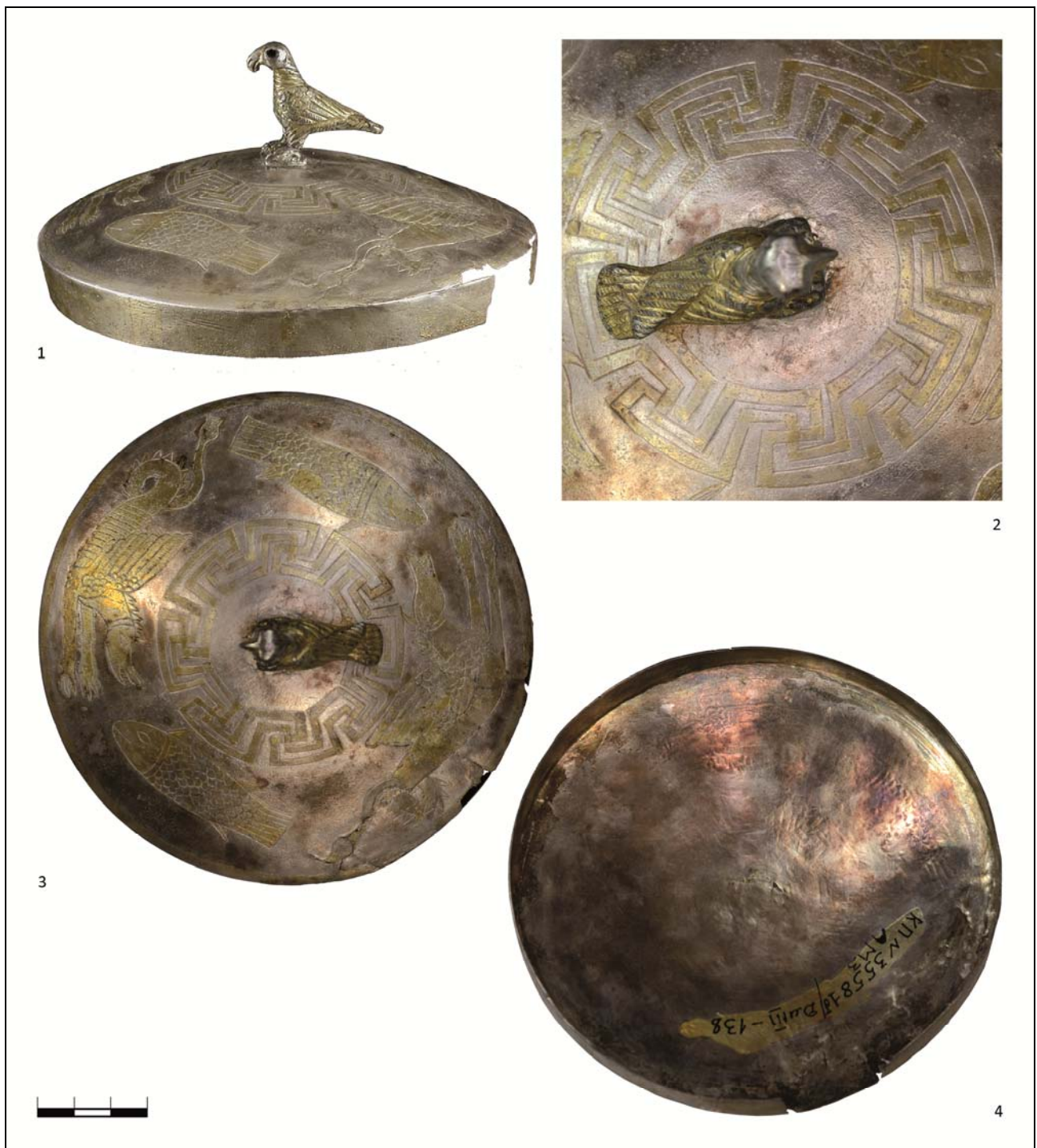

Рис. 9. Косика. Погребение № 1/1984. Серебряная с позолотой крышка кубка. Фигурка хищной птицы. Общие виды. Астрахань, АГОИАМЗ, инв. № 35581/б. Фото М.Ю. Трейстера, 2015.

Fig. 9. Kosika. Burial no. 1/1984. Silver-gilt lid of the goblet. Figure of a bird of prey. General views. Astrakhan, Astrakhan State United Historical-Architectural Museum-Reserve, inv.-no. 35581/b. Photos by M.Yu. Treister, 2015.



Рис. 10. Косика. Погребение № 1/1984. Серебряная с позолотой крышка кубка. Фигурный фриз. Детали. Астрахань, АГОИАМЗ, инв. № 35581/б. Фото М.Ю. Трейстера, 2015.

Fig. 10. Kosika. Burial no. 1/1984. Silver-gilt lid of the goblet. Figural frieze. Details. Astrakhan, Astrakhan State United Historical-Architectural Museum-Reserve, inv.-no. 35581/b. Photos by M.Yu. Treister, 2015.

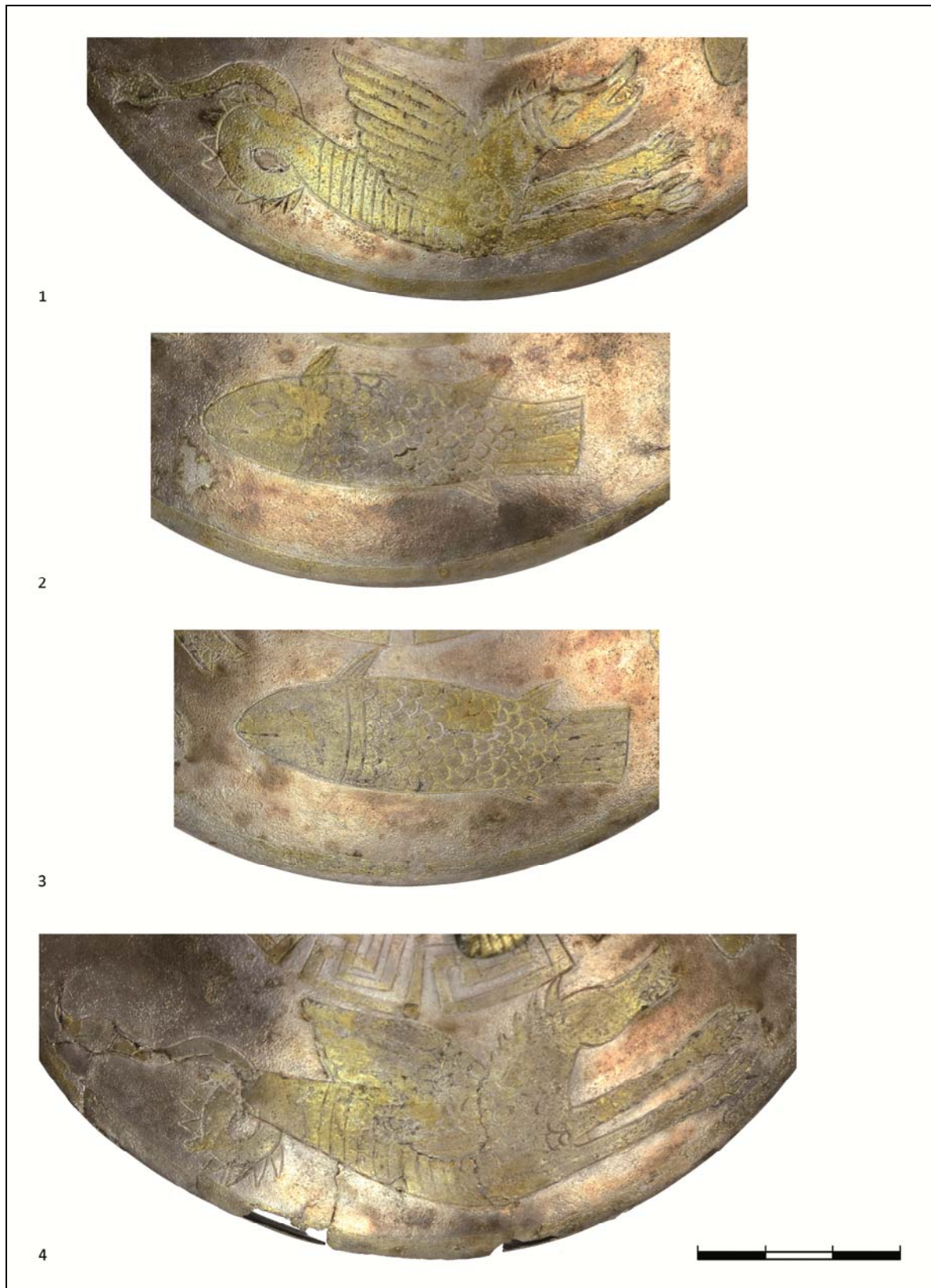

Рис. 11. Косика. Погребение № 1/1984. Серебряный с позолотой таз. Общие виды и деталь. Астрахань, АГОИАМЗ, инв. № 40898. Рисунки Н.Е. Беспалой, 2015.

Fig. 11. Kosika. Burial no. 1/1984. Silver-gilt basin. General views and detail. Astrakhan, Astrakhan State United Historical-Architectural Museum-Reserve, inv.-no. 40898. Drawings by N.E. Bepalaya, 2015.

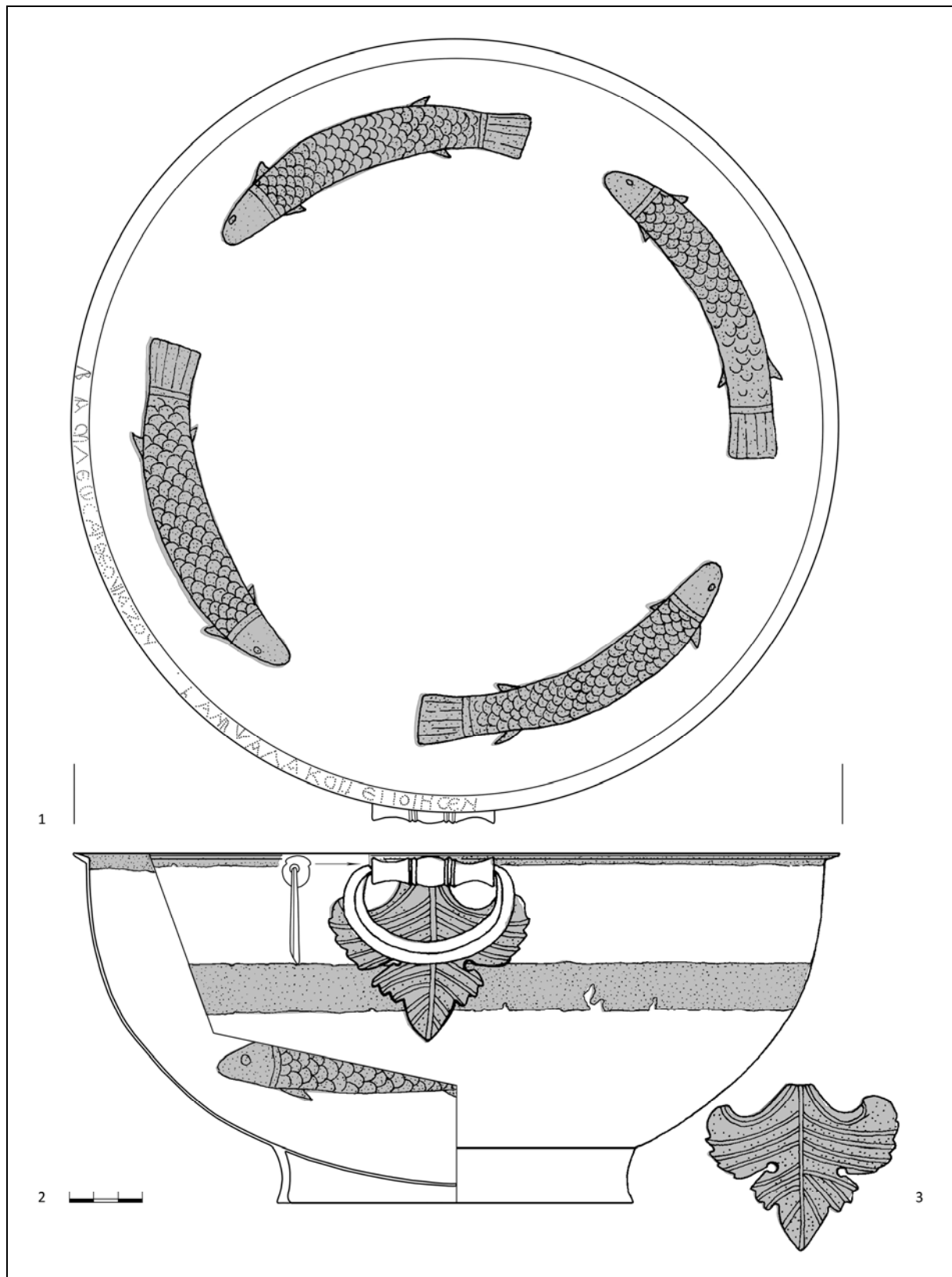

Рис. 12. Косика. Погребение № 1/1984. Серебряный с позолотой таз. Общие виды и детали. Астрахань, АГОИАМЗ, инв. № 40898. Фото М.Ю. Трейстера, 2015.

Fig. 12. Kosika. Burial no. 1/1984. Silver-gilt basin. General views and details. Astrakhan, Astrakhan State United Historical-Architectural Museum-Reserve, inv.-no. 40898. Photos by M.Yu. Treister, 2015.



Рис. 13. Косика. Погребение № 1/1984. Серебряный с позолотой таз. Фигурный фриз. Детали. Астрахань, АГОИАМЗ, инв. № 40898. Фото М.Ю. Трейстера, 2015.

Fig. 13. Kosika. Burial no. 1/1984. Silver-gilt basin. Figural frieze. Details. Astrakhan, Astrakhan State United Historical-Architectural Museum-Reserve, inv.-no. 40898. Photos by M.Yu. Treister, 2015.

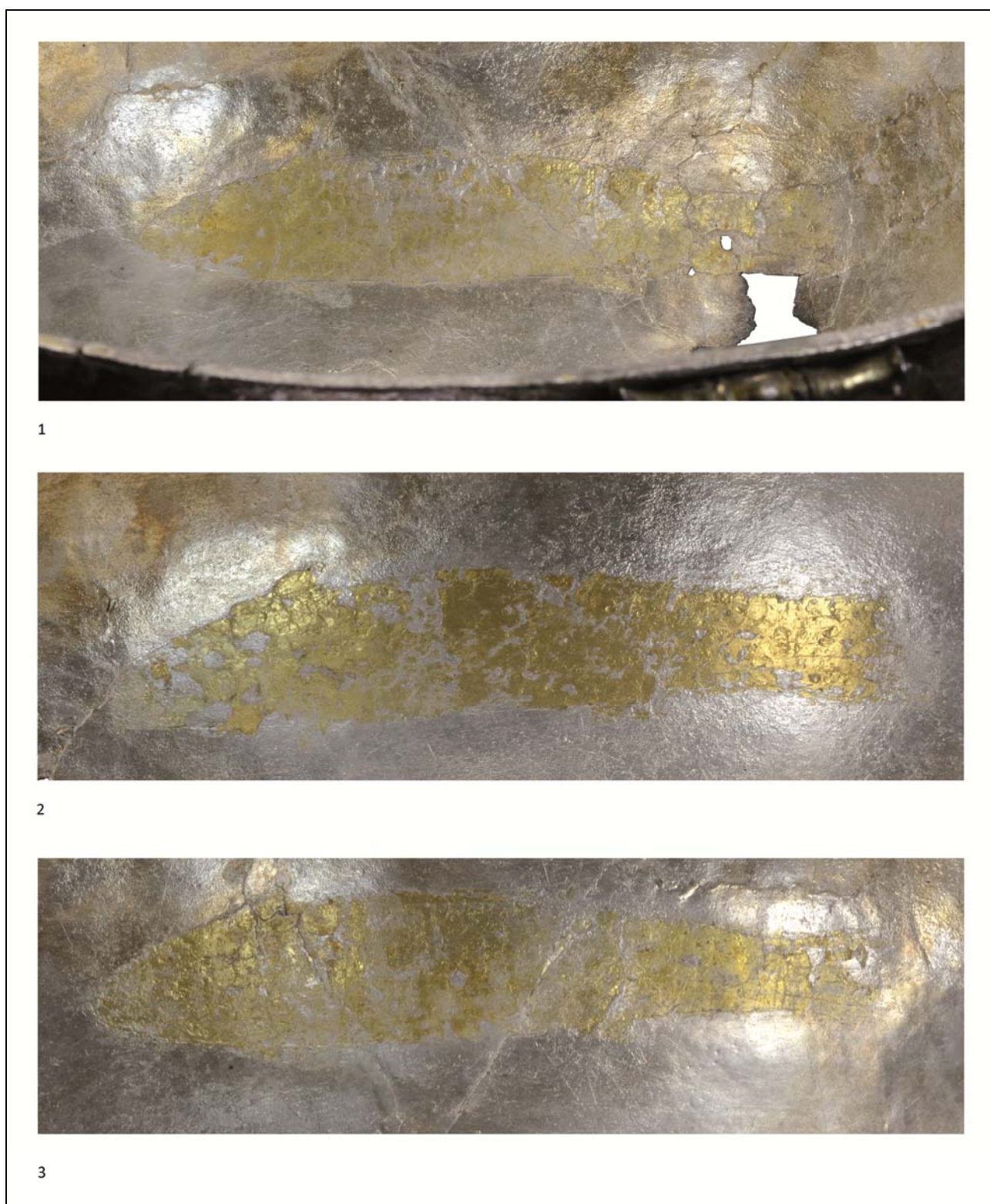

Рис. 14. Косика. Погребение № 1/1984. Серебряная с позолотой чаша. Общие виды. Астрахань, АГОИАМЗ, инв. № 35581/а. Рисунки Н.Е. Беспалой, 2015.

Fig. 14. Kosika. Burial no. 1/1984. Silver-gilt bowl. General views. Astrakhan, Astrakhan State United Historical-Architectural Museum-Reserve, inv.-no. 35581/a. Drawings by N.E. Bespalaya, 2015.

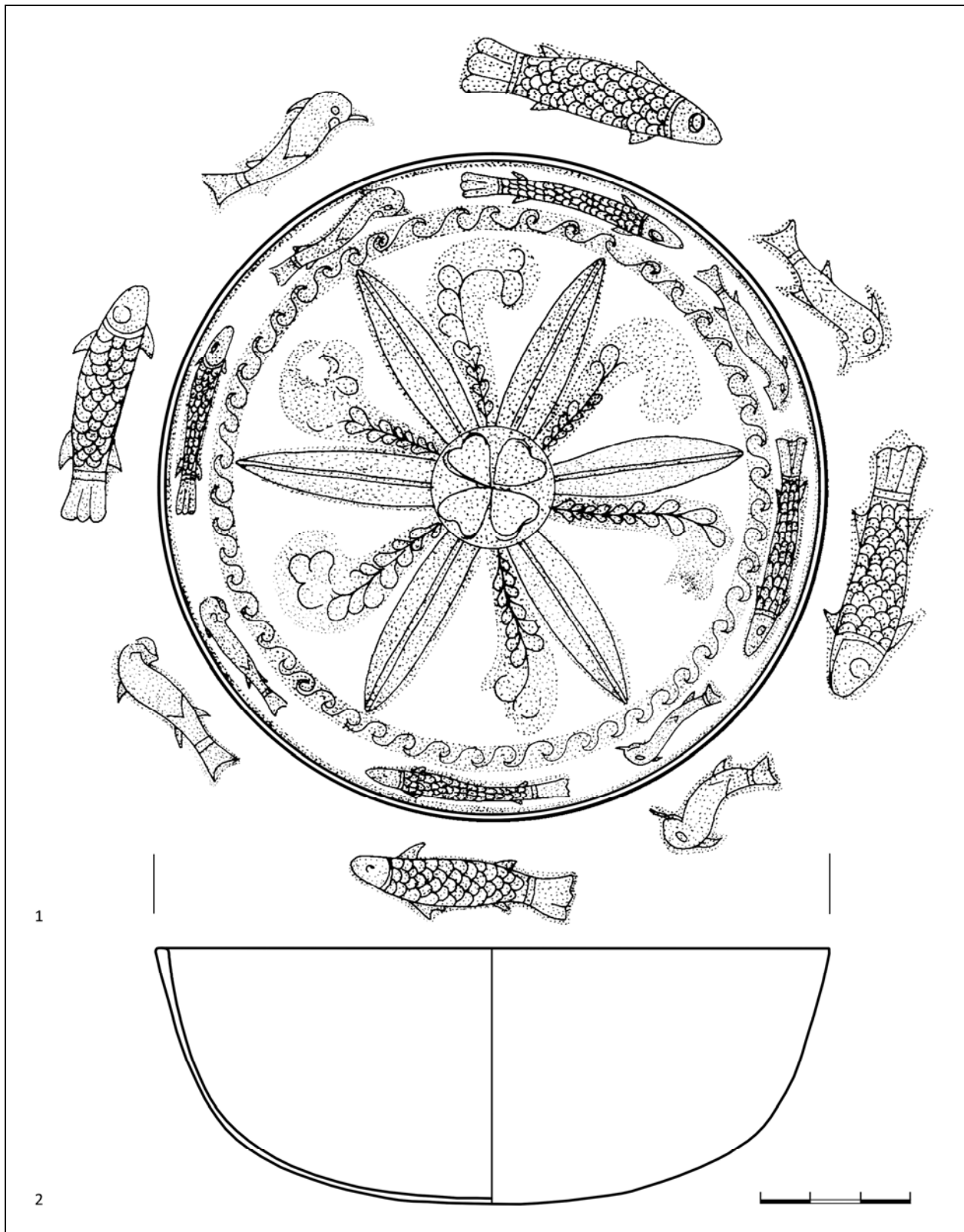

Рис. 15. Косика. Погребение № 1/1984. Серебряная с позолотой чаша. Общие виды и деталь. Астрахань, АГОИАМЗ, инв. № 35581/а. Фото М.Ю. Трейстера, 2015.

Fig. 15. Kosika. Burial no. 1/1984. Silver-gilt bowl. General views and detail. Astrakhan, Astrakhan State United Historical-Architectural Museum-Reserve, inv.-no. 35581/a. Photos by M.Yu. Treister, 2015.

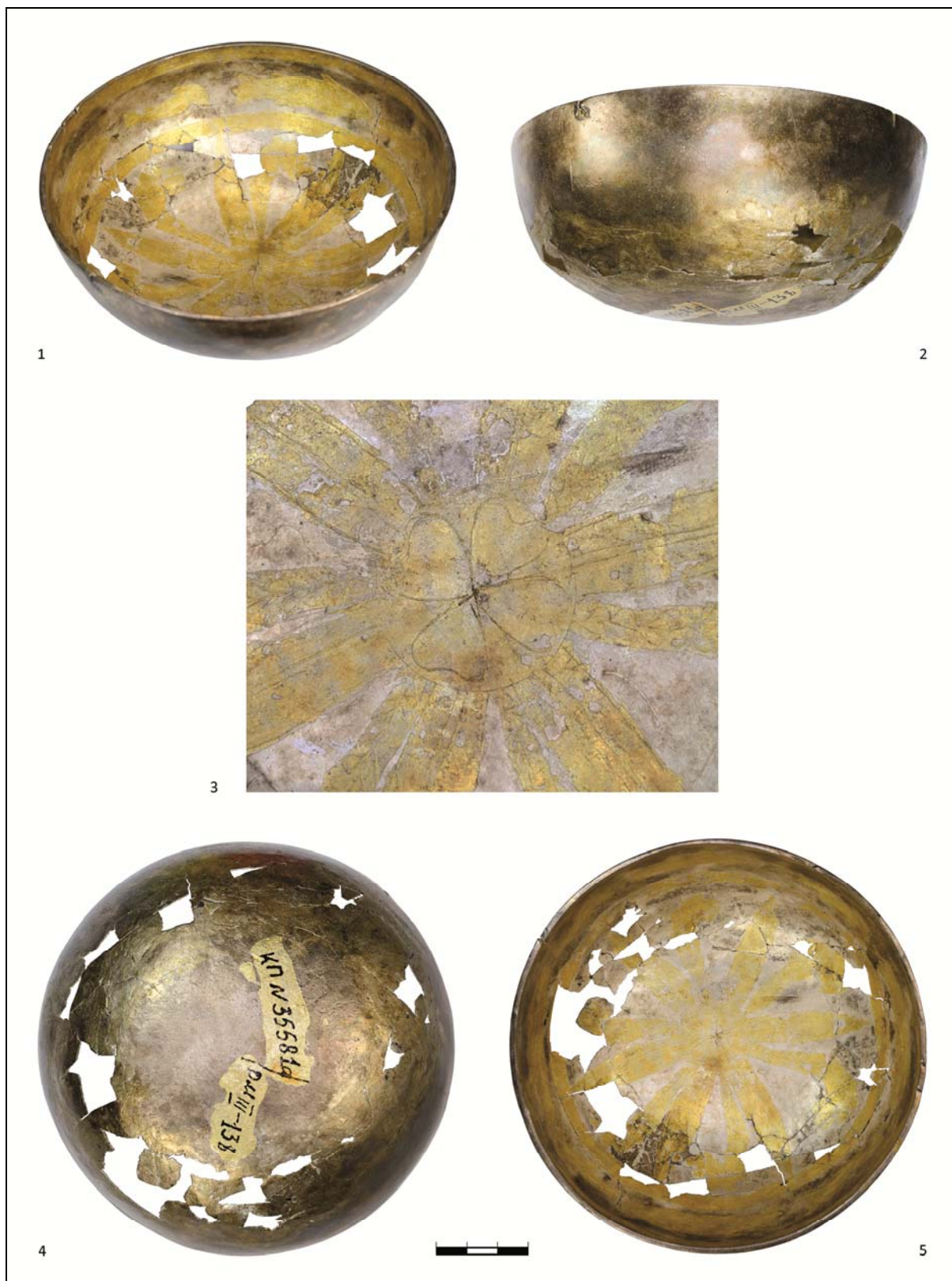

Рис. 16. Косика. Погребение № 1/1984. Серебряная с позолотой чаша. Фигурный фриз. Детали. Астрахань, АГОИАМЗ, инв. № 35581/а. Фото М.Ю. Трейстера, 2015.

Fig. 16. Kosika. Burial no. 1/1984. Silver-gilt bowl. Figural frieze. Details. Astrakhan, Astrakhan State United Historical-Architectural Museum-Reserve, inv.-no. 35581/a. Photos by M.Yu. Treister, 2015.

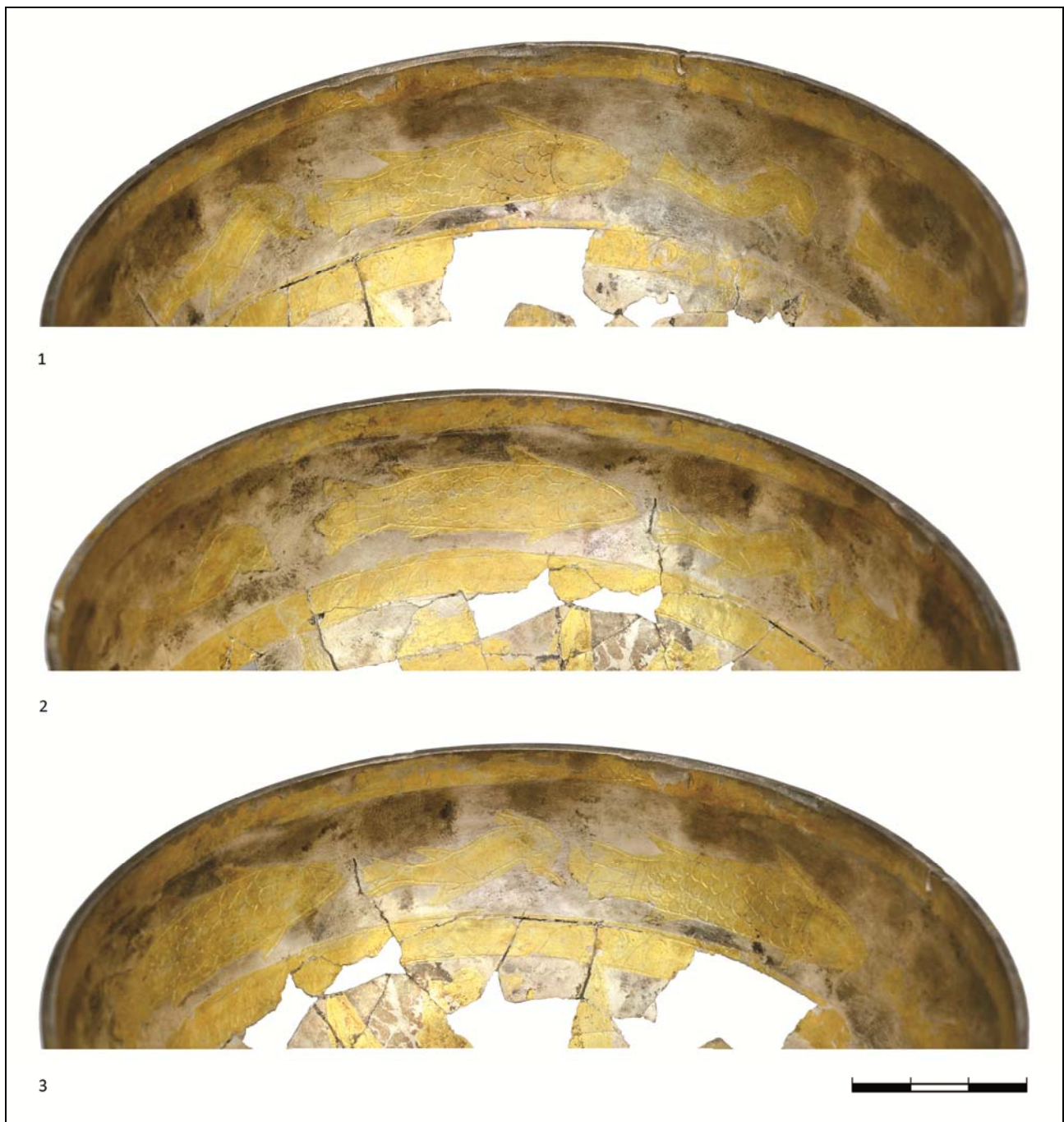

Рис. 17. Косика. Погребение № 1/1984. Серебряная с позолотой пиксида. Общие виды и развертка фриза. Астрахань, АГОИАМЗ, инв. № 40899. Рисунки Н.Е. Беспалой, 2015.

Fig. 17. Kosika. Burial no. 1/1984. Silver-gilt pyxis. General views and frieze scanning. Astrakhan, Astrakhan State United Historical-Architectural Museum-Reserve, inv.-no. 40899. Drawings by N.E. Bespalaya, 2015.

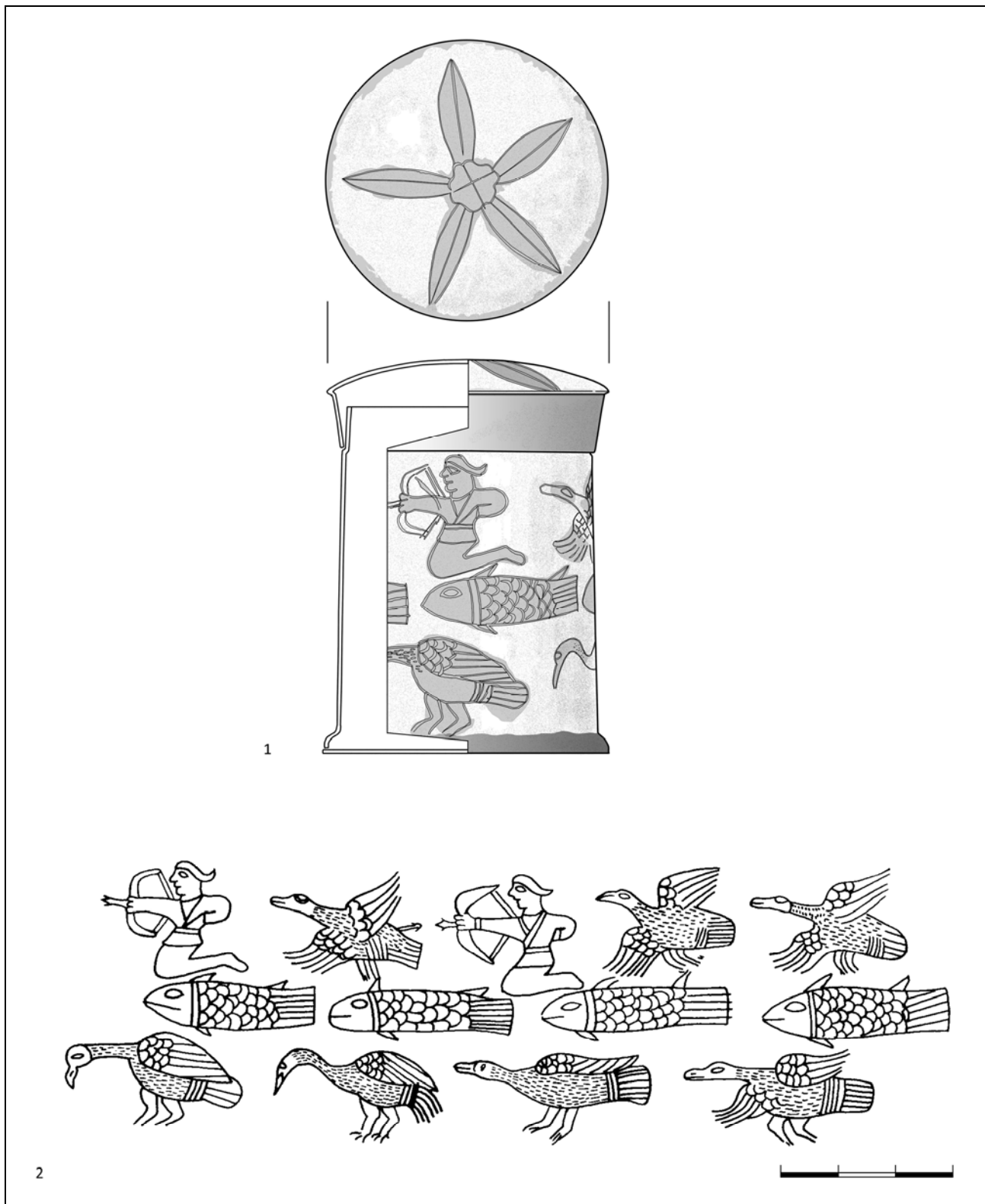

Рис. 18. Косика. Погребение № 1/1984. Серебряная с позолотой пиксида. Общие виды. Астрахань, АГОИАМЗ, инв. № 40899. Фото М.Ю. Трейстера, 2015.

Fig. 18. Kosika. Burial no. 1/1984. Silver-gilt pyxis. General views. Astrakhan, Astrakhan State United Historical-Architectural Museum-Reserve, inv.-no. 40899. Photos by M.Yu. Treister, 2015.



Рис. 19. Косика. Погребение № 1/1984. Серебряная с позолотой пиксида. Общие виды и детали. Астрахань, АГОИАМЗ, инв. № 40899. Фото М.Ю. Трейстера, 2015.

Fig. 19. Kosika. Burial no. 1/1984. Silver-gilt pyxis. General views and details. Astrakhan, Astrakhan State United Historical-Architectural Museum-Reserve, inv.-no. 40899. Photos by M.Yu. Treister, 2015.



Рис. 20. Вербовский-II. Курган № 4/1998. Погребение № 1. Серебряный с позолотой кубок с крышкой. Общие виды и детали. Волгоград, ВОКМ, инв. № 31513/15—17. Рисунки Н.Е. Беспалой, 2015.

Fig. 20. Verbovskiy-II. Burial mound no. 4/1998. Burial no. 1. Silver-gilt goblet with a lid. General views and details. Volgograd, Volgograd Regional Local Lore Museum, inv.-no. 31513/15—17. Drawings by N.E. Bespalaya, 2015.

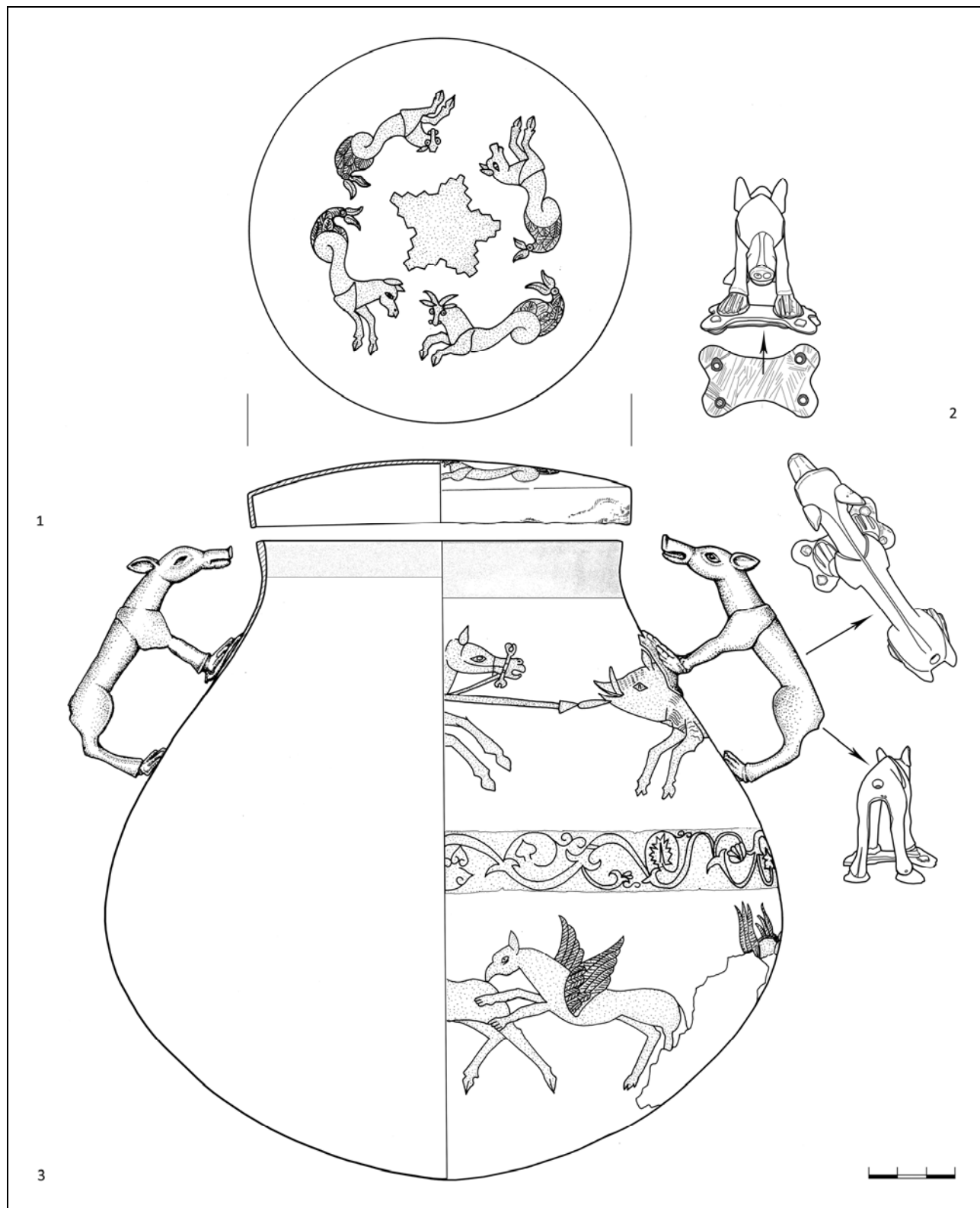

Рис. 21. Вербовский-II. Курган № 4/1998. Погребение № 1. Серебряный с позолотой кубок. Ручка 1. Общие виды. Волгоград, ВОКМ, инв. № 31513/15. Фото М.Ю. Трейстера, 2015.

Fig. 21. Verbovskiy-II. Burial mound no. 4/1998. Burial no. 1. Silver-gilt goblet. Handle 1. General views. Volgograd, Volgograd Regional Local Lore Museum, inv.-no. 31513/15. Photos by M.Yu. Treister, 2015.



Рис. 22. Вербовский-II. Курган № 4/1998. Погребение № 1. Серебряный с позолотой кубок. Ручка 2. Общие виды. Волгоград, ВОКМ, инв. № 31513/16. Фото М.Ю. Трейстера, 2015.

Fig. 22. Verbovskiy-II. Burial mound no. 4/1998. Burial no. 1. Silver-gilt goblet. Handle 2. General views. Volgograd, Volgograd Regional Local Lore Museum, inv.-no. 31513/16. Photos by M.Yu. Treister, 2015.



Рис. 23. Вербовский-II. Курган № 4/1998. Погребение № 1. Серебряный с позолотой кубок. Ручки. Общие виды. Волгоград, ВОКМ, инв. № 31513/15—16. Фото Музея.

Fig. 23. Verbovskiy-II. Burial mound no. 4/1998. Burial no. 1. Silver-gilt goblet. Handles. General views. Volgograd, Volgograd Regional Local Lore Museum, inv.-no. 31513/15—16. Photos, Museum.



Рис. 24. Вербовский-II. Курган № 4/1998. Погребение № 1. Серебряный с позолотой кубок. Фигурные фризы. Волгоград, ВОКМ, инв. № 31513/17. Рисунки В.И. Мордвинцевой, 2003.

Fig. 24. Verbovskiy-II. Burial mound no. 4/1998. Burial no. 1. Silver-gilt goblet. Figural friezes. Volgograd, Volgograd Regional Local Lore Museum, inv.-no. 31513/17. Drawings by V.I. Mordvintseva, 2003.

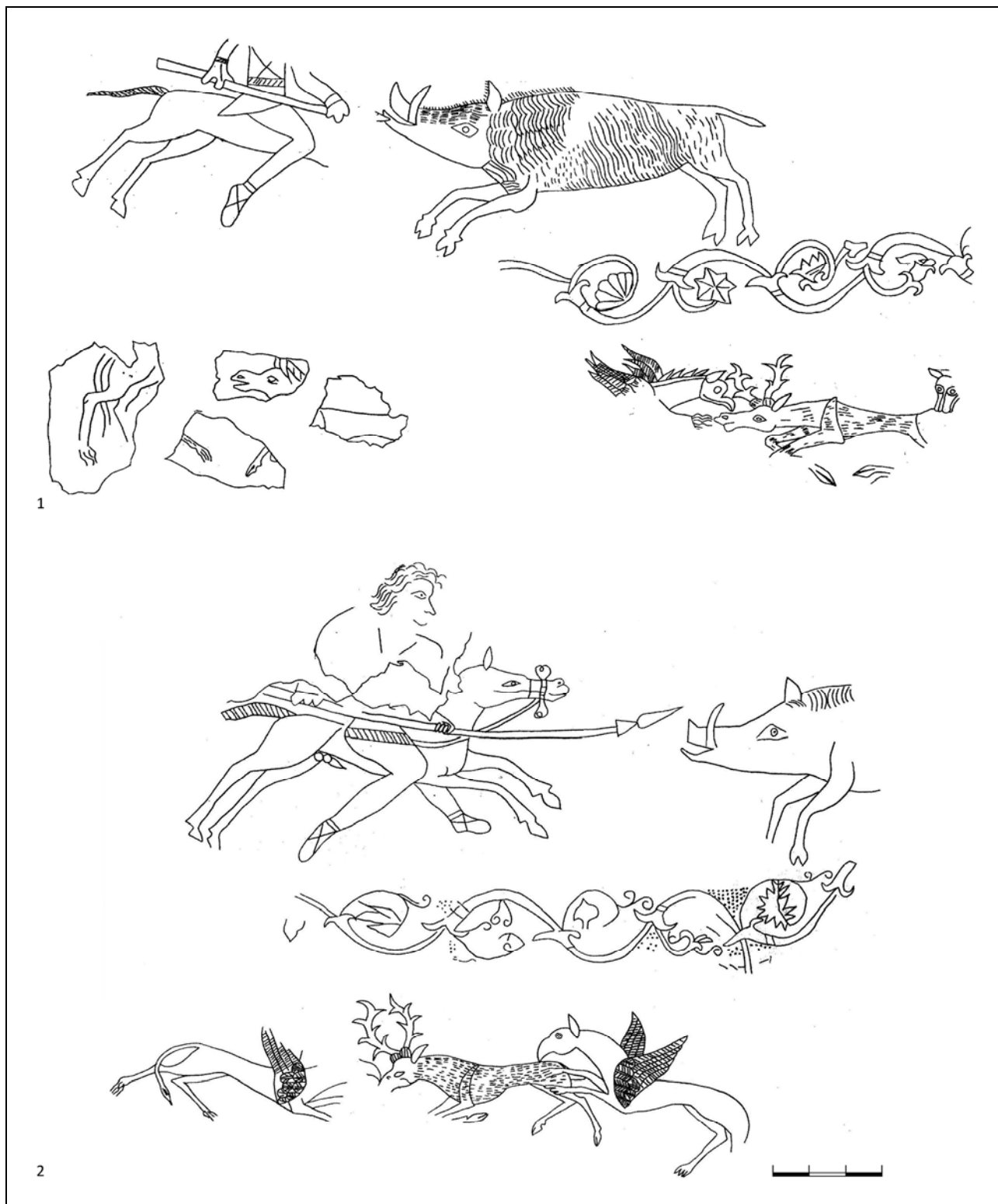

Рис. 25. Вербовский-II. Курган № 4/1998. Погребение № 1. Серебряный с позолотой кубок. Фрагменты тулова. Общие виды. Волгоград, ВОКМ, инв. № 31513/17. Фото М.Ю. Трейстера, 2015.

Fig. 25. Verbovskiy-II. Burial mound no. 4/1998. Burial no. 1. Silver-gilt goblet. Fragments of the body. General views. Volgograd, Volgograd Regional Local Lore Museum, inv.-no. 31513/17. Photos by M.Yu. Treister, 2015.

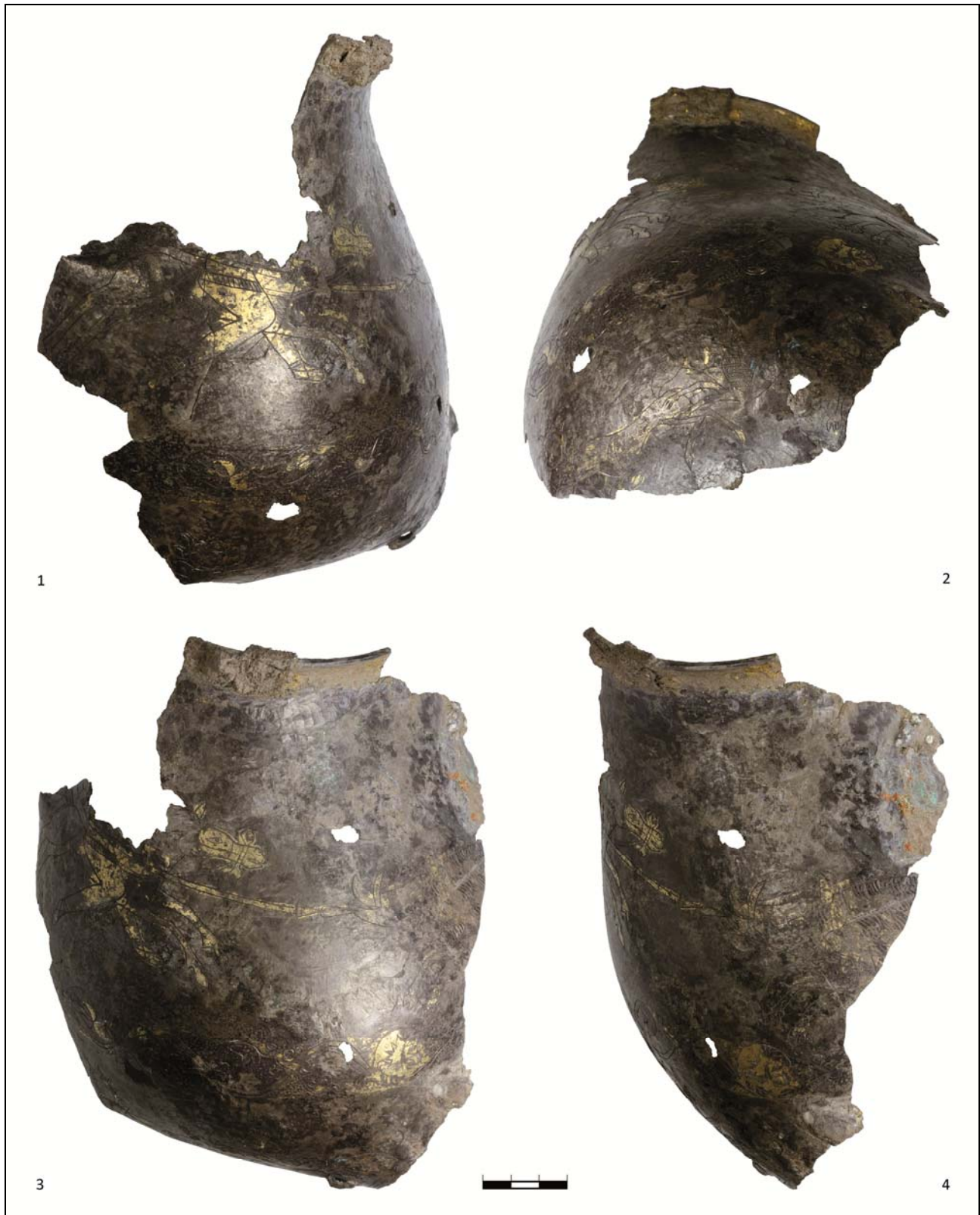

Рис. 26. Вербовский-II. Курган № 4/1998. Погребение № 1. Серебряный с позолотой кубок. Фрагменты тулова. Общие виды. Волгоград, ВОКМ, инв. № 31513/17. Фото М.Ю. Трейстера, 2015.

Fig. 26. Verbovskiy-II. Burial mound no. 4/1998. Burial no. 1. Silver-gilt goblet. Fragments of the body. General views. Volgograd, Volgograd Regional Local Lore Museum, inv.-no. 31513/17. Photos by M.Yu. Treister, 2015.

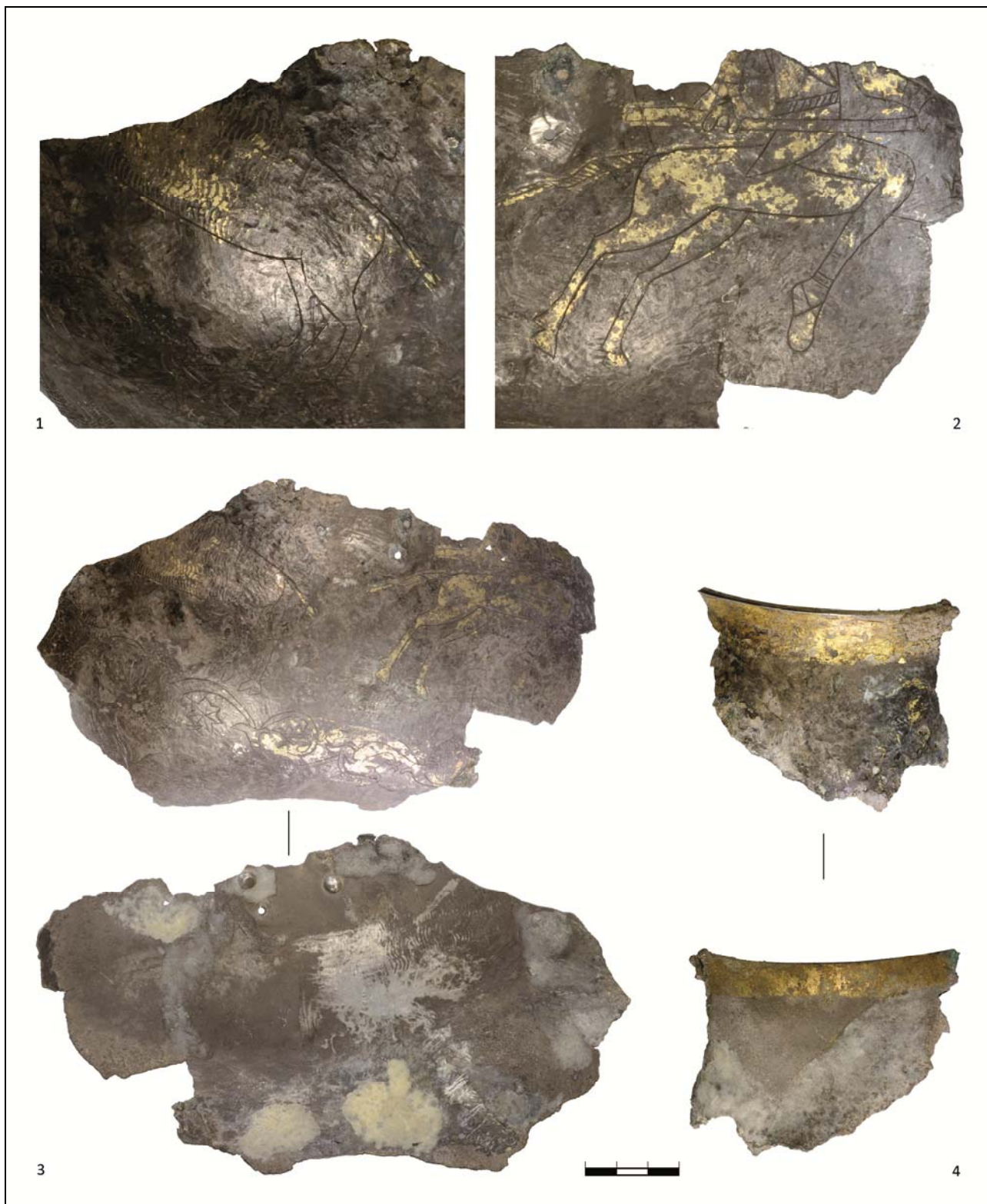

Рис. 27. Вербовский-II. Курган № 4/1998. Погребение № 1. Серебряный с позолотой кубок. Фрагменты тулова. Общие виды. Волгоград, ВОКМ, инв. № 31513/17. Фото М.Ю. Трейстера, 2015.

Fig. 27. Verbovskiy-II. Burial mound no. 4/1998. Burial no. 1. Silver-gilt goblet. Fragments of the body. General views. Volgograd, Volgograd Regional Local Lore Museum, inv.-no. 31513/17. Photos by M.Yu. Treister, 2015.

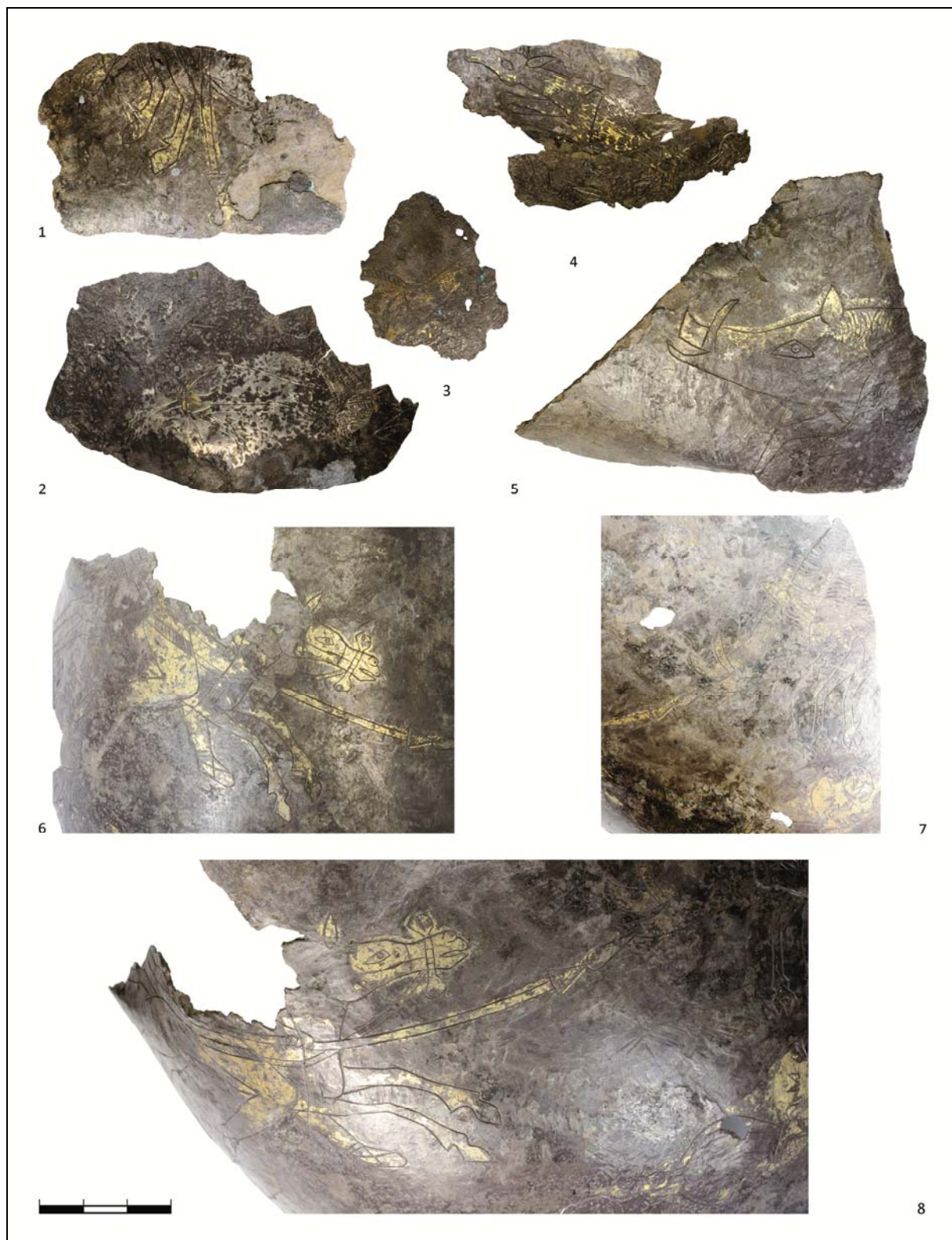

Рис. 28. Вербовский-II. Курган № 4/1998. Погребение № 1. Серебряный с позолотой кубок. Фрагмент тулова. Деталь. Волгоград, ВОКМ, инв. № 31513/17. Фото М.Ю. Трейстера, 2015.

Fig. 28. Verbovskiy-II. Burial mound no. 4/1998. Burial no. 1. Silver-gilt goblet. Fragment of the body. Detail. Volgograd, Volgograd Regional Local Lore Museum, inv.-no. 31513/17. Photos by M.Yu. Treister, 2015.

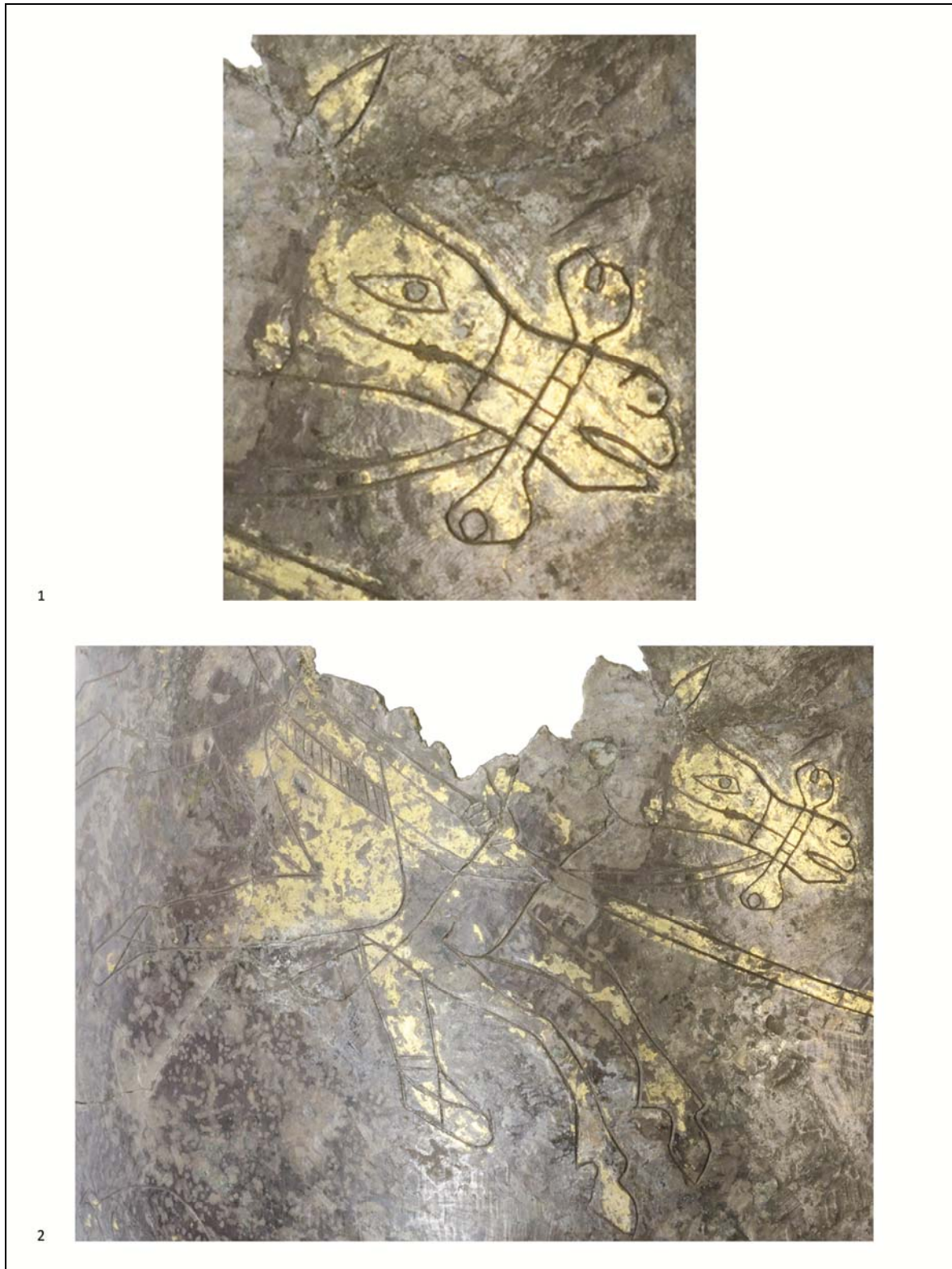

Рис. 29. Вербовский-II. Курган № 4/1998. Погребение № 1. Серебряный с позолотой кубок с крышкой. Фрагменты крышки. Общие виды и детали. Волгоград, ВОКМ, инв. № 31513/17. Фото М.Ю. Трейстера, 2015.

Fig. 29. Verbovskiy-II. Burial mound no. 4/1998. Burial no. 1. Silver-gilt goblet with a lid. Fragments of the lid. General views and details. Volgograd, Volgograd Regional Local Lore Museum, inv.-no. 31513/17. Photos by M.Yu. Treister, 2015.

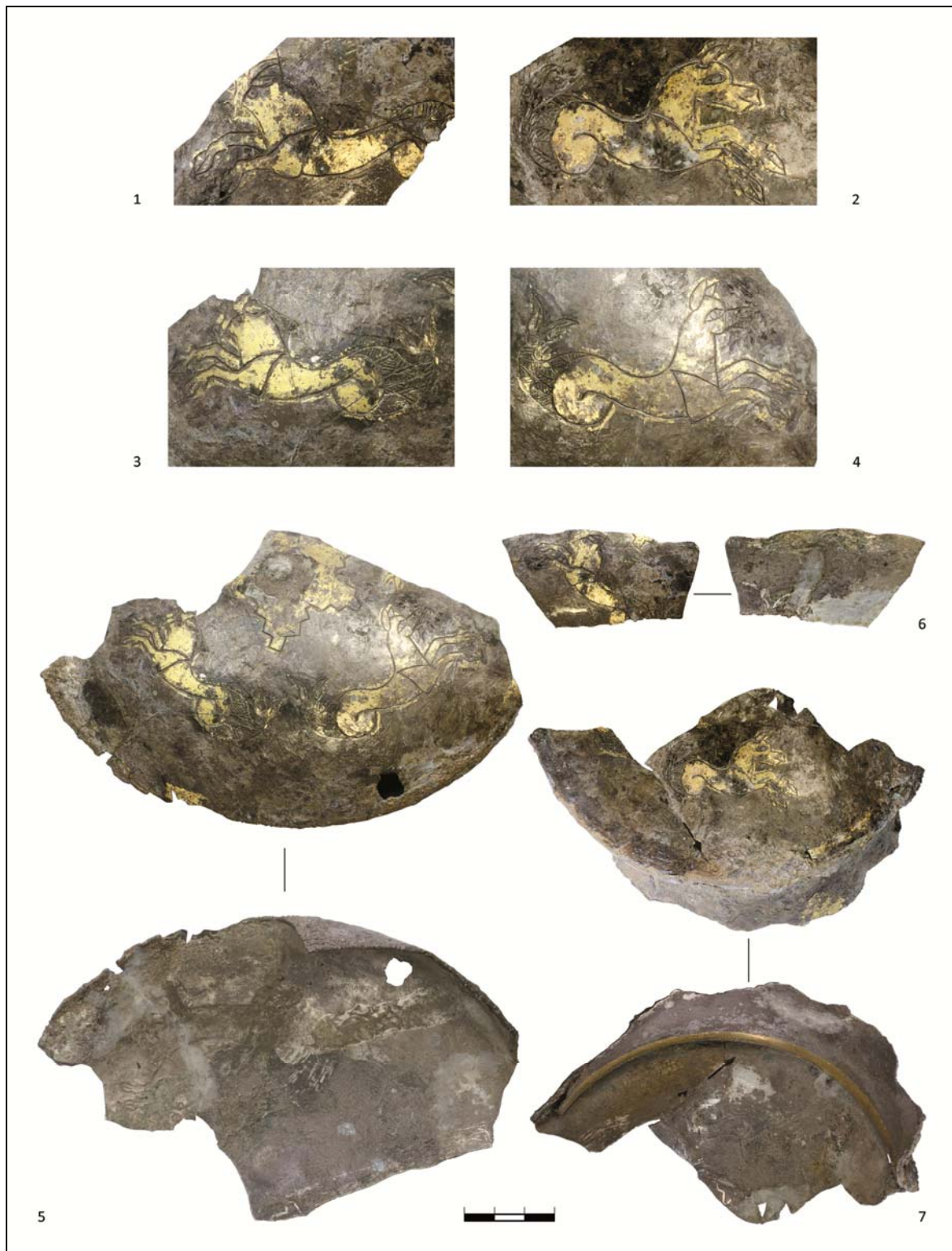

Рис. 30. Коллекция С.И. Григорьянца, Москва. Серебряный с позолотой кубок. Общие виды. Фото, Москва, ГосНИИР, 2003.

Fig. 30. S.I. Grigor'yants Collection. Silver-gilt goblet. General Views. Photos, The State Research Institute for Restoration, 2003.



Рис. 31. Коллекция С.И. Григорьянца, Москва. Серебряный с позолотой кубок. Общие виды. Фото, Москва, ГосНИИР, 2003.

Fig. 31. S.I. Grigor'yants Collection. Silver-gilt goblet. General Views. Photos, The State Research Institute for Restoration, 2003.



Рис. 32. Коллекция С.И. Григорьянца, Москва. Серебряный с позолотой кубок. Общие виды. Фото, Москва, ГосНИИР, 2003.

Fig. 32. S.I. Grigor'yants Collection. Silver-gilt goblet. General Views. Photos, The State Research Institute for Restoration, 2003.



Рис. 33. Высочино-VII. Курган № 28/1982. Тайник № 1. Серебряный с позолотой кувшин с крышкой. Общие виды, разрез и развертка фриза. Азов, АИАПМЗ, инв. № 19532/170. Рисунки по: Беспалый 1985.

Fig. 33. Vysochino-VII. Burial mound no. 28/1982. Cache no. 1. Silver-gilt jug with a lid. General views, cross-section and frieze scanning. Azov, Azov Historical-Archaeological and Paleontological Museum-Reserve, inv.-no. 19532/170. Drawings after: Bepalyy 1985.

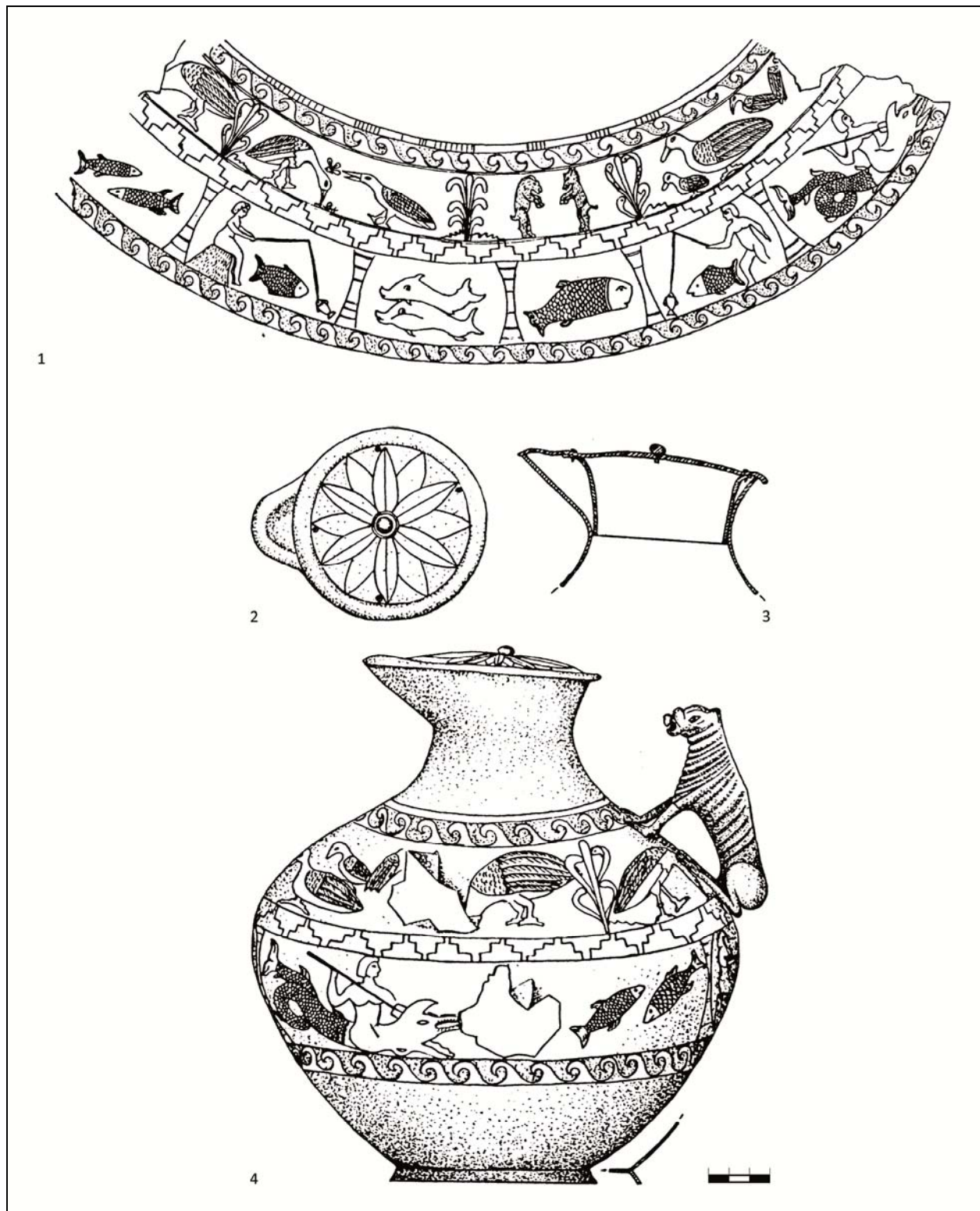

Рис. 34. Высочино-VII. Курган № 28/1982. Тайник № 1. Серебряный с позолотой кувшин с крышкой. Общий вид и детали. Азов, АИАПМЗ, инв. № 19532/170. Фото Музея.

Fig. 34. Vysochino-VII. Burial mound no. 28/1982. Cache no. 1. Silver-gilt jug with a lid. General view and details. Azov, Azov Historical-Archaeological and Paleontological Museum-Reserve, inv.-no. 19532/170. Photos, Museum.



Рис. 35. Новоалександровка. Курган № 11/1977. Тризна. Серебряная с позолотой фиала. Детали. Виды изнутри. Фриз с изображением животных. Азов, АИАПМЗ, инв. № 15162. Фото М.Ю. Трейстера, 2015.

Fig. 35. Novoaleksandrovka. Burial mound no. 11/1977. Funeral feast. Silver-gilt phiale. Details. Views inside. Frieze with animals. Azov, Azov Historical-Archaeological and Paleontological Museum-Reserve, inv.-no. 15162. Photos by M.Yu. Treister, 2015.

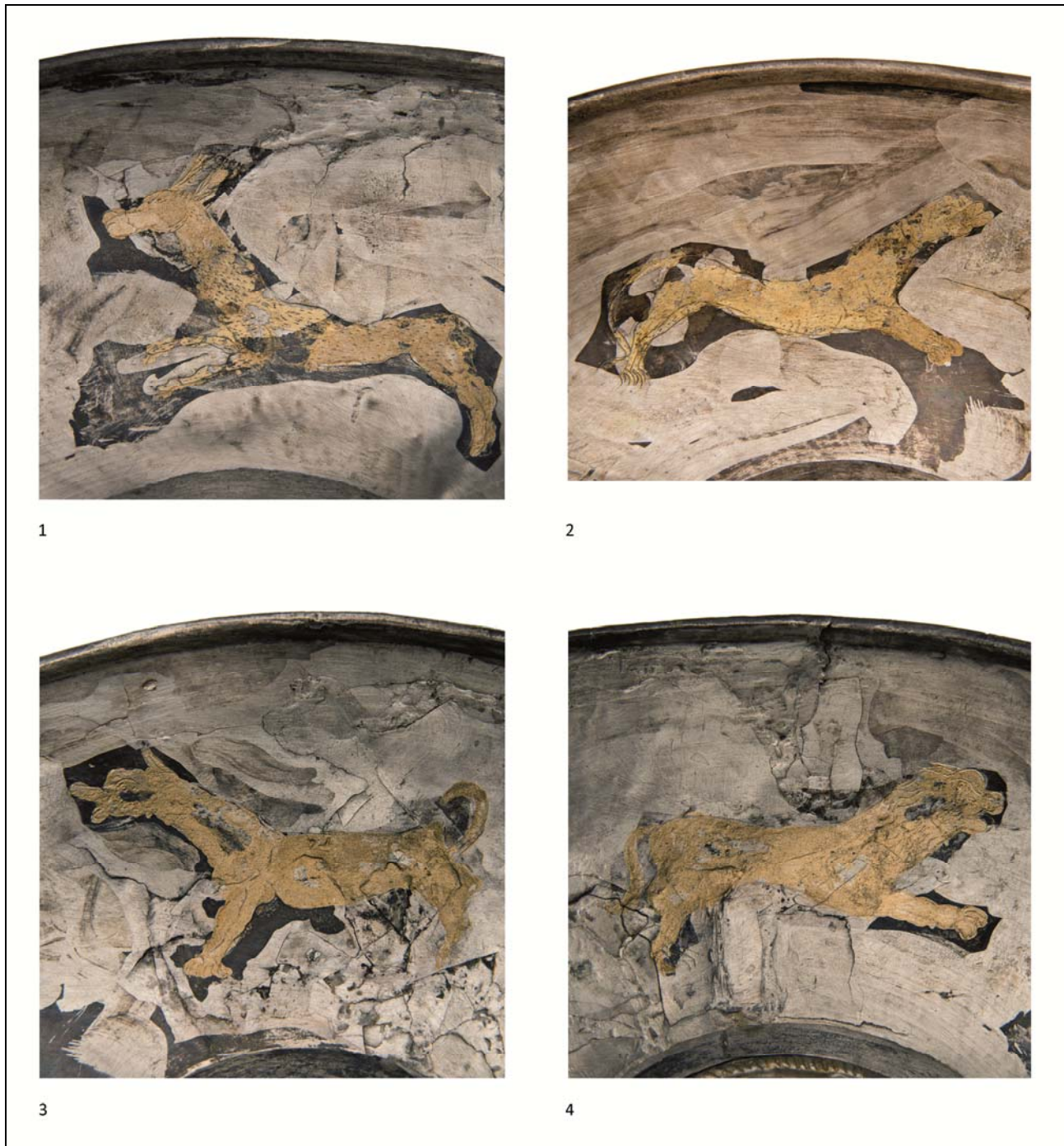

Рис. 36. Новоалександровка. Курган № 11/1977. Тризна. Серебряная с позолотой фиала а. Детали. Виды изнутри. Фриз с изображением животных. Азов, АИАПМЗ, инв. № КП-15161. Фото М.Ю. Трейстера, 2015.

Fig. 36. Novoaleksandrovka. Burial mound no. 11/1977. Funeral feast. Silver-gilt phiale. Details. Views inside. Frieze with animals. Azov, Azov Historical-Archaeological and Paleontological Museum-Reserve, inv.-no. 15161. Photos by M.Yu. Treister, 2015.

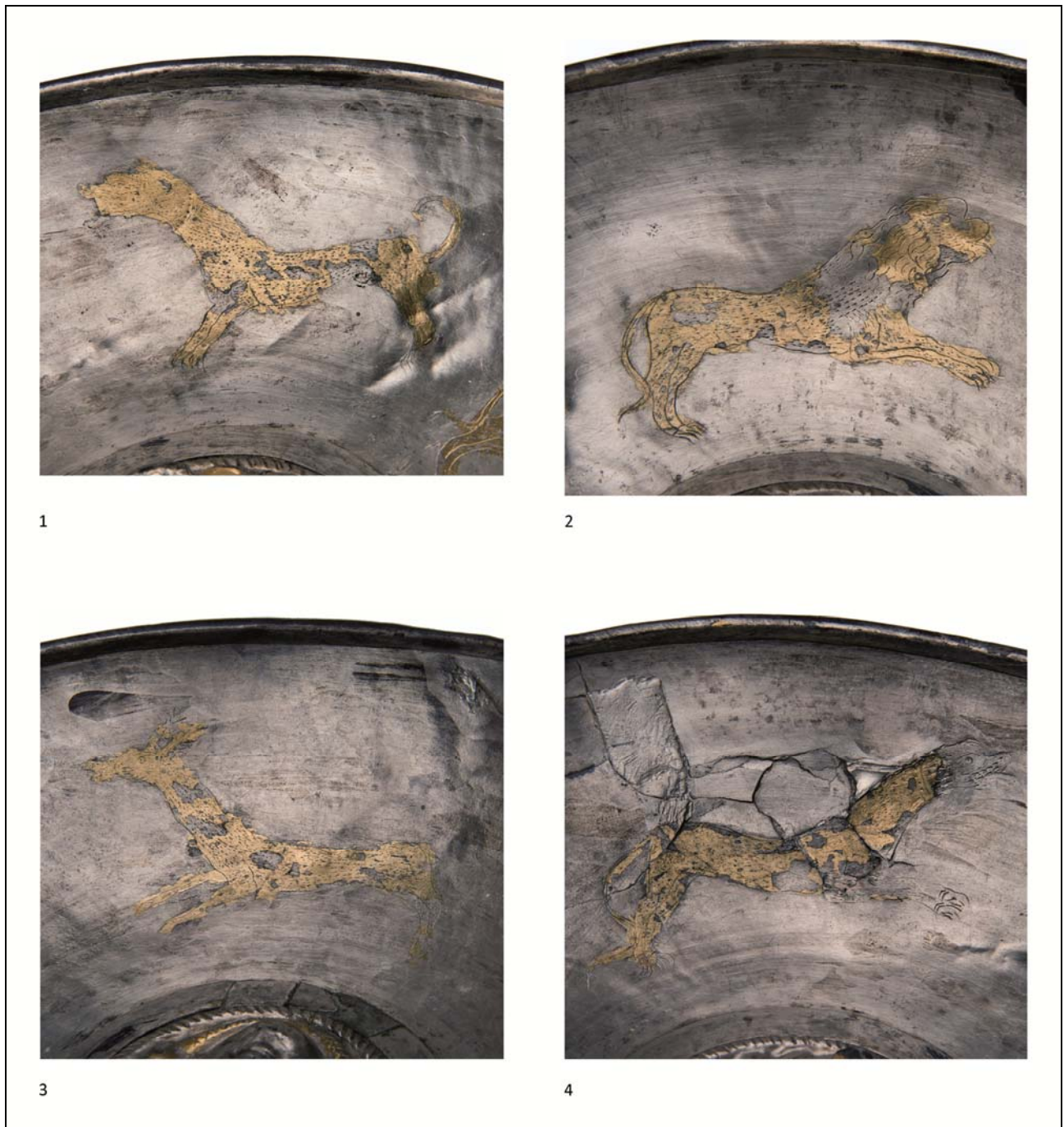

Рис. 37. Формы серебряных сосудов с гравированными изображениями и позолотой в пределах контуров изображений. 1 — кубок, коллекция С.И. Григорьянца, Москва (2003); 2, 4, 5, 7 — Косика. Погребение № 1/1984. Астрахань, АГОИАМ: 2 — пиксида, инв. № 40899; 4 — кубок с крышкой, инв. № 35560 (кубок); 35581/б (крышка); 5 — чаша, инв. № 35581/а; 7 — таз, инв. № 40898; 3 — Высочино-VII. Курган № 28/1982. Тайник № 1. Кувшин с крышкой. Азов, АИАПМЗ, инв. № 19532/170; 6 — Вербовский-II. Курган № 4/1998. Погребение № 1. Кубок с крышкой. Волгоград, ВОКМ, инв. № 31513/15—17. 1 — фото ГосНИИР; 2—7 — рисунки Н.Е. Беспалой.

Fig. 37. The forms of silver vessels with engraved images gilded in frames of their outlines. 1 — goblet, S.I. Grigor'yants collection, Moscow (2003); 2, 4, 5, 7 — Kosika. Burial no. 1/1984. Astrakhan, Astrakhan State United Historical-Architectural Museum-Reserve: 2 — pyxis, inv.-no. 40899; 4 — goblet with a lid, inv.-no. 35560 (goblet); 35581/b (lid); 5 — bowl, inv.-no. 35581/a; 7 — basin, inv.-no. 40898; 3 — Vysochino-VII. Burial mound no. 28/1982. Cache no. 1. Jug with a lid. Azov, Azov Historical-Archaeological and Paleontological Museum-Reserve, inv.-no. 19532/170; 6 — Verbovskiy-II. Burial mound no. 4/1998. Burial no. 1. Goblet with a lid. Volgograd, Volgograd Regional Local Lore Museum, inv.-no. 31513/15—17. 1 — photo, The State Research Institute for Restoration; 2—7 — drawings by N.E. Bepalaya.

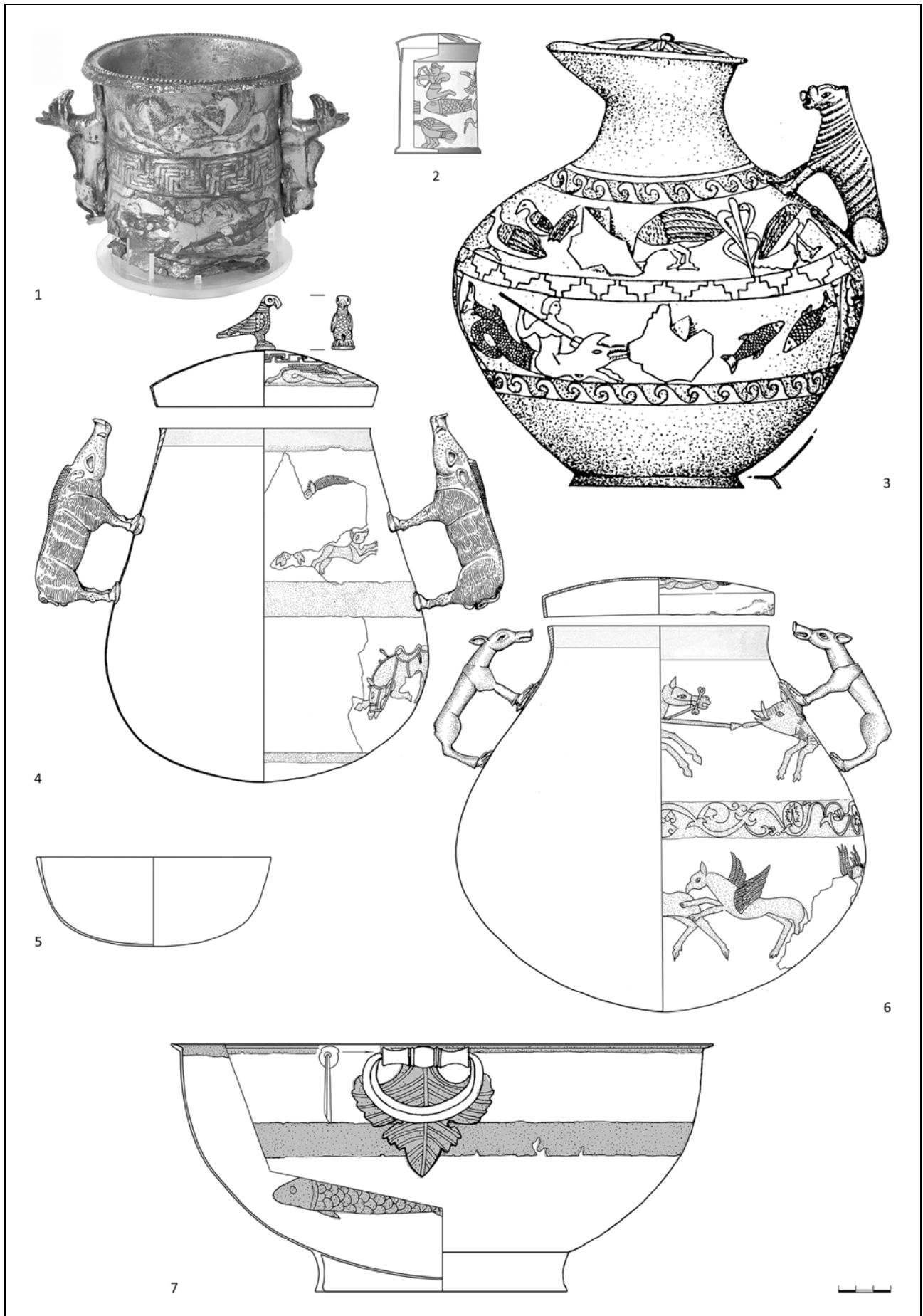

Рис. 38. Курган Хохлач, 1864 г. Серебряная амфора. Общие виды. Санкт-Петербург, Гос. Эрмитаж, инв. № 2213/27. Рисунки Н.Е. Беспалой, 2015.

Fig. 38. Khokhlach Burial mound, 1864. Silver amphora. General views. Saint Petersburg, The State Hermitage, inv.-no. 2213/27. Drawings by N.E. Bepalaya, 2015.

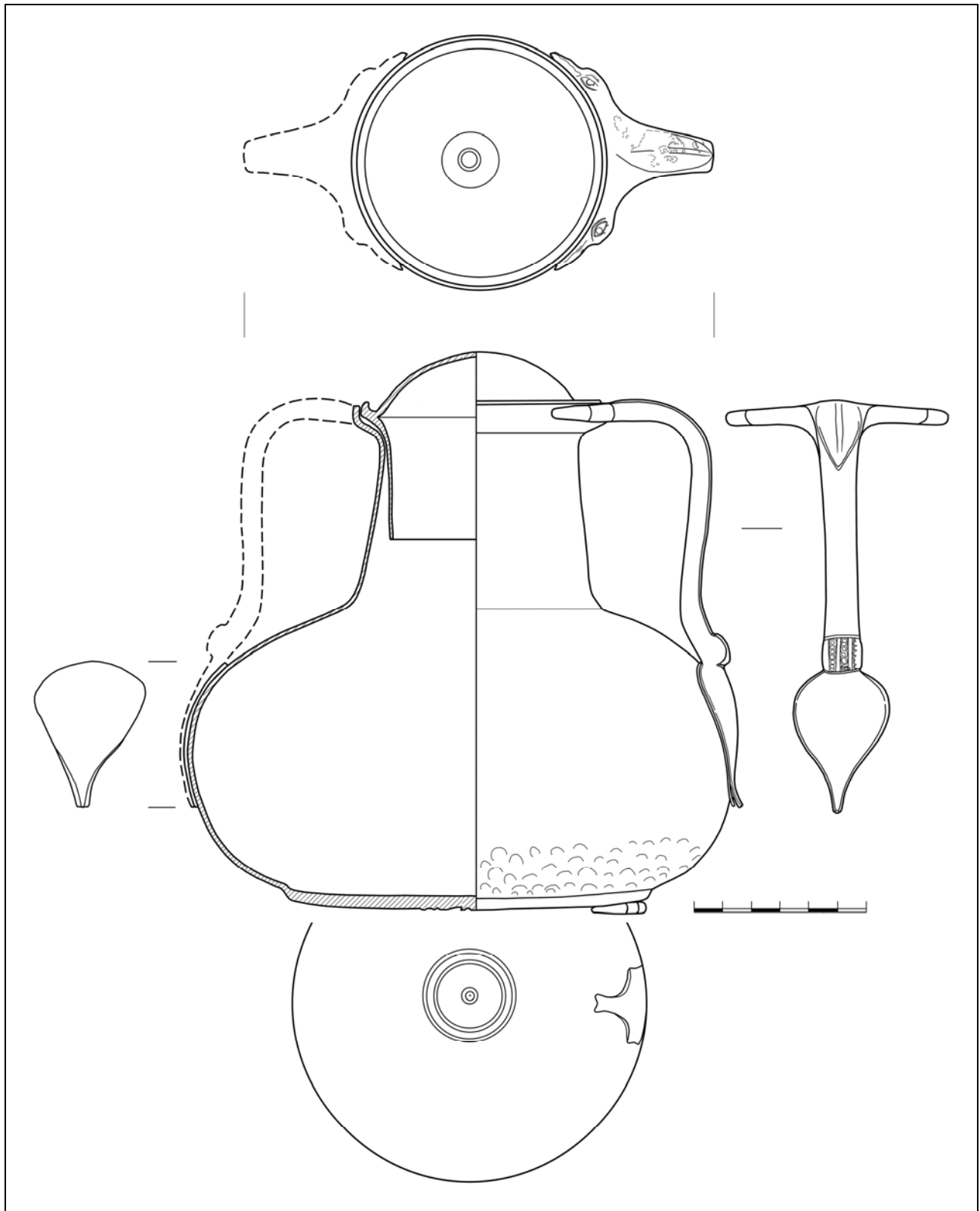

Рис. 39. Курган Соколова Могила, 1974 г. Мраморный сосуд. Общие виды. Киев, Музей исторических драгоценностей Украины. 1 — Прорисовка по: Ковпаненко 1986: 60, рис. 61; 2 — фото М.Ю. Трейстера, 2021.

Fig. 39. Sokolova Mogila Burial mound, 1974. Marble vessel. General views. Kiev, Museum of the Historical Treasures of the Ukraine. Photos by M.Yu. Treister, 2015. 1 — Drawing after: Ковпаненко 1986: 60, fig. 61; 2 — photo by M.Yu. Treister, 2021.

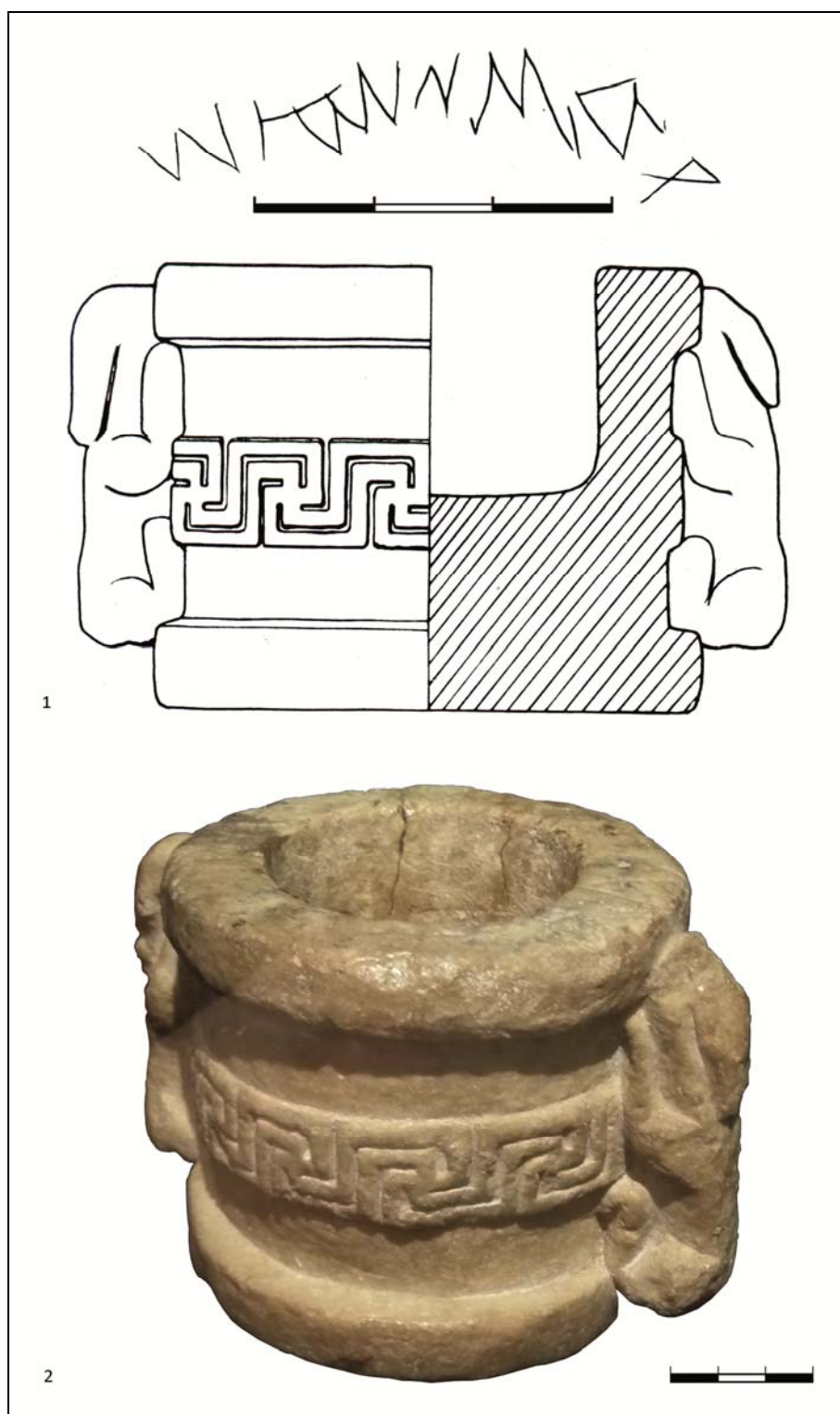

Рис. 40. Первомайский-VII. Курган № 14/1984. Погребение № 3. Алябастровый сосуд. Волгоград, ВОКМ, инв. № 22365/43. Фото, М.Ю. Трейстера, 2015.

Fig. 40. Pervomayskiv-VII. Burial mound no. 14/1984. Burial no. 3. Alabaster vessel. Volgograd, Volgograd Regional Local Lore Museum, inv.-no. 22365/43. Photos by M.Yu. Treister, 2015.



Рис. 41. Кривая Лука-IX. Курган № 1/1974. Погребение № 17. Серебряные фалары. Общие виды. Астрахань, АГОИАМЗ. 1 — инв. № КП-28747. А-10664; 2 — инв. № КП-28748. А-10665. Фото М.Ю. Трейстера, 2015.

Fig. 41. Krivaya Luka-IX. Burial mound no. 1/1974. Burial no. 17. Silver phalerae. General views. Astrakhan, Astrakhan State United Historical-Architectural Museum-Reserve. 1 — inv.-no. КП-28747. А-10664; 2 — inv.-no. КП-28748. А-10665. Photos by M.Yu. Treister, 2015.



Рис. 42. Кривая Лука-IX. Курган № 1/1974. Погребение № 17. Серебряный фалар. Деталь. Астрахань, АГОИАМЗ, инв. № КП-28747. А-10664. Фото М.Ю. Трейстера, 2015.

Fig. 42. Krivaya Luka-IX. Burial mound no. 1/1974. Burial no. 17. Silver phalera. Detail. Astrakhan, Astrakhan State United Historical-Architectural Museum-Reserve, inv.-no. КП-28747. А-10664. Photo by M.Yu. Treister, 2015.

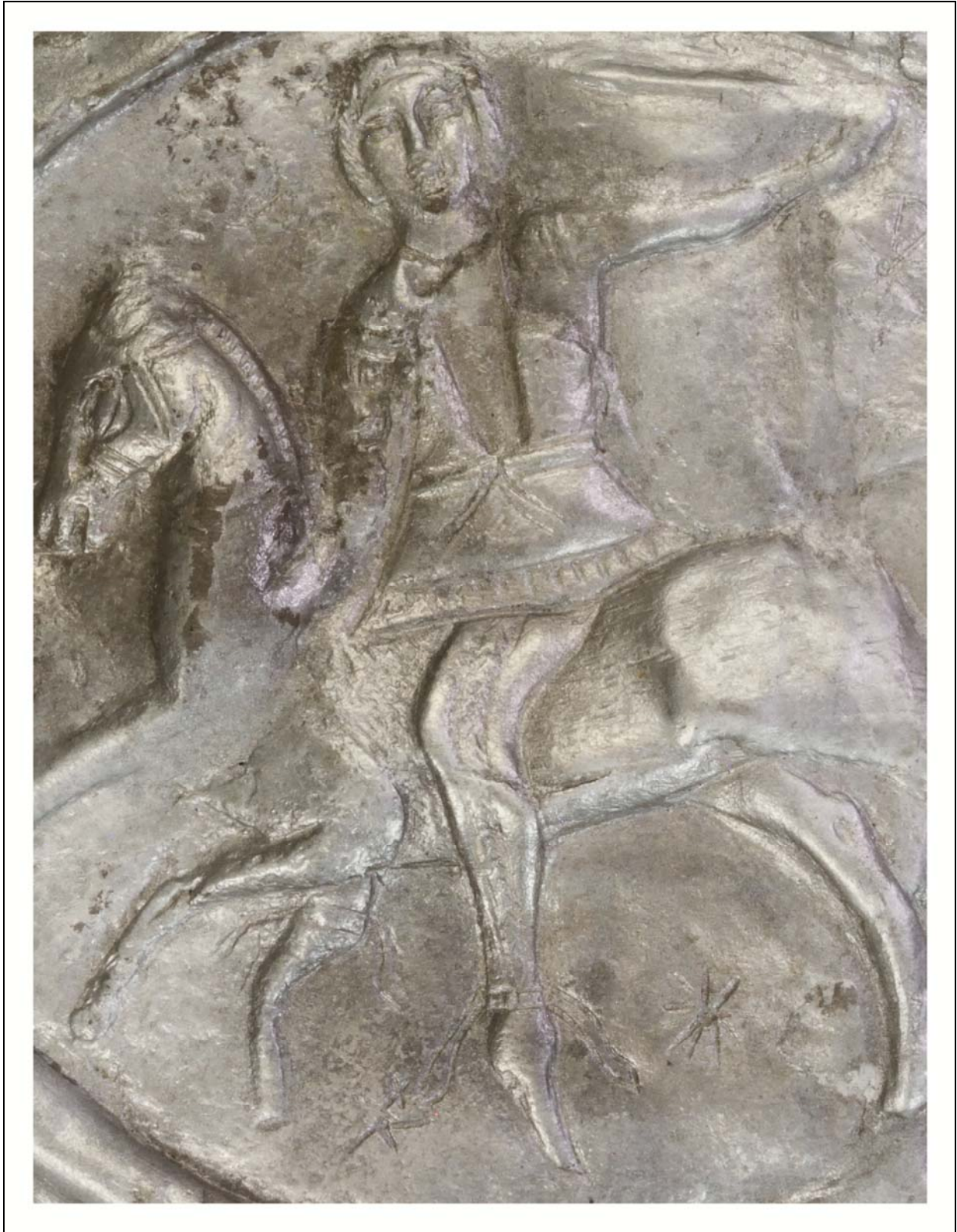

Рис. 43. Октябрьский-V. Курган № 1/1995. Погребение № 1. Псалий железный с инкрустацией золотом. Общие виды. Волгоград, ВОКМ, инв. № 30200/34. Фото М.Ю. Трейстера, 2015.

Fig. 43. Oktyabr'skiy-V. Burial mound no. 1/1995. Burial no. 1. Iron bit inlaid with gold. General views. Volgograd, Volgograd Regional Local Lore Museum, inv.-no. 30200/34. Photos by M.Yu. Treister, 2015.



Рис. 44. Косика. Погребение № 1/1984. Половина наручи золотой. Общие виды. Астрахань, АГОИАМЗ, инв. № 32527. Фото М.Ю. Трейстера, 2015.

Fig. 44. Kosika. Burial no. 1/1984. Half of a gold vambrace. General views. Astrakhan, Astrakhan State United Historical-Architectural Museum-Reserve, inv.-no. 32527. Photos by M.Yu. Treister, 2015.



Рис. 45. Косика. Погребение № 1/1984. Фрагменты второй половины золотой наручи. Общие виды. Астрахань, АГОИАМЗ, инв. № 35567—35570. Фото М.Ю. Трейстера, 2015.

Fig. 45. Kosika. Burial no. 1/1984. Fragments of the second half of a gold vambrace. General views. Astrakhan, Astrakhan State United Historical-Architectural Museum-Reserve, inv.-no. 35567—35570. Photos by M.Yu. Treister, 2015.